

INSIGNIA

Посібник з експлуатації



Зміст

Вступ	2
Коротко	6
Ключі, дверцята та вікна	21
Сидіння, підголівники	48
Зберігання	79
Прилади та органи управління ..	95
Освітлення	151
Клімат-контроль	166
Керування автомобілем та експлуатація	179
Догляд за автомобілем	270
Ремонт і технічне обслуговування	322
Технічні характеристики	326
Інформація для споживача	348
Показчик	362

Вступ

Паливо	Призначення	<input type="text"/>		
Моторне мастило	Клас	<input type="text"/>		
	В'язкість	<input type="text"/>		
Тиск повітря в шинах	Розмір шин		Передні	Задні
	Літні шини	<input type="text"/>	<input type="text"/>	<input type="text"/>
	Зимові шини	<input type="text"/>	<input type="text"/>	<input type="text"/>
Вагові характеристики	Допустима повна маса	<input type="text"/>		
	- Власна маса, базова модель	<input type="text"/>		
	= Навантаження	<input type="text"/>		

Дані стосовно автомобіля

Вкажіть дані про ваш автомобіль на попередній сторінці, щоб до них можна було легко отримати доступ. Ця інформація є доступною в розділах "Технічне обслуговування та ремонт" і "Технічні характеристики", а також на маркувальній таблиці.

Вступ

Ваш автомобіль є поєднанням сучасних технологій, безпеки, екологічності та економічності.

У цьому посібнику власника ви знайдете всю потрібну інформацію, яка надасть змогу керувати автомобілем безпечно та ефективно.

Переконайтеся, що ваші пасажери обізнані з можливим ризиком ДТП і травмування, які можуть стати наслідком неправильного використання автомобіля.

Ви повинні завжди дотримуватися законів і нормативних актів країни, в якій перебуваєте. Ці закони можуть відрізнятися від інформації в цьому посібнику власника.

Нехтування інформацією, яка міститься в цьому посібнику, може призвести до скасування гарантії.

Коли в посібнику власника йдеться про відвідання станції технічного обслуговування, ми радимо звертатися до сервіс-партнера компанії Opel. Якщо двигун автомобіля працює на газі, рекомендується звертатися до сервісних центрів Opel, які мають право обслуговувати такі автомобілі.

Усі сервіс-партнери Opel надають першокласне обслуговування за розумною ціною. Досвідчені механіки, які пройшли підготовку в компанії Opel, працюють відповідно до встановлених Opel інструкцій.

Набір літератури для клієнта завжди потрібно тримати під рукою в автомобілі.

Використання цього посібника

- У цьому посібнику описано всі опції та функції, доступні для цієї моделі. **Описи деяких елементів, включаючи функції відображення та меню, можуть не стосуватися вашого автомобіля (це залежить від варіанта моделі, установлених у країні норм, наявного спеціального обладнання чи аксесуарів).**
- У розділі "Коротко" міститься попередній огляд.
- Зі змісту на початку цього посібника та кожного розділу можна дізнатися, де вказано потрібну інформацію.
- Алфавітний вказівник надасть змогу здійснювати пошук потрібної інформації.
- У цьому посібнику власника описано автомобілі з лівостороннім керуванням. Експлуатація таких автомобілів

подібна до експлуатації автомобілів із правостороннім керуванням.

- У посібнику з експлуатації використовується ідентифікаційний код двигуна. Відповідне торгове маркування й технічний код наведено в розділі "Технічні характеристики".
- Курсові дані, наприклад, ліворуч або праворуч, або вперед, або назад, завжди стосуються напрямку руху.
- У інтерфейсі дисплея ваша мова може бути відсутня.
- Повідомлення дисплея та внутрішні позначення виділено в тексті посібника **жирним** шрифтом.

Небезпека, попередження та обережно

⚠ Небезпека

Напис **⚠ Небезпека** вказує на ризик отримання смертельної травми. Нехтування цією інформацією є небезпечним для життя.

⚠ Попередження

Напис **⚠ Попередження** вказує на ризик нещасного випадку або травмування. Нехтування цією інформацією може призвести до травмування.

Обережно

Напис **Обережно** вказує на можливе пошкодження автомобіля. Нехтування цією інформацією може призвести до пошкодження автомобіля.

Символи

Посилання на сторінки вказані за допомогою ↪. ↪ "див. стор".

Послідовність вибору пунктів у меню персоналізації автомобіля позначена символами ➤.

Посилання на сторінки та елементи алфавітного вказівника вказують на підзаголовки у змісті розділів.

Ми бажаємо вам провести багато годин за приємним водінням.

Щиро ваша, команда Opel

Коротко

Початкова інформація про водіння

Відмикання автомобіля



Натисніть кнопку , щоб відімкнути дверцята та багажне відділення. Відкрийте дверцята, потягнувши ручки. Щоб відкрити багажне відділення, натисніть емблему фірми й відчиніть двері багажного відділення.

Система електронних ключів
↪ 23, центральний замок ↪ 27,
багажне відділення ↪ 30.

Регулювання сидіння

Регулювання в поздовжньому напрямку



Потягніть до себе ручку, посуňte сидіння, відпустіть ручку. Щоб сидіння надійно зафіксувалося у виставленому положенні, спробуйте перемістити його вперед, а потім назад.

Регулювання сидінь ↪ 50,
регулювання сидінь вручну ↪ 51,
регулювання сидінь з електроприводом ↪ 53.

Нахил спинки



Поверніть маховичок. Не спирайтеся на спинку сидіння під час регулювання.

Регулювання сидінь ⇨ 50,
регулювання сидінь вручну ⇨ 51,
регулювання сидінь з електроприводом ⇨ 53.

Висота сидіння

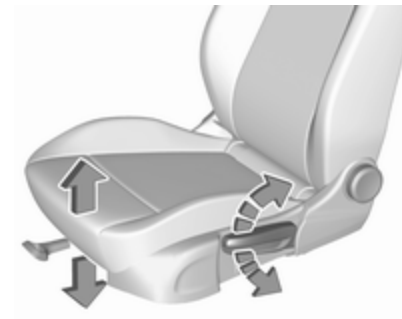

Хід накачування важеля
угору : сидіння вище
донизу : сидіння нижче

Регулювання сидінь ⇨ 50,
регулювання сидінь вручну ⇨ 51,
регулювання сидінь з електроприводом ⇨ 53.

Нахил сидіння



Натисніть перемикач
угору : передній кінець вище
униз : передній кінець нижче

Регулювання сидінь ⇨ 50,
регулювання сидінь вручну ⇨ 51,
регулювання сидінь з електроприводом ⇨ 53.

Регулювання підголівника



Натисніть кнопку вимкання, відрегулюйте висоту, заблокуйте повторно.

Підголівники ⇨ 48.

Пасок безпеки



Витягніть пасок безпеки і вставте пряжку в зачіпку. Пасок безпеки не повинен переплітатися та має щільно прилягати до тіла. Не відхиляйте спинку назад занадто далеко (максимум приблизно на 25°).

Щоб відстебнути пасок, натисніть червону кнопку на пряжці.

Положення сидіння ⇨ 50, паски безпеки ⇨ 60, система подушок безпеки ⇨ 63.

Регулювання дзеркала

Внутрішнє дзеркало



Щоб відрегулювати дзеркало, посуньте його корпус у потрібний бік.

Внутрішнє дзеркало з ручною системою зменшення засліплювальної дії світла ⇨ 42, внутрішнє дзеркало із системою автоматичного зменшення засліплювальної дії світла ⇨ 42.

Зовнішні дзеркала



Щоб вибрати потрібне зовнішнє дзеркало, натисніть кнопку лівого або правого дзеркала. Індикатор у вибраній кнопці засвітиться.

Потім поверніть регулятор, щоб відрегулювати дзеркало.

Випуклі зовнішні дзеркала ⇨ 40,
електричне регулювання ⇨ 40,
зовнішні дзеркала, що складаються
⇨ 40, зовнішні дзеркала з
підігрівом ⇨ 41.

Регулювання керма



Розблокуйте важіль, відрегулюйте кермо, потім натисніть на важіль і переконайтеся, що він повністю заблокований. Не регулюйте кермо під час руху та у випадку, коли воно заблоковане.

Система подушок безпеки ⇨ 63.

Огляд панелі приладів

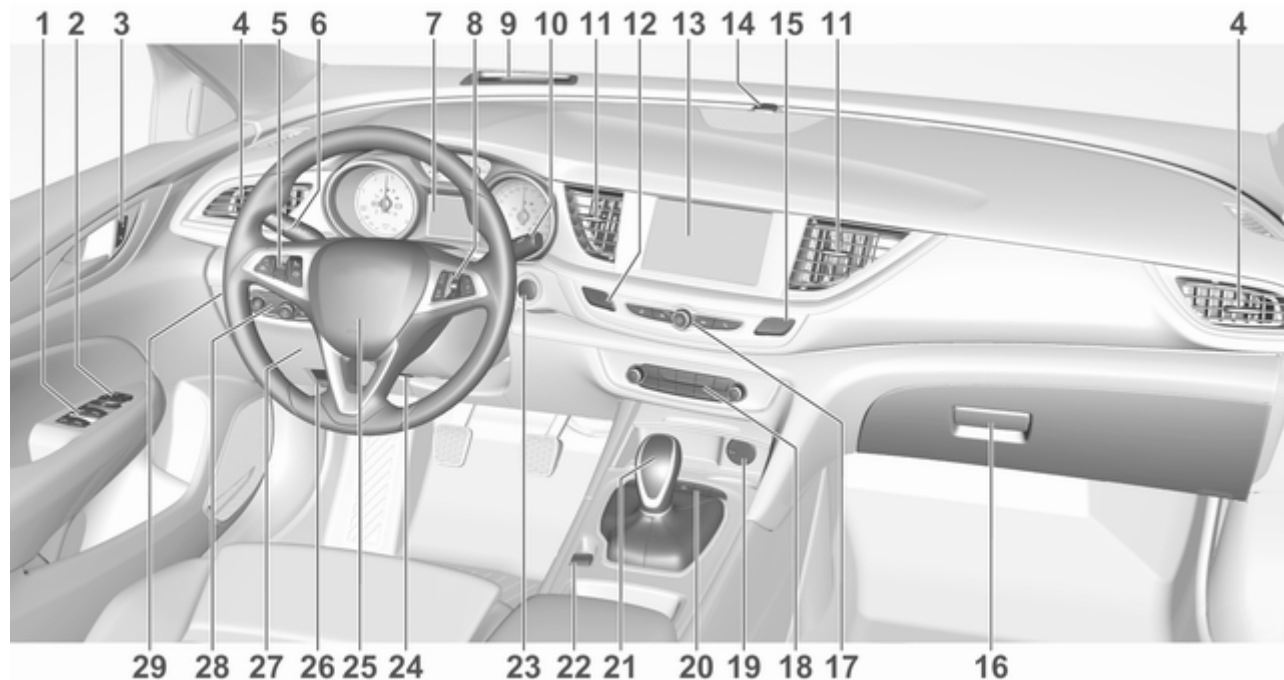

<p>1 Вікна з електропідйомниками 43</p> <p>2 Зовнішні дзеркала 40</p> <p>3 Центральний замок 27</p> <p>4 Бокові повітропроводи 177</p> <p>5 Круїз-контроль 210</p> <p>Обмежувач швидкості 213</p> <p>Адаптивний круїз-контроль 215</p> <p>Повідомлення про небезпеку зіткнення спереду 224</p> <p>6 Сигнали повороту та зміни смуги руху, блимання фар, ближнє та дальнє світло, помічник дальнього світла 160</p> <p>Освітлення виходу 164</p> <p>Ліхтарі стоянкового освітлення 161</p> <p>Кнопки інформаційного центру водія 123</p>	<p>7 Прилади 111</p> <p>Інформаційний центр водія 123</p> <p>8 Кнопки інформаційного центру водія 123</p> <p>9 Проекційний дисплей 134</p> <p>10 Система промивки й очищення лобового скла, омивач фар, система промивки й очищення заднього скла 98</p> <p>11 Центральні повітропроводи 177</p> <p>12 Ліхтарі аварійної сигналізації 159</p> <p>13 Інформаційний дисплей ... 132</p> <p>14 Індикатор стану системи запобігання викраденню автомобіля 37</p> <p>15 Електронна система курсової стійкості 205</p> <p>Протибуксувальна гальмівна система 204</p> <p>16 Бардачок 80</p> <p>17 Органи управління інформаційним дисплеєм . 132</p>	<p>18 Система клімат-контролю . 166</p> <p>19 Розетка 102</p> <p>20 Режим Sport/Tour 207</p> <p>Система допомоги під час паркування / розширена допомога при паркуванні 235</p> <p>Система утримання смуги руху 258</p> <p>Кнопка Есо для системи стоп-старт 184</p> <p>21 Механічна трансмісія 199</p> <p>Автоматична трансмісія ... 194</p> <p>22 Електричне стоянкове гальмо 201</p> <p>23 Вимикач живлення 181</p> <p>24 Регулювання керма 96</p> <p>25 Звуковий сигнал 97</p> <p>26 Важіль відчинення капота 273</p> <p>27 Коробка запобіжників 294</p> <p>28 Перемикач освітлювальних приладів . 151</p> <p>Регулювання діапазону освітлення фарами 154</p>
---	---	--

Передні/задні протитуманні фари	160
Підсвітка приладів	162
29 Проекційний дисплей	134

Зовнішнє освітлення

Автоматичне регулювання освітлення



AUTO : система автоматичного регулювання освітлення автоматично перемикає освітлення при денному світлі на світло фар

➤☞ : бокові ліхтарі

☞☞ : фари

Автоматичне регулювання освітлення ⇨ 152.

Для ліхтарів

☞☞ : передні протитуманні фари

☞☞ : задні протитуманні фари

Світло фар, дальнє світло та ближнє світло

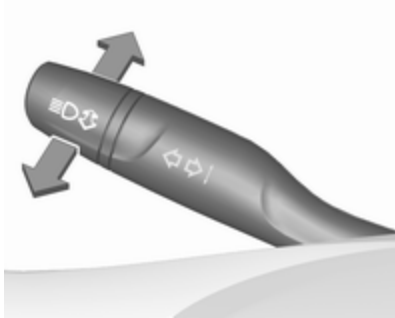

- світло фар : потягніть важіль до себе
- дальнє світло : натисніть важіль
- ближнє світло : натисніть або потягніть до себе важіль

Дальнє світло ⇨ 152.

Мигання фар ⇨ 154.

Світлодіодні фари ⇨ 155.

Система керування дальнім світлом ⇨ 155.

Сигнали повороту та зміни смуги руху



- важіль угору : вказівник повороту праворуч
- важіль униз : вказівник повороту ліворуч

Сигнали повороту та зміни смуги руху ⇨ 160, ліхтарі стоянкового освітлення ⇨ 161.

Ліхтарі аварійної сигналізації



Для керування використовується кнопка ▲.

Ліхтарі аварійної сигналізації ⇨ 159.

Звуковий сигнал



Натисніть .

Системи промивки та чищення

Очисник лобового скла

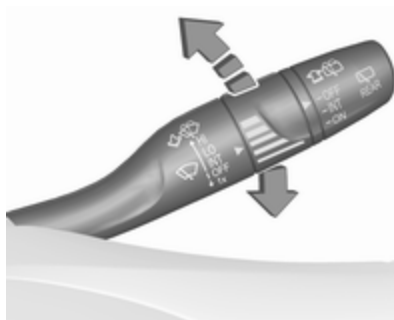

HI : швидко

LO : повільно

INT : очищення через
установлений інтервал або
автоматичне очищення в
разі спрацювання датчика
дощу

OFF : вимкнути

Щоб здійснити один оберт при вимкнених очисниках скла, перемістіть важіль донизу в позицію **1x**.

Очисник скла ⇨ 98, заміна щітки очисника ⇨ 279.

Омивач лобового скла



Потягніть важіль до себе.

Система промивання вітрового скла та фар ↻ 98, рідина для промивання ↻ 276.

Очисник заднього вікна



Щоб увімкнути очисник заднього вікна, поверніть верхній ковпачок:

OFF : вимкнута

INT : повторно-короткочасний режим роботи

ON : безперервна робота

Омивач заднього вікна



Натисніть важіль.

Рідина для промивання розпилюється на заднє скло, після чого очисник витирає її декількома рухами.

Система промивання/очищення заднього скла ↻ 100.

Клімат-контроль

Заднє вікно з підігрівом



Керування підігрівом здійснюється кнопкою .

Заднє скло з підігрівом ⇨ 45.

Обігрівач лобового скла



Керування підігрівом здійснюється кнопкою .

Лобове скло з підігрівом ⇨ 45.

Зовнішні дзеркала з обігрівом

Натиснувши , можна також активувати зовнішні дзеркала з підігрівом.

Зовнішні дзеркала з обігрівом ⇨ 41.

Система запобігання запотіванню та замерзанню вікон, система кондиціонера





- Натисніть : автоматично підвищиться швидкість вентилятора, а повітря буде спрямовано на лобове скло.
- Установіть регулятор температури на найвищий рівень.
- За потреби увімкніть кондиціонер повітря кнопкою **A/C**.

- Увімкніть підігрів заднього вікна .
- Відчиніть бокові повітропроводи та спрямуйте їх у напрямку вікон дверцят.

Система кондиціонування повітря
⇨ 166.

Система запобігання запотіванню та замерзанню вікон, електронна система клімат-контролю



- Натисніть . Температуру та розподіл повітря буде налаштовано автоматично, а вентилятор працюватиме на високій швидкості.
- За потреби увімкніть кондиціонер повітря (A/C ON) у меню системи клімат-контролю. Щоб відкрити це меню, натисніть **CLIMATE**.
- Увімкніть підігрів заднього вікна .

Електронна система клімат-контролю ⇨ 170.

Трансмiсія

Механiчна трансмісія



Задній хід: поки автомобіль стоїть на місці, натисніть педаль зчеплення, потім кнопку розблокування на важелі селектора та увімкніть передачу.
Механічна трансмісія ⇨ 199.

Автоматична трансмісія



- P** : положення паркування
- R** : задній хід
- N** : нейтральний режим
- D** : автоматичний режим
- M** : ручний режим
- +** : перемикання на вищу передачу
- : перемикання на нижчу передачу

Важіль селектора можна перемістити лише з положення **P**, коли запалення увімкнено, а педаль гальм натиснено. Щоб увімкнути **P** чи **R**, натисніть кнопку розблокування.

Автоматична трансмісія ⇨ 194.

Запуск

Перед запуском виконайте перевірку таких компонентів

- Тиск і стан шин ⇨ 297, ⇨ 341.
- Рівень масла у двигуні та рівні рідин ⇨ 273.
- Усі вікна, дзеркала, прилади зовнішнього освітлення та номерні знаки вільні від бруду, снігу та льоду та перебувають у робочому стані.
- Правильне положення дзеркал, сидінь і пасків безпеки ⇨ 40, ⇨ 50, ⇨ 61.
- Функціонування гальм на низькій швидкості, особливо якщо гальма є вологими.

Запуск двигуна



- Механічна трансмісія: натисніть педалі зчеплення та гальм.
- Автоматична трансмісія: натисніть педаль гальм і перемістіть важіль селектора в положення **P** або **N**.
- Не натискайте педаль акселератора.
- Натисніть кнопку **Engine Start/Stop**.
- Коли розпочнеться процедура запуску, відпустіть кнопку.

Запуск двигуна ⇨ 183.

Система стоп-старт



Якщо автомобіль рухається на малій швидкості або стоїть, за певних обставин вмикається функція Автостоп.

Функція Автостоп позначається стрілкою у положенні **AUTOSTOP** на тахометрі.

Про перезапуск двигуна свідчить стрілка тахометра у положенні холостого ходу.

Система зупинки-запуску ⇨ 184.

Паркування

⚠ Попередження

- Забороняється ставити автомобіль на стоянку на легкозаймистій поверхні. Через високу температуру системи виведення вихлопних газів така поверхня може зайнятися.

- Завжди застосовуйте стоянкове гальмо. Потягніть за перемикач (Ⓢ) протягом приблизно однієї секунди і перевірте, чи світиться контрольний індикатор (Ⓢ).

Коли електричне стоянкове гальмо увімкнуте, світиться контрольний індикатор (Ⓢ)
 ⇨ 118.

- Вимкніть двигун.
- Якщо автомобіль стоїть на рівній поверхні чи на підйомі, перед вимкненням запалювання ввімкніть першу передачу або встановіть

важіль селектора в положення **P**. На підйомі поверніть передні колеса від бордюру.

Якщо автомобіль стоїть на спуску, перед вимкненням запалювання ввімкніть задню передачу або встановіть важіль селектора в положення **P**. Поверніть передні колеса до бордюру.

- Закрийте вікна та люк.
- Вимкніть запалювання кнопкою живлення. Поверніть кермо до спрацьовування блокування.

- Замкніть автомобіль, натиснувши кнопку на ручці дверцят. Активуйте систему запобігання викраденню автомобіля ⇨ 37.
- Вентилятори охолодження двигуна можуть запрацювати після вимкнення двигуна ⇨ 272.

Обережно

Після роботи двигуна на великих обертах або з великим навантаженням перш ніж вимкнути його, потрібно проїхати коротку відстань із невеликим навантаженням або ввімкнути нейтральну передачу приблизно на 30 секунд, щоб захистити турбонагнітач.

Обережно

При дуже низькій температурі навколишнього повітря тривалість роботи двигуна на холостих обертах не може перевищувати 5 хвилин, інакше двигун може вийти з ладу.

Система електронних ключів ⇨ 23, консервування автомобіля на тривалий період часу ⇨ 271.

Ключі, дверцята та вікна

Ключі, замки	21
Ключі	21
Радіопульт дистанційного керування	22
Система електронного ключа	23
Внесені в пам'ять параметри ..	26
Центральний замок	27
Автоматичне блокування	29
Замки для захисту від доступу дітей	30
Дверцята	30
Багажне відділення	30
Безпека автомобіля	36
Система запобігання викраденню автомобіля	36
Система запобігання викраденню автомобіля	37
Імобілайзер	39
Зовнішні дзеркала	40
Випукла форма	40
Регулювання за допомогою електропривода	40

Складані дзеркала	40
Дзеркала з підігрівом	41
Автоматичне перемикання на ближнє світло	42
Система допомоги під час паркування	42
Внутрішні дзеркала	42
Система зменшення засліплювальної дії світла вручну	42
Система автоматичного зменшення засліплювальної дії світла	42
Вікна	43
Лобове скло	43
Вікна з електропідйомниками	43
Заднє вікно з підігрівом	45
Лобове скло з підігрівом	45
Сонцезахисні козирки	46
Дах	46
Люк	46

Ключі, замки

Ключі

Запасні ключі

Номер ключа позначено на знімному ярлику.

Номер ключа потрібно вказати під час замовлення запасних ключів, оскільки він є компонентом системи імобілайзера.

Замки ⇨ 318, центральний замок ⇨ 27, запуск двигуна ⇨ 183.

Дистанційне керування ⇨ 22.

Електронний ключ ⇨ 23.

Кодовий номер перехідника для секретних гайок кріплення коліс вказаний на картці. Його потрібно назвати, замовляючи новий перехідник.

Заміна коліс ⇨ 308.

Заміна елемента живлення

Замініть елемент живлення, як тільки система перестане працювати належним чином або зменшиться радіус її дії. На

необхідність заміни батарей радіопульта дистанційного керування вказує повідомлення в інформаційному центрі водія ⇨ 138.



Батареї не належать до побутових відходів. Їх потрібно здати на утилізацію до відповідних приймальних пунктів.

Спосіб заміни:



1. Натисніть кнопку на задній стороні електронного ключа й вийміть лезо ключа з корпусу.



2. Щоб відкрити корпус, знову вставте лезо ключа приблизно на 6 мм і поверніть ключ. Якщо вставити лезо ключа глибше, можна пошкодити корпус.
3. Вийміть батарейку і вставте нову. Використовуйте батарейки CR 2032 або аналогічні. Під час встановлення батарейки слідкуйте за її положенням.
4. Закрийте корпус і вставте лезо ключа.

Радіопульт дистанційного керування



Функції, якими можна керувати за допомогою кнопок радіопульта дистанційного керування:

- центральний замок ⇨ 27
- система запобігання викраденню автомобіля ⇨ 36
- система сигналізації для запобігання викраденню автомобіля ⇨ 37
- вікна з електропідйомниками ⇨ 43
- люк ⇨ 46

Радіус дії пульта дистанційного керування становить 100 метрів, однак зовнішні перешкоди можуть призвести до його значного зменшення. Справність пульта підтверджують ліхтарі аварійної сигналізації.

Поводьтеся з пультом обережно, захищайте його від вологи та високих температур, а також уникайте зайвого використання.

Несправність

Якщо центральний замок не працює від радіопульта дистанційного керування, це може статися з таких причин:

- Несправність у радіопульти дистанційного керування.
- Відстань до автомобіля більше за радіус дії пульта.
- Занизький заряд батареї.
- Часте і багаторазове використання пульта ДК за межами радіусу дії, після чого потрібна повторна синхронізацію.

- Перевантаження центрального замка шляхом частого використання, надходження живлення переривається на короткий період часу.
- Інтерференція радіохвиль більшої потужності від інших джерел.

Відмикання вручну ⇨ 27.

Система електронного ключа



Призначена для керування без використання ключа такими функціями й компонентами:

- центральний замок ⇨ 27
- увімкнення запалювання і запуск двигуна ⇨ 183

Електронний ключ просто повинен бути на тілі водія.

Електронний ключ може також виконувати функції радіопульта дистанційного керування:

- центральний замок
- система сигналізації для запобігання викраденню автомобіля
- вікна з електропідйомниками

Справність пульта підтверджують ліхтарі аварійної сигналізації.

Будьте обережні під час користування цим пристроєм, бережіть його від вологи та високих температур, а також не використовуйте без потреби.

Примітка

Не залишайте електронний ключ у багажному відділенні.

Користування системою електронного ключа

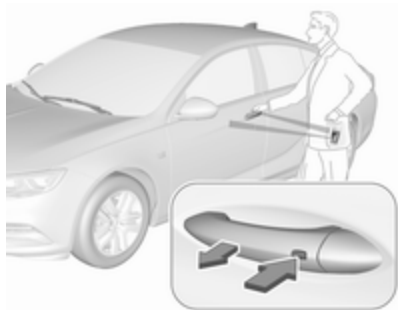

Електронний ключ має бути ззовні автомобіля з відповідної сторони на відстані приблизно один метр від потрібних дверцят.

Розблокування



Натисніть кнопку на зовнішній ручці відповідних дверцят і потягніть за ручку.

Режим відмикання можна встановити у меню персоналізації автомобіля на інформаційному дисплеї. Можна вибрати один із двох параметрів:

- Якщо натиснути кнопку один раз на зовнішній ручці будь-яких дверцят, буде відімкнено

всі дверцята, багажне відділення та кришку горловини паливного бака.

- Якщо натиснути кнопку один раз на зовнішній ручці дверцят водія, буде відімкнено лише дверцята водія та кришку горловини паливного бака. Щоб відімкнути всі дверцята та багажне відділення, натисніть цю кнопку двічі.

Цей параметр можна змінити в меню **Налаштув.** на інформаційному дисплеї.

Персоналізація автомобіля ⇨ 140.

Блокування



Натисніть кнопку на зовнішній ручці дверцят.

Замкнуться всі дверцята, багажне відділення та кришка горловини паливного бака.

Система виконує замикання за таких умов:

- Після відмикання минуло принаймні п'ять секунд.
- Протягом п'яти секунд було двічі натиснуто кнопку на зовнішній ручці дверцят, щоб відімкнути автомобіль.
- Одні з дверцят було відчинено, а тепер усі дверцята зачинено.

Якщо дверцята водія не зачинені як слід чи електронний ключ залишився всередині автомобіля або запалювання не вимкнута, замкнуті автомобіль не вдасться.

Якщо увімкнути запалювання, коли всередині автомобіля є два чи декілька електронних ключів, дверцята замкнуться, навіть якщо один з ключів знаходиться поза автомобілем.

Розблокування та відкриття багажника

Двері багажного відділення можна відімкнути й відчинити двома способами: безконтактно, махнувши ногою під заднім бампером, або натиснувши сенсорний вимикач під емблемою фірми, коли електронний ключ знаходиться в межах радіусу дії.

Двері салону залишаться замкненими. Багажне відділення ⇨ 30.

Використання кнопок на електронному ключі





Центральним замком можна також керувати за допомогою кнопок на електронному ключі.

Розблокування

Натисніть .

Режим відмикання можна встановити у меню персоналізації автомобіля на інформаційному дисплеї. Можна вибрати один із двох параметрів:

- Після натискання  один раз відмикаються всі дверцята, багажне відділення та кришка горловини паливного бака.
- Якщо натиснути  один раз, відімкнуться лише дверцята водія та кришка горловини паливного бака. Щоб відімкнути всі дверцята та багажне відділення, натисніть  двічі.

Потрібні параметри можна вибрати в меню **Налаштув.**, **Автомобіль** інформаційного дисплея.

Інформаційний дисплей ⇨ 132.

Персоналізація автомобіля ⇨ 140.

Налаштування можна зберегти для ключа, що використовується. Внесені в пам'ять параметри ⇨ 26.

Блокування

Зачинення дверцят, багажного відділення та кришки заливної горловини паливного баку.

Натисніть .

Якщо дверцята водія зачинені неправильно, центральний замок не працюватиме.

Пасивне замикання

Автоматичне блокування ⇨ 29.

Підтвердження

Дії з центральним замком підтверджуються ліхтарями аварійної сигналізації. Це відбувається за умови, що відповідний параметр було увімкнено в меню персоналізації автомобіля ⇨ 140.

Несправність

Якщо центральний замок не вмикається або двигун не вдається запустити, причина може бути в одному з наведеного нижче:

- Несправність електронного ключа.
- Електронний ключ знаходиться поза зоною прийому.
- Занизький заряд батареї.
- Перевантаження центрального замка шляхом частого використання, надходження живлення переривається на короткий період часу.
- Інтерференція радіохвиль більшої потужності від інших джерел.

Щоб усунути причину несправності, змініть положення електронного ключа.

Відмикання вручну ⇨ 27.

Внесені в пам'ять параметри

Щоразу при вимиканні запалювання в електронному ключі автоматично запам'ятовуються такі параметри:

- настройки автоматичної системи клімат-контролю
- освітлення
- Інформаційно-розважальна система
- центральний замок
- параметри Спортивного режиму
- параметри комфортного режиму

Ці настройки будуть автоматично використані, коли запалювання буде ввімкнене знову за допомогою електронного ключа, в пам'яті якого вони були збережені ⇨ 23.

Необхідною умовою є ввімкнення параметра **Персоналізація водієм** в індивідуальних налаштуваннях інформаційного дисплея. Цей параметр слід встановити для кожного використовуваного

електронного ключа. Щоб змінити стан, необхідно замкнути, а потім відімкнути автомобіль.

Збережене положення сидіння з електроприводом автоматично відновлюється після ввімкнення запалювання, якщо ввімкнути **Автоматичне налаштування** на інформаційному дисплеї для занесеного в пам'ять електронного ключа.

Сидіння з електроприводом ⇨ 53.

Персоналізація автомобіля ⇨ 140.

Центральний замок

Розблоковує та блокує дверцята, багажне відділення та кришку заливної горловини паливного баку.

Рукоятка на внутрішній дверній ручці розблоковує відповідні дверцята. Якщо потягнути ручку повторно, дверцята відчиняться.

Примітка

У випадку ДТП, під час якого спрацювають подушки безпеки чи перенатягувачі пасків безпеки, автомобіль автоматично розблоковується.

Примітка

Невдовзі після відімкнення дверцят електронним ключем вони знову автоматично замкнуться, якщо жодні з дверцят не буде відчинено. Це відбувається за умови, що відповідний параметр було увімкнено в меню персоналізації автомобіля ⇨ 140.

Кнопки центрального замка

За допомогою цих кнопок на вимикачі, який знаходиться на панелі дверцят водія, можна замикати й відмикати з салону автомобіля всі дверцята, багажне відділення та кришку заливної горловини паливного баку.



🔒 - замикання. Коли кнопка активна, індикатор у кнопці світиться.

🔓 - відмикання.

Використання ключа в разі несправності центрального замка

У разі несправності (наприклад, через розрядження акумулятора автомобіля чи батареї в електронному ключі) дверцята водія можна замкнути та відімкнути лезом ключа.



Витягніть металеве лезо, натиснувши кнопку на електронному ключі.

Отвір замка у дверцятах водія закритий загнутою.

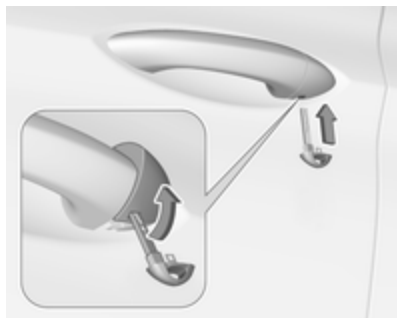

Вставте лезо ключа в заглиблення з нижнього боку загнутої й поверніть ключ угору.

Відмикання вручну



Вставте лезо ключа в отвір замка й поверніть його, щоб відчинити дверцята водія вручну.

Щоб відчинити інші дверцята, двічі потягніть за ручку з внутрішнього боку дверцят або натисніть  на панелі дверцят водія. Багажне відділення і кришка горловини паливного бака, скоріше за все, залишаться замкненими.

Під час увімкнення запалювання система запобігання викраденню автомобіля дезактивується.

Замикання вручну



Натисніть кнопки дверних замків всіх дверцят, за винятком водійських або натисніть  на панелі дверцят водія. Потім закрийте дверцята водія і замкніть їх іззовні за допомогою ключа. Двері багажного відділення і кришка горловини паливного бака, скоріше за все, залишаться не замкненими.

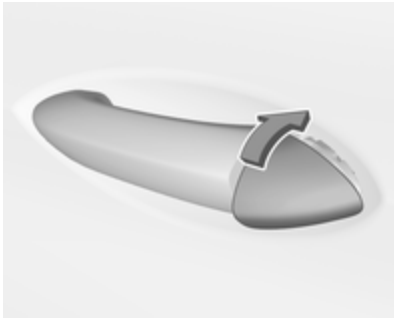

Після замикання закрийте отвір замка заглушкою: вставте заглушку нижнім боком у заглиблення, поверніть її притисніть, щоб закріпити її з верхнього боку.

Автоматичне блокування

Автоматичне блокування після початку руху

Цю функцію безпеки можна налаштувати для автоматичного замикання усіх дверцят, вантажного відсіку та кришки паливнозаливної горловини після початку руху та перевищення певної порогової швидкості.

Коли після поїздки автомобіль зупиняється, його електрозамки автоматично відмикаються одразу після вимкнення запалювання.

Увімкнути й вимкнути автоматичне блокування можна в меню **Налаштув.** ➤ **Автомобіль** на інформаційному дисплеї.

Інформаційний дисплей ⇨ 132.

Персоналізація автомобіля ⇨ 140.

Це налаштування можна зберегти для кожного електронного ключа, що використовується ⇨ 26.

Автоматичне блокування після розблокування

Цю функцію можна налаштувати на автоматичне замикання всіх дверцят, багажного відділення та кришки заливної горловини паливного бака невдовзі після їх відімкнення за допомогою електронного ключа за умови, що жодна з дверцят не відкривалася.

Увімкнути й вимкнути автоматичне повторне блокування можна в меню **Налаштув.** ➤ **Автомобіль** на інформаційному дисплеї.

Інформаційний дисплей ⇨ 132.

Персоналізація автомобіля ⇨ 140.

Це налаштування можна зберегти для кожного електронного ключа, що використовується ⇨ 26.



Пасивне замикання

Ця функція автоматично замикає автомобіль через кілька секунд за умови, що електронний ключ було попередньо виявлено в салоні, а зараз електронний ключ перебуває зовні автомобіля й усі дверцята зачинені.

Якщо електронний ключ залишається в автомобілі або запалювання не вимкнуте, пасивне замикання заборонене.

Якщо увімкнути запалювання, коли всередині автомобіля є два чи декілька електронних ключів, автомобіль буде замкнутий, навіть якщо один з ключів знаходиться поза автомобілем.

Щоб запобігти пасивному замкненню автомобіля (наприклад, під час заправлення або коли в салоні залишаються пасажери), систему потрібно вимикати.

Щоб вимкнути систему, на кілька секунд натисніть кнопку центрального замка , коли буде відчинено одні з дверцят. Тричі пролунає звуковий сигнал, підтверджуючи вимкнення. Функція знову ввімкнеться лише після того, як буде натиснуто кнопку центрального замка  або ввімкнено запалювання.

Увімкнути й вимкнути пасивне замикання можна в меню

Налаштув. ➤ **Автомобіль** на інформаційному дисплеї.

Інформаційний дисплей ➤ 132.

Персоналізація автомобіля ➤ 140.

Це налаштування можна зберегти для кожного електронного ключа, що використовується ➤ 26.

Замки для захисту від доступу дітей



Попередження

Використовуйте замки для захисту від доступу дітей завжди, коли діти займають задні сидіння.

Посуньте штирок на задніх дверцятах вперед. Дверцята неможливо відкрити зсередини.

Для розблокування посуньте штирок назад.

Дверцята

Багажне відділення

Багажник

Відкривання Grand Sport



Відімкніть двері багажного відділення і відчиніть їх, натиснувши на емблему фірми.

Sports Tourer, Country Tourer



Після розблокування натисніть сенсорний перемикач під молдингом та відчиніть багажник. Центральний замок ⇨ 27.

Зачинення



Користуйтеся внутрішньою ручкою. Центральний замок ⇨ 27.



Багажник з приводом

⚠ Попередження

Будьте обережні під час користування багажником з приводом. Існує ризик отримання травми, особливо це стосується дітей.

Уважно стежте за рухом багажника під час користування ним. Переконайтеся, що нічого не перешкоджає його руху та в цій області нікого немає.

Керування дверима багажного відділення з електроприводом:

- Електронний ключ.
- Безконтактне керування за допомогою датчика руху під заднім бампером.
- Сенсорний вимикач під зовнішнім молдингом дверей багажного відділення та , коли багажне відділення відкрите.
- Вимикач  з внутрішнього боку дверцят водія.

В автомобілях з автоматичною трансмісією дверима багажного відділення можна керувати лише тоді, коли автомобіль не рухається і важіль передалч установлено в положення **P**.

Коли двері багажника з електроприводом зачиняються чи відчиняються, блимають вказівники повороту і лунає звуковий сигнал.

Примітка

Експлуатація багажника з приводом не впливає на роботу системи центрального замка. Для того щоб відкрити двері багажного відділення кнопкою електронного ключа, сенсорним вимикачем під молдингом дверей багажного відділення або безконтактним способом, відмикати автомобіль не потрібно. Для цього електронний ключ має бути зовні автомобіля на відстані не більше одного метра від дверей багажного відділення.



Не залишайте електронний ключ у багажному відділенні.

Якщо автомобіль був відчинений, після закриття дверей замкніть його.

Центральний замок ⇨ 27.

Керування за допомогою електронного ключа



Щоб відчинити чи зачинити двері багажного відділення, двічі натисніть . Щоб двері багажного відділення випадково не відчинилися,  потрібно натиснути й потримати довше, ніж під час замкнення чи відімкнення.

Безконтактне керування за допомогою датчика руху під заднім бампером

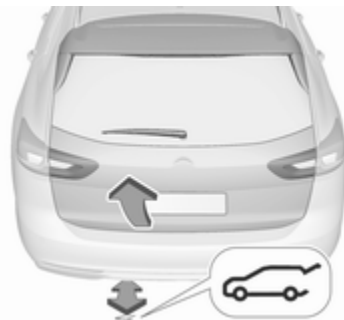

Щоб відчинити чи зачинити двері багажного відділення, підсуньте ногу під задній бампер по його центру, а потім швидко приборіть її. Тримати ногу під бампером не потрібно. Залежно від умов освітлення відповідна зона під бампером позначається символом, який проєктується на поверхню землі. Електронний ключ має бути зовні автомобіля на відстані не більше одного метра від дверей багажного відділення. Виявивши рух стопи за допомогою датчика,

система з невеликою затримкою приводить у рух двері багажного відділення.

⚠ Небезпека

Під час безконтактного відкривання чи закривання дверей не торкайтеся деталей знизу автомобіля. Ці деталі можуть бути гарячими й спричинити опіки.

Керування за допомогою сенсорного вимикача під зовнішнім молдингом дверей багажного відділення



Щоб відкрити двері багажного відділення, натискайте сенсорний перемикач під молдингом, доки двері багажного відділення не почнуть рухатися. Коли автомобіль замкнений, електронний ключ має бути зовні автомобіля на відстані не більше одного метра від дверей багажного відділення.



Щоб закрити його, натисніть й утримуйте  на відкритих дверях багажного відділення, поки вони не почнуть рухатися.



Керування за допомогою вимикача на внутрішньому боці дверцят водія



Натискайте  на внутрішньому боці дверцят водія, доки двері багажного відділення не почнуть відчинятися чи зачинятися.

Зупинка або змінення напрямку руху

Щоб припинити рух дверей багажного відділення одразу:

- натисніть один раз  на електронному ключі або
- натисніть сенсорний вимикач під зовнішнім молдингом дверей багажного відділення або
- натисніть  на відкритих дверях багажного відділення або
- натисніть  на внутрішньому боці дверцят водія.

Якщо натиснути один з вимикачів ще раз, двері почнуть рухатися в протилежному напрямку.

Режими роботи

Двері багажного відділення з електроприводом мають три режими роботи, керування якими здійснюється за допомогою вимикача  на дверцятах водія. Щоб змінити режим, встановіть перемикач у відповідне положення:



- Звичайний режим **MAX**: Привод повністю відкриває двері багажного відділення.
- Проміжний режим **3/4**: Привод відкриває двері багажного відділення до певної висоти, яку можна відрегулювати.
- Режим **Off**: Двері багажного відділення можна відкривати та закривати лише вручну.

Відрегулюйте висоту обмеженого відкриття багажника в середньому режимі

1. Поверніть перемикач режимів у положення **3/4**.

2. Відкрийте багажник за допомогою будь-якого перемикача управління.
3. Зупиніть рух багажника, коли він досягне бажаної висоти, натиснувши будь-який перемикач управління. За потреби вручну опустіть або підніміть кришку багажника на потрібну висоту.



4. Натисніть і утримуйте кнопку  на внутрішній стороні відкритих дверей багажного відділення протягом трьох секунд.

Примітка

Під час програмування змін висоти відкривання автомобіль має стояти на рівній поверхні.

Про встановлення нового значення свідчатиме звуковий сигнал і блимання вказівників повороту. Проміжну висоту можна встановлювати лише для кутів розкривання понад 30°.

Відтепер, коли ви повертатимете колесо регулятора на дверцятах водія в положення середнього режиму **3/4**, багажник відкриватиметься до встановленого положення.

Двері багажного відділення можна відкрити тільки в разі перевищення мінімальної висоти (мінімальний кут відкривання - від 30°). Нижче значення для висоти відкриття запрограмувати не можна.

Функція безпеки

Якщо під час відкриття чи закриття багажника із приводом виявлено перешкоду, він автоматично змінює напрямок руху на протилежний (для незначного

відкриття чи закриття). У разі виявлення кількох перешкод в межах одного циклу роботи багажника функцію буде вимкнено. У цьому випадку потрібно закрити або відкрити багажник вручну.

По бокових краях багажника із приводом розташовані датчики стискання. Як тільки ці сенсори визначають перешкоду між багажником і шасі, багажник відкриється і залишатиметься відкритим до повторної активації чи закриття вручну.

Активація функції безпеки супроводжується попереджувальним звуковим сигналом.

Перш ніж відновити нормальний режим роботи, усуньте всі перешкоди.

Якщо до заводської комплектації автомобіля входить буксирувальне обладнання, а причіп має електричне з'єднання з автомобілем, дверима багажного відділення з електроприводом можна керувати лише вручну. Щоб розблокувати замок задніх дверей

та відчинити або зачинити їх вручну, натисніть на сенсорну панель. Переконайтеся, що в області руху багажника немає перешкод.

Перевантаження

Якщо піднімати й опускати двері багажного відділення з електроприводом кілька разів підряд, ця функція може на деякий час вимкнутися. Щоб відновити стан системи, відкрийте чи закрийте двері багажного відділення вручну до кінця.

Загальні поради щодо використання багажника**⚠ Небезпека**

Забороняється рухатися з відчиненими або нещільно зачиненими дверима багажного відділення, наприклад, під час транспортування громіздких предметів, оскільки токсичні вихлопні гази, які неможливо ідентифікувати візуально чи по

запаху, можуть потрапити в автомобіль. Це може призвести до втрати свідомості або смерті.

Обережно

Перед тим як відкрити двері багажного відділення, упевніться в тому, що над ними немає жодних перешкод, наприклад гаражних дверей. Завжди перевіряйте зони над та позаду багажника на наявність перешкод.

Примітка

Установлення аксесуарів певної ваги на багажник може негативно вплинути на його здатність залишатися відчиненим.

Примітка

При низькому заряді автомобільного акумулятор привод дверей багажного відділення автоматично вимикається. У таких випадках двері багажного відділення часом неможливо відчинити навіть вручну.

Примітка

Коли привод дверей багажного відділення вимкнута і всі двері відімкнуті, відкривати й закривати двері багажного відділення можна тільки вручну. У такому випадку закриття дверей багажного відділення вручну потребуватиме значних зусиль.

Примітка

За низької температури двері багажного відділення можуть не відчинятися повністю без додаткових дій. У такому випадку підніміть двері багажного відділення до звичайного кінцевого положення вручну.

Безпека автомобіля

Система запобігання викраденню автомобіля

⚠ Попередження

Не використовуйте систему, якщо в автомобілі є люди!
Дверцята не можна розблокувати зсередини.

Система блокує всі дверцята. Усі дверцята мають бути зачиненими, інакше систему не можна буде активувати.

Внаслідок відчинення автомобіля відключається механічна система запобігання викраденню автомобіля. Це неможливо з центральною блокувальною кнопкою.

Активування



Двічі натисніть  на електронному ключі протягом п'яти секунд.

Система запобігання викраденню автомобіля

Система запобігання викраденню автомобіля поєднана із системою блокування автомобіля.

Вона контролює:

- дверцята, багажник, капот
- пасажирське відділення, у тому числі багажник

- нахил автомобіля, наприклад, якщо він піднятий
- система запалювання

Активація

Усі дверцята мають бути зачинені, а електронний ключ системи електронного ключа має бути зовні автомобіля. Інакше систему буде неможливо увімкнути.

- вмикається автоматично через 30 секунд після замкнення автомобіля натисканням кнопки на зовнішній ручці будь-яких дверцят.



- безпосередньо двома короткими натисненнями  протягом п'яти секунд.
- з увімкненою функцією пасивного замкнення: вмикається невдовзі після пасивного замкнення.



Примітка

Зміни в салоні автомобіля, зокрема, використання чохла і відчинення вікон або люка, можуть погіршити функціонування системи моніторингу пасажирського відділення.

Активація без моніторингу салону та нахилу автомобіля



Вимикайте функцію моніторингу салону та нахилу автомобіля у випадках, коли в автомобілі залишаються тварини. Інакше гучні ультразвукові сигнали або рух тварини можуть спричинити спрацювання сигналізації. Вимикайте цю функцію також у випадках, коли автомобіль перебуває на поромі чи потязі.

1. Зачиніть багажник, капот, вікна та люк.
2. Натисніть . Індикатор у кнопці  світитиметься не довше десяти хвилин.
3. Зачиніть дверцята.
4. Активуйте систему запобігання викраденню автомобіля.

В інформаційному центрі водія відображається повідомлення про стан системи.

Індикатор стану



Індикатор стану вмонтовано в датчик на верхній частині панелі приладів.

Стан під час перших 30 секунд після активації системи запобігання викраденню автомобіля:

- | | |
|------------------------|---|
| Індикатор світиться | : перевірка, уповільнення спрацювання |
| Індикатор швидко мигає | : дверцята, багажник або капот зачинені не повністю або сталася помилка системи |

Стан після спрацювання системи:

Індикатор мигає : система працює повільно

У випадку виникнення несправностей зверніться до допомоги до майстерні.

Вимкнення



Система запобігання викраденню автомобіля вимикається після відмикання автомобіля натисканням кнопки на зовнішній ручці будь-яких дверцят.

Електронний ключ має бути ззовні автомобіля з відповідної сторони на відстані приблизно один метр від потрібних дверцят.

У разі відмикання дверцят водія ключем або кнопкою центрального замка в салоні система не вимикається.

Аварійний сигнал

Під час його спрацювання одночасно вмикаються звукові сигнали клаксона та ліхтарі аварійної сигналізації. Кількість і тривалість аварійних сигналів визначені законодавством.

Систему запобігання викраденню автомобіля можна вимкнути натисканням , натисканням вимикача на ручці дверцят із системою електронного ключа або вмиканням запалювання.



Сигналізація, що спрацювала, яка не була вимкнена водієм, буде позначатися ліхтарями світлової сигналізації. Під час наступного відмикання автомобіля електронним ключем вони тричі блимнуть із короткими інтервалами. Окрім цього, в центрі інформації для водія відображається попереджувальне повідомлення.

Повідомлення систем автомобіля  138.

Якщо потрібно від'єднати акумулятор автомобіля (наприклад, для проведення робіт із технічного обслуговування), вимкніть сигналізацію таким чином: увімкніть запалювання, потім вимкніть його та протягом 15 секунд після цього від'єднайте акумулятор.

Імобілайзер

Імобілайзер активується автоматично.

Якщо під час вмикання запалювання мигає контрольний індикатор , це свідчить про наявність несправності в системі; двигун не можна запустити. Вимкніть систему запалювання, а потім повторіть спробу запуску. Повторіть спробу, перед цим поклавши ключ у кишеню для дистанційних ключів. Експлуатація автомобілів із системою електронних ключів у разі несправності  181.



Якщо контрольний індикатор  і далі блимає, спробуйте запустити двигун за допомогою запасного ключа.

Зверніться по допомогу до майстерні.

Примітка

Мітки радіочастотної ідентифікації (RFID) можуть створювати перешкоди для ключа. Вони не повинні знаходитися поруч із ключем під час запуску двигуна.

Примітка

Імобілайзер не блокує дверцята. Ви повинні завжди блокувати автомобіль після виходу з нього та вмикати систему запобігання викраденню  27,  37.

Контрольний індикатор   122.

Зовнішні дзеркала



Випукла форма

Завдяки формі дзеркала об'єкти відображаються меншими, що впливатиме на здатність коректно оцінювати відстані.

Попередження бокової мертвої зони  242.

Регулювання за допомогою електропривода



Щоб вибрати потрібне зовнішнє дзеркало, натисніть  (ліве дзеркало) або  (праве дзеркало). Індикатор у вибраній кнопці засвітиться.

Потім поверніть регулятор, щоб відрегулювати дзеркало.

Складані дзеркала

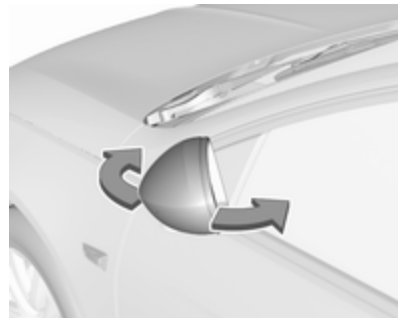

Задля безпеки пішоходів зовнішні дзеркала змінюють своє звичайне положення, автоматично повертаючись назовні від значного удару. Змінійте положення дзеркал, злегка натискаючи його корпус.

Електричне складання



Натисніть . Обидва зовнішніх дзеркала буде складено.

Щоб повернути обидва дзеркала у початкове положення, знову натисніть .

Якщо одне з дзеркал, складених за допомогою електропривода, розкласти вручну, то в разі натиснення електропривід розкладе тільки друге дзеркало.

Складання дзеркал за допомогою електронного ключа

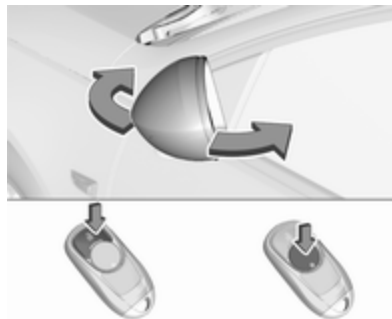

Щоб скласти дзеркала, після замикання автомобіля знову натисніть на одну секунду.

Щоб розгорнути дзеркала, після відмикання автомобіля знову натисніть на одну секунду.

Ця функція вмикається й вимикається в меню персоналізації автомобіля.

Персоналізація автомобіля ⇨ 140.

Налаштування автоматично зберігаються для ключа, який використовується ⇨ 26.

Дзеркала з підігрівом



Керування здійснюється кнопкою разом із заднім вікном з підігрівом. Коли кнопка активна, індикатор у кнопці світиться.

Підігрів функціонує, коли працює двигун, і вимикається автоматично через короткий проміжок часу.

Автоматичне перемикання на ближнє світло

Для протидії засліпленню фарами автомобілів, які їдуть позаду, вночі яскравість зовнішнього дзеркала з боку водія автоматично зменшується.

Система допомоги під час паркування

Зовнішні дзеркала з пам'яттю положення автоматично повертаються таким чином, щоб водій міг бачити задні шини. Це спрощує паркування автомобіля, коли ввімкнено задню передачу, окрім паркування автомобілів з причепом.

Пам'ять положення ⇨ 53.

Увімкнути та вимкнути цю функцію можна у меню персоналізації автомобіля.

Персоналізація автомобіля ⇨ 140.

Внутрішні дзеркала

Система зменшення засліплювальної дії світла вручну



Щоб зменшити засліплювальну дію світла, поверніть важіль на зворотному боці корпусу дзеркала.

Система автоматичного зменшення засліплювальної дії світла



Засліплювальна дія світла автомобілів, які рухаються ззаду, вночі автоматично знижується.

Вікна

Лобове скло

Наліпки на лобовому склі

Не розташовуйте наліпки - наприклад, стікери оплати платних доріг чи подібні речі у ділянці внутрішнього дзеркала заднього огляду. Інакше зона розпізнавання датчика та ділянка огляду камери у корпусі дзеркала може бути обмежена.

Заміна лобового скла

Обережно

Якщо автомобіль обладнано датчиком камери переднього огляду для систем допомоги водію, дуже важливо, щоб будь-яка заміна лобового скла виконувалась точно відповідно до вимог Opel. В іншому випадку належна робота цих систем може порушитись, унаслідок чого зростає ризик

непередбачуваної поведінки таких систем або відображення ними випадкових повідомлень.

Обережно

Якщо автомобіль оснащений приладовою панеллю на вітровому склі, дуже важливо, щоб заміна вітрового скла виконувалася у відповідності до технічних вимог компанії Opel. У разі недотримання цих вимог система може не працювати належним чином, і зображення буде розфокусованим.

Вікна з електропідійомниками

⚠ Попередження

Будьте обережні під час користування вікнами з електропідійомниками. Існує ризик отримання травми, особливо це стосується дітей.

Якщо на задньому сидінні є діти, ввімкніть систему захисту від дітей для вікон з електропідійомниками.

Уважно стежте за вікнами під час їх зачинення.

Переконайтеся, що нічого не застрягло в них під час руху.

Увімкніть запалювання для використання вікон із електропідійомниками. Примусове відключення живлення ⇨ 182.



Керування вікнами здійснюється за допомогою відповідного вимикача : натисніть, щоб відчинити вікно, або потягніть, щоб зачинити.

Плавне піднімання чи опускання до першого фіксатора: вікно рухається вниз або вгору, поки застосовується перемикач.

Підйом чи опускання до другого фіксатора з наступним відпусканням: вікно рухається вгору чи вниз автоматично (при цьому вмикається функція безпеки). Щоб зупинити рух, потягніть перемикач один раз у тому ж напрямку.

Функція безпеки

Якщо під час автоматичного зачинення скло зустрічає опір всередині вікна, рух відразу зупиняється та повторно відчиняється.

Вимкнення функції безпеки

У випадку ускладненого закриття через мороз чи подібні умови ввімкніть запалювання, потягніть перемикач до першої точки опору і утримуйте його в цьому положенні. Вікно рухається вгору без активації функції безпеки. Щоб зупинити рух, відпустіть перемикач.

Система захисту від дітей для задніх вікон





Натисніть , щоб вимкнути електропідйомники задніх вікон. Після цього засвітиться індикатор.

Щоб активувати електропідйомники, повторно натисніть .

Керування вікнами ззовні

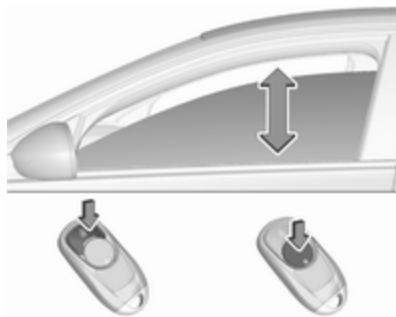
Керування вікнами можна здійснювати дистанційно ззовні автомобіля.



Щоб відчинити вікна, натисніть й утримуйте  протягом щонайменше секунди.

Щоб зачинити вікна, натисніть й утримуйте  протягом щонайменше двох секунд.

Відпустіть кнопку, щоб зупинити рух вікна.

Якщо вікна повністю відчинені чи зачинені, ліхтарі аварійної сигналізації блимнуть двічі.

Перевантаження

Якщо вікна часто відчиняються чи зачиняються протягом коротких інтервалів часу, вони вимикаються на деякий час.

Ініціалізація електропідійомників вікон

Якщо вікна не можна зачинити автоматично (наприклад, після відключення акумуляторної батареї автомобіля), в інформаційному центрі водія відображається попереджувальне повідомлення.

Повідомлення систем автомобіля
↪ 138.

Активуйте електронну систему автомобіля таким чином:

1. Зачиніть дверцята.
2. Увімкніть запалювання.

3. Потягніть перемикач і не відпускайте, доки вікно не зачиниться, а потім утримуйте перемикач ще протягом двох секунд.
4. Натикайте перемикач, доки вікно не відчиниться повністю, а потім натискайте перемикач ще протягом двох секунд.
5. Повторіть цей крок для кожного вікна.

Заднє вікно з підігрівом



Керування здійснюється кнопкою  разом із зовнішніми дзеркалами з підігрівом. Коли кнопка активна, індикатор у кнопці світиться.

Підігрів функціонує, коли працює двигун, і вимикається автоматично через короткий проміжок часу.

Лобове скло з підігрівом



Керування здійснюється кнопкою . Коли кнопка активна, індикатор у кнопці світиться.

Підігрів функціонує, коли працює двигун, і вимикається автоматично через короткий проміжок часу.

Натиснувши  ще раз під час того самого циклу запалювання, можна продовжити обігрів ще на три хвилини.

Сонцезахисні козирки

Сонцезахисні козирки можна скласти чи повернути на бік, щоб запобігти засліпленню.

Під час руху автомобіля кришки дзеркал мають бути закритими.

Тримач візитних карток розміщено на зворотній стороні сонцезахисного козирка.

Дах

Люк

Попередження



Будьте обережні під час користування люком. Існує ризик отримання травм, зокрема для дітей.



Уважно стежте за рухомими деталями під час користування ними. Переконайтеся, що нічого не перешкоджає їх руху.

Увімкніть запалювання для використання люка.





Відкриття та зачинення

Злегка натисніть  або  до першого фіксатора: доки перемикач натиснуто, люк відкриватиметься чи закриватиметься.

Сильно натисніть  або  до другого фіксатора, після чого відпустіть: люк автоматично відкриється або закриється. Під час зачинення діє функція безпеки. Щоб зупинити рух люка, натисніть перемикач ще раз.

Підняття чи зачинення

Натисніть  або : люк автоматично підніметься або зачиниться. Під час зачинення діє функція безпеки.

Штора

Штора керується вручну.

Штора зачиняється чи відчиняється ковзанням. Коли люк відчинений, штора завжди відчинена.

Загальні поради

Функція безпеки

Якщо під час автоматичного зачинення люк наштовхується на опір, його рух відразу припиняється, після чого люк відкривається.

Вимкнення функції безпеки

Якщо під час зачинення виникають проблеми через мороз і т. ін., утримуйте перемикач  натиснутим до другого фіксатора. Функція безпеки вимкнеться, і люк закриється. Щоб зупинити рух, відпустіть перемикач.

Зачинення люка ззовні

Керування люком можна здійснювати дистанційно ззовні автомобіля.

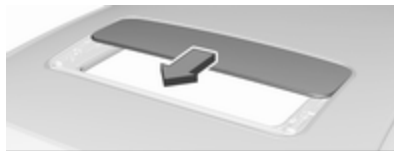

Щоб зачинити люк, натисніть й утримуйте  протягом щонайменше двох секунд.

Відпустіть кнопку, щоб зупинити рух.

Ініціалізація після переривання живлення

Після переривання живлення можливість керування даховим люком обмежена. Зверніться на станцію технічного обслуговування для ініціалізації системи.

Сидіння, підголівники

Підголівники	48
Передні сидіння	50
Положення сидіння	50
Регулювання сидінь вручну	51
Регулювання сидіння з електроприводом	53
Підлокітник	57
Підігрів сидінь	58
Вентиляція	58
Масаж	59
Задні сидіння	59
Підлокітник	59
Підігрів	60
Паски безпеки	60
Пасок безпеки з кріпленням в трьох точках	61
Система подушок безпеки	63
Система фронтальних подушок безпеки	66
Система бокових подушок безпеки	67

Система надувних шторок безпеки	68
Деактивація подушок безпеки	68
Системи безпеки для дітей	70
Місця встановлення системи безпеки для дітей	73
Система захисту пішоходів	77
Активний капот	77

Підголівники

Положення

⚠ Попередження

Їздить лише зі встановленим у правильне положення підголівником.



Верхня частина підголівників має знаходитися на рівні маківки. Якщо це неможливо, для дуже високих людей установіть підголівники в максимально високе положення, а для низьких людей – у найнижче.

Регулювання

Підголівники на передніх сидіннях

Регулювання висоти

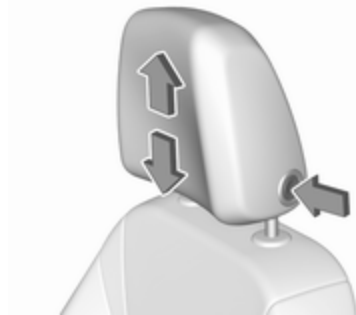

Натисніть кнопку вимкання, відрегулюйте висоту, заблокуйте повторно.

Регулювання положення по горизонталі



Натисніть кнопку розблокування і повільно потягніть подушку підголівника вперед. Він фіксується у декількох положеннях.

Підголівники на задніх сидіннях



Регулювання висоти

Потягніть підголівник угору чи натисніть пристрій захоплення, щоб розблокувати, та натисніть підголівник донизу.

Зняття підголівників задніх сидінь

Наприклад, для збільшення багажного відділення ⇨ 82.



Натисніть обидва затискачі, потягніть підголівник угору та зніміть.

Передні сидіння

Положення сидіння

⚠ Попередження

Рухайтесь лише з правильно відрегульованими сидіннями.

⚠ Небезпека

Не сідайте ближче 25 см від керма, щоб подушка безпеки розкрилася безпечно.

⚠ Попередження

Забороняється регулювати сидіння під час руху, оскільки вони можуть рухатися неконтрольовано.

⚠ Попередження

Нічого не кладіть під сидіння.



- Сідайте на сидіння, максимально притискаючи тіло до спинки. Відрегулюйте відстань між сидінням і педалями таким чином, щоб під час повного натискання на педаль ноги були злегка зігнуті. Посуньте сидіння пасажирського крісла якомога далі назад.
- Установіть сидіння настільки високо, щоб мати чіткий огляд з усіх сторін і всіх приладів відображення. Між головою та стеелем має бути проміжок мінімум в одну руку. Стегна

повинні вільно розташовуватися на сидінні, не втискаючись у нього.

- Сідайте на сидіння, максимально притискаючи плечі до спинки. Установіть спинку так, щоб ви могли легко дістати кермо злегка зігнутими руками. Намагайтеся не відривати плечі від спинки сидіння під час обертання керма. Не відхиляйте спинку надто далеко назад. Рекомендований максимальний нахил – приблизно 25°.
- Відрегулюйте сидіння й кермо таким чином, щоб зап'ясток лежав зверху керма, рука була повністю випростана, а плечі притиснуті до спинки сидіння.
- Відрегулюйте кермо ⇨ 96.
- Відрегулюйте підголівник ⇨ 48.

- Відрегулюйте підтримку стегон таким чином, щоб між краєм сидіння та коліном залишився простір приблизно у два пальці.
- Відрегулюйте поперекову опору, щоб вона підтримувала природну форму хребта.

Регулювання сидінь вручну

Керуйте автомобілем тільки із зафіксованими сидіннями та спинками.

Регулювання в поздовжньому напрямку



Потягніть до себе ручку, посуňte сидіння, відпустіть ручку. Щоб сидіння надійно зафіксувалося у виставленому положенні, спробуйте перемістити його вперед, а потім назад.

Нахил спинки



Поверніть маховичок. Не спирайтеся на спинку сидіння під час регулювання.

Висота сидіння

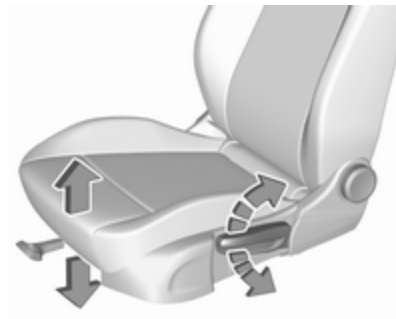

Хід накачування важеля
угору : сидіння вище
донизу : сидіння нижче

Нахил сидіння



Натисніть перемикач
угору : передній кінець вище
униз : передній кінець нижче

Поперекова опора

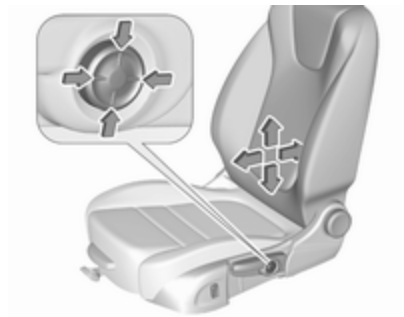

Щоб відрегулювати поперекову опору відповідно до власних потреб, скористайтеся перемикачем регулювання в чотирьох напрямках.

Пересування опори вгору та вниз: натисніть перемикач угору чи вниз. Збільшення та зменшення опори: натисніть перемикач уперед або назад.

Регульована опора стегон



Потягніть важіль і посуньте опору стегон.

Регулювання сидіння з електроприводом

⚠ Попередження

Під час регулювання сидінь з електроприводом будьте дуже обережними. Існує ризик отримання травми, особливо це стосується дітей. Деякі предмети можуть застрягти.

Уважно стежте за сидіннями під час їх регулювання. Пасажири автомобіля повинні бути проінформовані відповідним чином.

Регулювання в поздовжньому напрямку



Пересувайте перемикач уперед/назад.

Висота сидіння



Пересувайте перемикач догори/
донизу.

Нахил сидіння



Нахиляйте передню частину
перемикача вгору/вниз.

Нахил спинки



Нахиляйте перемикач уперед/
назад.

Поперекова опора



Щоб відрегулювати поперекову опору відповідно до власних потреб, скористайтеся перемикачем з можливістю виконання регулювання в чотирьох напрямках.

Пересування опори вгору та вниз: натисніть перемикач угору чи вниз. Збільшення та зменшення опори: натисніть перемикач уперед або назад.

Регульована опора стегон



Потягніть важіль і посуňte опору стегон.

Бокова опора



Відрегулюйте ширину спинки сидіння відповідно до власних потреб.

Щоб зменшити ширину спинки натисніть Ⓐ.

Щоб збільшити ширину спинки натисніть Ⓑ.

Функція запам'ятовування для регулювання сидінь з електроприводом і зовнішніх дзеркал

Можна зберегти два різних параметри сидіння водія та зовнішніх дзеркал.

Внесені в пам'ять параметри ⇨ 26, персоналізація автомобіля ⇨ 140.



Збереження положення в пам'яті

- Відрегулюйте положення сидіння водія, потім відрегулюйте зовнішні дзеркала у необхідне положення.
- Одночасно натискайте **MEM** і **1** або **2**, доки не пролунає звуковий сигнал.

Викликання запам'ятованих положень

Натисніть кнопку **1** або **2** і потримайте її, поки сидіння та зовнішні дзеркала не встановляться у потрібні положення. Відновлення збереженого положення сидіння буде скасовано, якщо відпустити кнопку під час його руху.

Автоматичне відновлення збережених положень

Збережені в пам'яті положення присвоюються водію (1 або 2), що використовує відповідний ключ, і автоматично відновлюються після увімкнення запалювання. Крім того, у повідомленні в інформаційному центрі водія вказується номер водія, визначений за використанням ключем. Якщо запалювання буде більш ніж тричі підряд увімкнено тим самим ключем, повідомлення не відобразатиметься знову, доки не буде використано інший ключ.

Щоб зупинити відновлення збереженого положення сидіння та дзеркал, натисніть один з

елементів управління пам'яті, електроприводів дзеркал або сидінь.

Необхідною умовою є увімкнення параметрів **Персоналізація автомобіля водієм** і **Автоматичне налаштування** в індивідуальних налаштуваннях інформаційного дисплея.

Ця функція вмикається й вимикається в меню персоналізації автомобіля.

Потрібні параметри можна вибрати в меню **Автомобіль** інформаційного дисплея.

Інформаційний дисплей ⇨ 132.

Персоналізація автомобіля ⇨ 140.

Функція легкого виходу

Для зручної висадки з автомобіля, сидіння водія від'їжджає назад, коли автомобіль знаходиться в нерухомому стані.

Увімкнення функції легкого виходу:

- встановіть важіль селектора в положення **P** (автоматична трансмісія)
- увімкніть стоянкове гальмо (механічна трансмісія)
- вимкніть запалювання
- витягніть ключ із замка запалювання
- відчиніть дверцята водія

Якщо дверцята вже відчинені, щоб увімкнути функцію легкого виходу, слід вимкнути запалювання.

Щоб зупинити рух, натисніть один з елементів управління пам'яттю або електроприводами сидінь.

Ця функція вмикається й вимикається в меню персоналізації автомобіля.

Потрібні параметри можна вибрати в меню **Автомобіль** інформаційного дисплея.

Інформаційний дисплей ⇨ 132.

Персоналізація автомобіля ⇨ 140.

Функція безпеки

Якщо сидіння водія наражається на спротив під час руху, відновлення позиції сидіння може зупинитися. Усуньте перешкоду, а потім натискайте кнопку, за допомогою якої було збережено відповідне положення, протягом двох секунд. Спробуйте знову увімкнути відновлення збереженого положення. Якщо відновити збережене положення не вдається, зверніться на СТО.

Перевантаження

Якщо параметр сидіння перевантажується електрикою, живлення автоматично припиняється на короткий період часу.

Примітка

Після аварії, під час якої розгортаються подушки безпеки, функція запам'ятовування для всіх кнопок регулювання положення вимикається.

Підлокітник

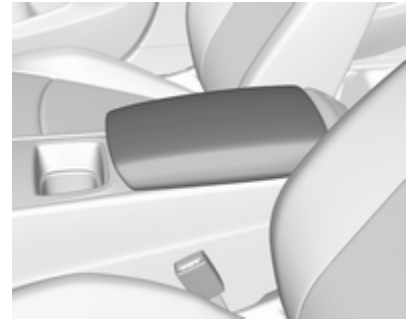

Натисніть кнопку та підніміть підлокітники. Під підлокітником знаходиться відділення для зберігання та індукційний зарядний пристрій.

Індукційне заряджання ⇨ 104.

Підігрів сидінь



Відрегулюйте підігрів до потрібного значення, натиснувши кнопку  для відповідного сидіння один або кілька разів. Вибраний параметр можна перевірити на дисплеї, на якому відображається відповідний контрольний індикатор.

Людам із чутливою шкірою не рекомендується використовувати найвищий рівень підігріву протягом тривалого періоду.

Через 30 хвилин рівень підігріву сидінь автоматично знижується з вищого до середнього.

Підігрів сидінь працює при увімкненому двигуні, а також під час дії функції Autostop.

Система зупинки-запуску  184.

Автоматичний підігрів сидінь

Автоматичний підігрів сидінь можна увімкнути в меню персоналізації автомобіля на інформаційному дисплеї (в залежності від наявного обладнання).

Персоналізація автомобіля  140.

Коли ця функція увімкнена, підігрів сидінь вмикається автоматично під час запуску двигуна. Під час увімкнення враховуються такі параметри, як температура в салоні автомобіля, яскравість і напрямки сонячного світла, а також настройки температури для сидінь водія й пасажирів в електронній системі клімат-контролю.

Після прогріву салону автомобіля рівень підігріву сидінь буде автоматично знижуватися і зрештою вимкнеться. Рівень підігріву сидінь під час

автоматичної роботи відображається світлом індикаторів відповідних сидінь.

Якщо пасажирське сидіння вільне, функція автоматичного підігріву для цього сидіння не діє.

За допомогою кнопок підігріву сидінь можна в будь-який час вимкнути автоматичний підігрів для відповідного сидіння і керувати підігрівом цього сидіння вручну.

Вентиляція



Відрегулюйте вентиляцію до потрібного рівня, натискаючи  для відповідного сидіння один або

кілька разів. Вибраний параметр можна перевірити на дисплеї, на якому відображається відповідний контрольний індикатор.

Вентиляція сидінь працює при увімкненому двигуні, а також під час дії функції Autostop.

Система зупинки-запуску ↗ 184.

Масаж



Щоб увімкнути функцію масажу спини, натисніть .

Щоб вимкнути цю функцію, натисніть  знову. Поточну процедуру масажу буде завершено, на що знадобиться кілька секунд.

Через десять хвилин функція масажу автоматично вимкнеться.

Задні сидіння

Підлокітник

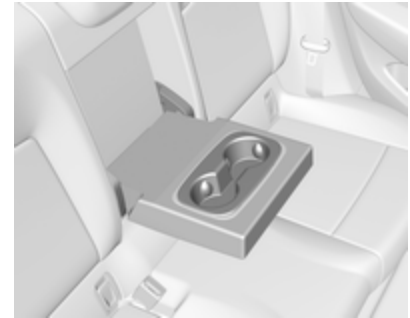

Складіть підлокітник. У підлокітнику є тримачі для склянок.

Підігрів

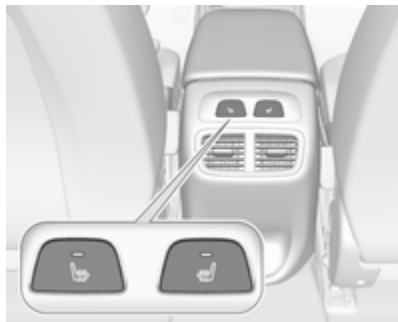

Підігрів сидіння вмикається натисканням  для відповідного заднього сидіння. На активований стан указує індикатор у кнопці.

Натисніть  ще раз, щоб вимкнути підігрів сидіння.

Не рекомендується тривале використання для людей з чутливою шкірою.

Підігрів сидіння працює при увімкненому двигуні, а також під час дії функції Autostop.

Система зупинки-запуску ⇨ 184.

Паски безпеки



Паски безпеки блокуються під час різкого прискорення чи уповільнення руху автомобіля з метою утримання пасажирів на сидіннях. Завдяки цьому ризик отримання травми значно знижується.

Попередження

Перед кожною поїздкою пристібайте паски безпеки.

У випадку ДТП особи, які не користуються пасками безпеки, наражають на небезпеку як себе, так і інших пасажирів автомобіля.

Паски безпеки призначені для використання лише однією людиною одночасно. Система безпеки для дітей ⇨ 70.

Періодично перевіряйте всі частини системи пасків безпеки на наявність пошкоджень та забруднень, а також на належну дію.



Пошкоджені компоненти замініюйте на станції технічного обслуговування. Після ДТП паски та їх натягувачі потрібно замінити в майстерні.

Примітка

Переконайтеся, що паски не пошкоджені взуттям або предметами з гострими кінцями чи

не застрягли. Не допускайте потрапляння бруду в натягувачі пасків безпеки.

Система нагадування про непристібнутий пасок безпеки

Кожне сидіння має нагадування про не пристібнутий пасок безпеки, який для передніх сидінь має вигляд контрольних індикаторів  та , а для задніх сидінь - виконані у вигляді символу  у центрі інформації водія .

Обмежувач сили пасків



Навантаження на тіло зменшено завдяки поступовому ослабленню паска під час зіткнення.

Натягувачі пасків

У випадку лобового зіткнення чи зіткнення з автомобілем, який рухається ззаду чи збоку, паски безпеки на передньому та задньому сидіннях натягаються. Для натягання пасків безпеки кожне з передніх сидінь та крайні задні сидіння обладнані натягувачами.

Попередження

Неправильне поводження з пасками безпеки (наприклад, зняття чи налаштування) може призвести до активації переднатягувачів.

Про розгортання натягувачів пасків безпеки свідчить постійне світло контрольного індикатора   117.

Натягувачі, що спрацювали, потрібно замінити в майстерні. Натягувачі пасків безпеки можуть спрацювати лише один раз.

Примітка

Не встановлюйте та не прикріплюйте аксесуари чи інші предмети, які можуть перешкоджати роботі переднатягувачів пасків безпеки. Забороняється вносити будь-які зміни до компонентів переднатягувачів пасків безпеки. Унаслідок цього дозвіл на експлуатацію автомобіля буде скасовано.

Пасок безпеки з кріпленням в трьох точках

Застібання



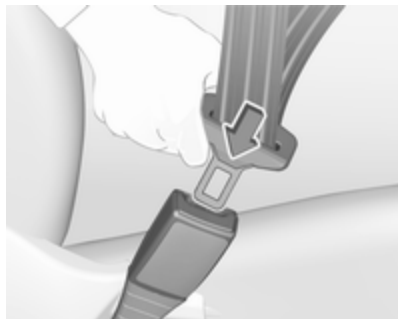

Витягніть пасок із натягувача, протягніть його через тіло та вставте язичок заціпки в пряжку. Регулярно посилюйте щільність поясного паска безпеки під час водіння, натягуючи плечовий пасок.



Вільний або звислий одяг перешкоджає щільному розміщенню паска. Не розташовуйте між тілом і паском предмети, зокрема, сумки чи мобільні телефони.

⚠ Попередження

Пасок не повинен проходити через важкі чи крихкі предмети в кишенях вашого одягу.

Система нагадування про не пристебнутий пасок безпеки , ²
 ⇨ 116.

Розстібання



Для відпускання паска натисніть червону кнопку на пряжці.

Використання паска безпеки під час вагітності



⚠ Попередження

Поясний пасок безпеки повинен бути встановлений максимально низько через таз, щоб запобігти тиску на черевну порожнину.

Система подушок безпеки

Система подушок безпеки складається з ряду окремих систем, кількість яких залежить від комплектації вашого автомобіля.

У разі потреби подушки безпеки розкриваються протягом мілісекунд. Вони також спускаються настільки швидко, що в більшості випадків за цим важко прослідкувати під час зіткнення.

⚠ Попередження

Система подушок безпеки розгортає подушки безпеки в режимі вибуху – ремонтні роботи після їх спрацювання має проводити лише кваліфікований спеціаліст.

⚠ Попередження

Встановлення додаткового обладнання, яке змінює конструкцію кузова, системи бамперів, а також висоту автомобіля, метал його передньої чи бокової частини, може заважати належній роботі системи подушок безпеки. На роботу системи подушок безпеки також може впливати змінення будь-яких деталей передніх сидінь, пасків безпеки, чутливо-діагностичного модуля подушок безпеки, керма, панелі приладів, внутрішнього ущільнення дверцят включно з динаміками, модулів будь-яких подушок безпеки, стелі або оздоблення стійок, передніх датчиків, датчиків бокових ударів, а також електропроводки подушок безпеки.

Примітка

Електроніка систем подушок безпеки та системи керування натягувачами пасків безпеки розташована на центральній консолі. Забороняється класти будь-які магнітні предмети в цій області.

Забороняється прикріплювати будь-які предмети на кришки подушок безпеки чи накривати їх іншими матеріалами. Пошкоджені кришки потрібно замінювати на станції технічного обслуговування.

Кожна подушка безпеки спрацьовує лише одного разу. Заміну подушок безпеки, що спрацювали, потрібно проводити у майстерні. Окрім цього, можливо, потрібно буде виконати заміну керма, панелі приладів, частин обшивки, ущільнювачів дверцят, ручок та сидінь.

Забороняється вносити будь-які зміни до системи подушок безпеки, оскільки дозвіл на експлуатацію автомобіля буде скасовано.

Контрольний індикатор ✖ для систем подушок безпеки ⇨ 117.

Системи безпеки для дітей на сидінні переднього пасажира з системами подушок безпеки

Попередження згідно з ECE R94.02:



EN: NEVER use a rearward-facing child restraint on a seat protected by an ACTIVE AIRBAG in front of it; DEATH or SERIOUS INJURY to the CHILD can occur.

DE: Nach hinten gerichtete Kindersitze NIEMALS auf einem Sitz verwenden, der durch einen davor befindlichen AKTIVEN AIRBAG geschützt ist, da dies den TOD oder SCHWERE VERLETZUNGEN DES KINDES zur Folge haben kann.

FR: NE JAMAIS utiliser un siège d'enfant orienté vers l'arrière sur un siège protégé par un COUSSIN GONFLABLE ACTIF placé devant lui, sous peine d'infliger des BLESSURES GRAVES, voire MORTELLES à l'ENFANT.

ES: NUNCA utilice un sistema de retención infantil orientado hacia atrás en un asiento protegido por un AIRBAG FRONTAL ACTIVO. Peligro de MUERTE o LESIONES GRAVES para el NIÑO.

RU: ЗАПРЕЩАЕТСЯ устанавливать детское удерживающее устройство лицом назад на сиденье автомобиля,

оборудованном фронтальной подушкой безопасности, если ПОДУШКА НЕ ОТКЛЮЧЕНА! Это может привести к СМЕРТИ или СЕРЬЕЗНЫМ ТРАВМАМ РЕБЕНКА.

NL: Gebruik NOOIT een achterwaarts gericht kinderzitje op een stoel met een ACTIEVE AIRBAG ervoor, om DODELIJK of ERNSTIG LETSEL van het KIND te voorkomen.

DA: Brug ALDRIG en bagudvendt autostol på et forsæde med AKTIV AIRBAG, BARNET kan komme i LIVSFARE eller komme ALVORLIGT TIL SKADE.

SV: Använd ALDRIG en bakåtvänd barnstol på ett säte som skyddas med en framförvarande AKTIV AIRBAG. DÖDSFALL eller ALLVARLIGA SKADOR kan drabba BARNET.

FI: ÄLÄ KOSKAAN sijoita taaksepäin suunnattua lasten turvaistuinta istuimelle, jonka edessä on AKTIIVINEN TURVATYYNY, LAPSI VOI KUOLLA tai VAMMAUTUA VAKAVASTI.

NO: Bakovervendt barnesikringsutstyr må ALDRI brukes på et sete med AKTIV KOLLISJONSPUTE foran, da det kan føre til at BARNET utsettes for LIVSFARE og fare for ALVORLIGE SKADER.

PT: NUNCA use um sistema de retenção para crianças voltado para trás num banco protegido com um AIRBAG ACTIVO na frente do mesmo, poderá ocorrer a PERDA DE VIDA ou FERIMENTOS GRAVES na CRIANÇA.

IT: Non usare mai un sistema di sicurezza per bambini rivolto all'indietro su un sedile protetto da AIRBAG ATTIVO di fronte ad esso: pericolo di MORTE o LESIONI GRAVI per il BAMBINO!

EL: ΠΟΤΕ μη χρησιμοποιείτε παιδικό κάθισμα ασφαλείας με φορά προς τα πίσω σε κάθισμα που προστατεύεται από μετωπικό ΕΝΕΡΓΟ ΑΕΡΟΣΑΚΟ, διότι το παιδί μπορεί να υποστεί ΘΑΝΑΣΙΜΟ ή ΣΟΒΑΡΟ ΤΡΑΥΜΑΤΙΣΜΟ.

PL: NIE WOLNO montować fotelika dziecięcego zwróconego tyłem do kierunku jazdy na fotelu, przed którym znajduje się WŁĄCZONA PODUSZKA POWIETRZNA. Niezastosowanie się do tego zalecenia może być przyczyną ŚMIERCI lub POWAŻNYCH OBRAZEŃ u DZIECKA.

TR: Arkaya bakan bir çocuk emniyet sistemini KESİNLİKLE önünde bir AKTİF HAVA YASTIĞI ile korumakta olan bir koltukta kullanmayınız. ÇOCUK ÖLEBİLİR veya AĞIR ŞEKİLDE YARALANABİLİR.

UK: НИКОЛИ не використовуйте систему безпеки для дітей, що встановлюється обличчям назад, на сидінні з УВІМКНЕНОЮ ПОДУШКОЮ БЕЗПЕКИ, інакше це може призвести до СМЕРТІ чи СЕРІОЗНОГО ТРАВМУВАННЯ ДИТИНИ.

HU: SOHA ne használjon hátrafelé néző biztonsági gyerekülést előlről AKTÍV LÉGZSÁKKAL védett ülésen, mert a GYERMEK HALÁLÁT vagy KOMOLY SÉRÜLÉSÉT okozhatja.

HR: NIKADA nemojte koristiti sustav zadržavanja za djecu okrenut prema natrag na sjedalu s AKTIVNIM ZRAČNIM JASTUKOM ispred njega, to bi moglo dovesti do SMRTI ili OZBILJNJIH OZLJEDA za DIJETE.

SL: NIKOLI ne nameščajte otroškega varnostnega sedeža, obrnjenega v nasprotni smeri vožnje, na sedež z AKTIVNO ČELNO ZRAČNO BLAZINO, saj pri tem obstaja nevarnost RESNIH ali SMRTNIH POŠKODB za OTROKA.

SR: NIKADA ne koristiti bezbednosni sistem za decu u kome su deca okrenuta unazad na sedištu sa AKTIVNIM VAZDUŠNIM JASTUKOM ispred sedišta zato što DETE može da NASTRADA ili da se TEŠKO POVREDI.

MK: НИКОГАШ не користете детско седиште свртено наназад на седиште заштитено со АКТИВНО ВОЗДУШНО ПЕРНИЧЕ пред него, затоа што детето може ДА ЗАГИНЕ или да биде ТЕШКО ПОВРЕДЕНО.

BG: НИКОГА не използвайте детска седалка, гледаща назад, върху седалка, която е защитена

чрез АКТИВНА ВЪЗДУШНА ВЪЗГЛАВНИЦА пред нея - може да се стигне до СМЪРТ или СЕРИОЗНО НАРАНЯВАНЕ на ДЕТЕТО.

RO: Nu utilizați NICIODATĂ un scaun pentru copil îndreptat spre partea din spate a mașinii pe un scaun protejat de un AIRBAG ACTIV în fața sa; acest lucru poate duce la DECESUL sau VĂTĂMAREA GRAVĂ a COPILULUI.

CS: NIKDY nepoužívejte dětský zádržný systém instalovaný proti směru jízdy na sedadle, které je chráněno před sedadlem AKTIVNÍM AIRBAGEM. Mohlo by dojít k VÁŽNÉMU PORANĚNÍ nebo ÚMRTÍ DÍTĚTE.

SK: NIKDY nepoužívajte detskú sedačku otočenú vzad na sedadle chránenom AKTÍVNÝM AIRBAGOM, pretože môže dôjsť k SMRTI alebo VÁŽNÝM ZRANENIAM DIEŤAŤA.

LT: JOKIU BŪDU nemontuokite atgal atgręžtos vaiko tvirtinimo sistemas sėdynėje, prieš kurią įrengta AKTYVI ORO PAGALVĖ, nes VAIKAS GALI ŽŪTI arba RIMTAI SUSIŽALOTI.

LV: NEKĀDĀ GADĪJUMĀ neizmantojiet uz aizmuguri vērstu bērnu sēdekļīti sēdvietā, kas tiek aizsargāta ar tās priekšā uzstādītu AKTĪVU DROŠĪBAS SPILVENU, jo pretējā gadījumā BĒRNS var gūt SMAGAS TRAUMAS vai IET BOJĀ.

ET: ÄRGE kasutage tahapoole suunatud lapseturvaistet istmel, mille ees on AKTIIVSE TURVAPADJAGA kaitstud iste, sest see võib põhjustada LAPSE SURMA või TÕSISE VIGASTUSE.

MT: QATT tuża trażżin għat-tfal li jħares lejn in-naħa ta' wara fuq sit protett b'AIRBAG ATTIV quddiemu; dan jista' jikkawża l-MEWT jew ĠRIEŦI SERJI lit-TFAL.

GA: Ná húsáid srian sábháilteachta linbh cúil RIAMH ar shuíochán a bhfuil mála aeir ag feidhmiú os a chomhair. Tá baol BÁIS nó GORTÚ DONA don PHÁISTE ag baint leis.

Слід не лише дотримуватися попередження згідно з постановою ECE R94.02, а й з міркувань безпеки систему безпеки для дітей, що встановлюється в напрямку руху автомобіля, потрібно

використовувати лише відповідно до інструкцій та обмежень, наведених у таблиці ⇨ 73.

Наліпка подушки безпеки розташована на обох боках сонцезахисного козирка переднього пасажира.

Вимкнення подушок безпеки ⇨ 68.

Система фронтальних подушок безпеки

Система фронтальних подушок безпеки складається з однієї подушки безпеки в кермі та однієї в панелі приладів з боку переднього пасажира. Про наявність таких подушок свідчить надпис **AIRBAG** (подушка безпеки).

Система фронтальних подушок безпеки спрацює в разі лобового зіткнення певної складності. Система запалення повинна бути увімкненою.

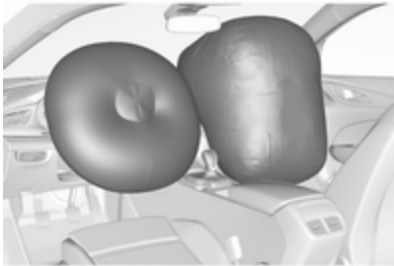

Надуті подушки безпеки пом'якшують силу удару, значно знижуючи ризик отримання травми верхньої частини тіла та голови пасажирів на передніх сидіннях.

⚠ Попередження

Оптимальний захист забезпечується лише тоді, коли сидіння знаходиться в правильному положенні.

Положення сидіння ⇨ 50.

В області спрацювання подушки безпеки не повинно бути перешкод.

Належним чином розташуйте пасок безпеки та надійно пристебніть його. Подушка безпеки гарантує захист лише в разі дотримання цих вимог.

Система бокових подушок безпеки



Система бокових подушок безпеки складається з подушки безпеки у спинці кожного переднього сидіння та в спинках задніх крайніх сидінь. Наявність таких подушок визначається наявністю слова **AIRBAG**.

Система бокових подушок безпеки спрацює в разі бокового зіткнення певної складності. Система запалення повинна бути увімкненою.



Надуті подушки безпеки пом'якшують силу удару, значно знижуючи ризик отримання травми верхньої частини тіла та тазу в разі бокового зіткнення.

⚠ Попередження

В області спрацювання подушки безпеки не повинно бути перешкод.

Примітка

Використовуйте лише ті захисні чохла, які було схвалено для використання з автомобілем. Будьте уважні, щоб не накрити подушки безпеки.

Система надувних шторок безпеки

Система надувних шторок безпеки складається з подушки безпеки в рамі даху з кожного боку. Наявність такої системи визначається за словом **AIRBAG** на стійках даху.

Надувні шторки безпеки спрацьовують у разі бокового зіткнення певної складності.

Система запалювання повинна бути увімкненою.

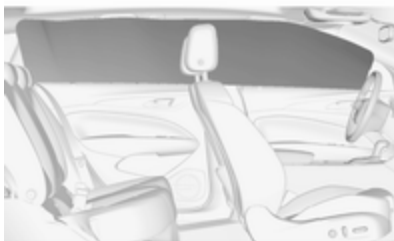

Надуті шторки безпеки пом'якшують силу удару, значно знижуючи ризик отримання травми голови в разі бокового зіткнення.

⚠ Попередження

В області спрацювання подушки безпеки не повинно бути перешкод.

Гачки на ручках в даху придатні лише для вішання легких предметів та одягу, за винятком верхнього одягу. Не тримайте в цьому одязі будь-які предмети.

Деактивація подушок безпеки

Для дитячого автокрісла, встановленого на пасажирському сидінні, систему подушки безпеки переднього пасажира потрібно вимкнути відповідно до інструкцій у таблиці Φ 73. Бокові подушки безпеки, надувні шторки безпеки, натягувачі пасків безпеки та всі системи подушок безпеки водія залишатимуться активними.





Систему подушок безпеки переднього пасажира можна вимкнути за допомогою

перемикача з ключем, який знаходиться на панелі інструментів з боку пасажирів.



За допомогою леза в електронному ключі виберіть потрібне положення:

-  OFF : фронтальні подушки безпеки пасажирів дезактивовані та не спрацюють у випадку зіткнення. Контрольний індикатор  OFF на центральній консолі світиться постійно
-  ON : фронтальна подушка безпеки пасажирів активована

⚠ Небезпека

Вимикайте подушку безпеки для пасажирського сидіння лише під час використання дитячого автокрісла відповідно до інструкцій та обмежень у таблиці ↻ 73.

В іншому випадку існує ризик загибелі пасажирів на цьому сидінні, коли систему подушок безпеки для переднього пасажирського сидіння вимкнено.



Якщо контрольний індикатор  засвічується, приблизно, на 60 секунд після ввімкнення запалювання, передня подушка безпеки спрацює у випадку зіткнення.

Якщо після ввімкнення запалювання засвічується контрольний індикатор , це означає, що систему подушок безпеки переднього сидіння вимкнено. Коли система подушок безпеки не діє, цей індикатор світиться постійно.

Одночасне ввімкнення обох контрольних індикаторів свідчить про несправність у системі. Стан системи визначити неможливо, тому пасажирів заборонено займати переднє сидіння. Негайно зверніться до майстерні.

Якщо жоден із двох контрольних індикаторів не світиться, негайно зверніться на станцію технічного обслуговування.

Змініть стан лише тоді, коли автомобіль стоятиме на місці з вимкненою системою запалювання.

Стан залишається ввімкненим до наступної зміни.

Контрольний індикатор вимкнення подушки безпеки ⇨ 117.

Системи безпеки для дітей

⚠ Небезпека

Якщо на передньому пасажирському сидінні перевозиться дитяче автокрісло, встановлюване проти напрямку руху автомобіля, систему подушок безпеки для переднього пасажира потрібно вимкнути. Це стосується також деяких дитячих автокрісел, що встановлюються в напрямку руху автомобіля, вказаних у таблицях ⇨ 73.

Вимкнення подушок безпеки ⇨ 68, наліпка подушки безпеки ⇨ 63.

Рекомендуємо використовувати систему безпеки для дітей, розроблену спеціально для цього автомобіля. Щоб отримати детальнішу інформацію, зверніться по допомогу на станцію технічного обслуговування.

Коли використовується система безпеки для дітей, зверніть увагу на такі інструкції з використання та встановлення, а також на інструкції, що надаються із системою безпеки для дітей.

Завжди дотримуйтеся місцевих або національних нормативів. У деяких країнах використання систем безпеки для дітей на певних сидіннях забороняється.

Можна використовувати такі способи кріплення систем безпеки для дітей:

- Пасок безпеки з кріпленням в трьох точках
- Кронштейни ISOFIX
- Top-tether

Пасок безпеки з кріпленням в трьох точках

Дитячі автокрісла можна закріпити за допомогою паска безпеки з кріпленням у трьох точках. На задні сидіння можна встановити до трьох дитячих автокрісел - це залежить від їх розміру. Після закріплення дитячих автокрісел слід затягнути пасок безпеки ⇨ 73.

Кронштейни ISOFIX



Кріплення ISOFIX призначені для встановлення схвалених для автомобіля систем безпеки для дітей ISOFIX. Місця для

встановлення дитячих автокрісел ISOFIX позначено в таблиці ISOFIX ⇨ 73.

Наявність кріплень ISOFIX позначено написами на спинці сидіння.

Дитяче автокрісло i-size – це універсальна система ISOFIX, яка відповідає вимогам Постанови ООН № 129.

Усі дитячі автокрісла i-size можна встановлювати на будь-яке придатне для них сидіння автомобіля, яке відповідає стандарту i-size (див. таблицю i-size ⇨ 73).

Окрім кріплень ISOFIX, слід використовувати пасок Top-tether або опору.



Дитячі сидіння i-size та автомобільні сидіння, які відповідають стандарту i-size, мають позначку i-size (див. ілюстрацію).

Скоби для верхніх пасочків

Кріпильні петлі для верхнього ремінця (Top-tether) позначені символом  для дитячого сидіння.



Окрім кронштейнів ISOFIX, закріпіть пасок Top-tether у кріпильних петлях Top-tether.

Місця для встановлення дитячих автокрісел ISOFIX універсальної категорії позначено в таблиці абрєвіатурою IUF ⇨ 73.

Вибір правильної системи

Задні сидіння - найзручніше місце для встановлення дитячого автокрісла.

Перебуваючи в автомобілі, ваша дитина повинна бути повернутою обличчям до задньої частини автомобіля. Слід дотримуватися цієї застороги до досягнення дитиною максимального старшого віку. Завдяки цьому в разі зіткнення спинний хребет дитини, який є досить слабким, зазнає мінімального навантаження.

Придатними для використання є системи безпеки для дітей, які відповідають чинним постановам Європейської економічної комісії ООН. Див. місцеві нормативи та постанови щодо обов'язкового використання систем безпеки для дітей.

Для наведених нижче вагових категорій рекомендується використовувати такі дитячі автокрісла:

Maxi Cosi Cabriofix для дітей вагою до 13 кг (група 0 і група 0+), а також Duo Plus для дітей вагою від 13 кг до 18 кг (група I).

Переконайтеся, що встановлювана система безпеки для дітей є сумісною з типом автомобіля.

Перевірте, чи в правильному місці в автомобілі встановлено систему безпеки для дітей. Див. наведені нижче таблиці.

Слідкуйте за тим, щоб діти заходили в автомобіль і виходили з нього лише з протилежної до руху транспорту сторони.

Коли система безпеки для дітей не використовується, зафіксуйте її паском безпеки чи зніміть з автомобіля.

Примітка

Забороняється наклеювати будь-які об'єкти на системи безпеки для дітей та накривати їх іншими матеріалами.

Систему безпеки для дітей, яка спрацювала під час ДТП, потрібно замінити.

Місця встановлення системи безпеки для дітей

Допустимі параметри для пристібання дитячого автокрісла паском безпеки з кріпленням у трьох точках

Вагова категорія	На передньому пасажирському сидінні		На задніх зовнішніх сидіннях	На задньому центральному сидінні
	активована подушка безпеки	деактивована подушка безпеки		
Група 0: до 10 кг	X	U ^{1,2}	U/L ³	U
Група 0+: до 13 кг	X	U ^{1,2}	U/L ³	U
Група I: від 9 до 18 кг	X	U ^{1,2}	U/L ^{3,4}	U ⁴
Група II: від 15 до 25 кг	U ^{1,2}	X	U/L ^{3,4}	U ⁴
Група III: від 22 до 36 кг	U ^{1,2}	X	U/L ^{3,4}	U ⁴

U : універсальна придатність у поєднанні з паском безпеки з кріпленням у трьох точках

L : дозволяється для окремих дитячих автокрісел певного автомобіля обмежених або напівуніверсальних категорій. Дитяче автокрісло має бути схваленим для конкретного типу автомобіля (див. список типів автомобілів, придатних для дитячого автокрісла)

X : у цій категорії не дозволена жодна система безпеки для дітей

¹ : посуньте сидіння вперед на достатню відстань, а потім відрегулюйте потрібний кут нахилу спинки сидіння до вертикального положення, щоб пасок безпеки проходив уперед від верхньої точки кріплення

² : перемістіть сидіння вгору на достатню відстань, а потім відрегулюйте потрібний кут нахилу спинки сидіння до вертикального положення, щоб пасок безпеки був натягнутим зі сторони пряжки

³ : посуньте вперед на достатню відстань відповідне переднє сидіння перед дитячим автокріслом

⁴ : відрегулюйте підголівник відповідним чином або зніміть його, якщо він непотрібний

Допустимі параметри для встановлення дитячої системи безпеки ISOFIX за допомогою кронштейнів ISOFIX

Вагова категорія	Категорія розміру	Кріплення	На передньому пасажирському сидінні		На задніх зовнішніх сидіннях	На задньому центральному сидінні
			активована подушка безпеки	деактивована подушка безпеки		
Група 0: до 10 кг	G	ISO/L2	X	X	X	X
	F	ISO/L1	X	X	X	X
	E	ISO/R1	X	X	IL ³	X
Група 0+: до 13 кг	E	ISO/R1	X	X	IL ³	X
	D	ISO/R2	X	X	IL ³	X
	C	ISO/R3	X	X	IL ³	X
Група I: від 9 до 18 кг	D	ISO/R2	X	X	IL ^{3,4}	X
	C	ISO/R3	X	X	IL ^{3,4}	X
	B	ISO/F2	X	X	IL, IUF ^{3,4}	X
	B1	ISO/F2X	X	X	IL, IUF ^{3,4}	X
	A	ISO/F3	X	X	IL, IUF ^{3,4}	X
Група II: від 15 до 25 кг			X	X	IL ^{3,4}	X
Група III: від 22 до 36 кг			X	X	IL ^{3,4}	X

- IL : підходить для окремих систем безпеки ISOFIX категорій "для автомобілів певних типів", "обмежене використання" або "напівуніверсальна". Система безпеки ISOFIX має бути схвалена для конкретного типу автомобіля (див. список типів автомобілів, придатних для дитячого автокрісла)
- IUF : підходить для систем безпеки для дітей ISOFIX універсальної категорії, що встановлюються в напрямку руху автомобіля, і схвалені для використання для цієї вагової категорії
- X : для цієї вагової категорії немає схвалених систем безпеки для дітей ISOFIX
- ¹ : посуньте сидіння вперед на достатню відстань, а потім відрегулюйте потрібний кут нахилу спинки сидіння до вертикального положення, щоб пасок безпеки проходив вперед від верхньої точки кріплення
- ² : виставте достатню висоту сидіння, а потім відрегулюйте потрібний кут нахилу спинки сидіння до вертикального положення, щоб забезпечити натяг паска безпеки зі сторони пряжки
- ³ : посуньте вперед на достатню відстань відповідне переднє сидіння перед дитячим автокріслом
- ⁴ : відрегулюйте підголівник відповідним чином або зніміть його, якщо він непотрібний

Категорія розміру ISOFIX і влаштування сидіння

- A - ISO/F3 : система безпеки для дітей, що встановлюється в напрямку руху автомобіля, для дітей з крупною будовою тіла у ваговій категорії від 9 до 18 кг
- B - ISO/F2 : система безпеки для дітей, що встановлюється у напрямку руху автомобіля, для дітей невеликого зросту у ваговій категорії від 9 до 18 кг
- B1 - ISO/F2X : система безпеки для дітей, що встановлюється у напрямку руху автомобіля, для дітей невеликого зросту у ваговій категорії від 9 до 18 кг
- C - ISO/R3 : система безпеки для дітей, що встановлюється проти напрямку руху автомобіля, для дітей з крупною будовою тіла у ваговій категорії до 18 кг
- D - ISO/R2 : система безпеки для дітей, що встановлюється проти напрямку руху автомобіля, для дітей невеликого зросту у ваговій категорії до 18 кг
- E - ISO/R1 : система безпеки для дітей, що встановлюється проти напрямку руху автомобіля, для дітей молодшого віку у ваговій категорії до 13 кг
- F - ISO/L1 : дитяче автокрісло, що встановлюється у бічному положенні з лівого боку (переносне дитяче ліжечко)
- G - ISO/L2 : дитяче автокрісло, що встановлюється у бічному положенні з правого боку (переносне дитяче ліжечко)

Допустимі параметри для встановлення дитячого автокрісла i-Size за допомогою кронштейнів ISOFIX

	На передньому пасажирському сидінні		На задніх зовнішніх сидіннях	На задньому центральному сидінні
	активована подушка безпеки	дезактивована подушка безпеки		
Дитячі автокрісла i-Size	X	X	i - U	X

i - U : підходить для систем безпеки для дітей i-Size категорії "універсальна", які встановлюються в напрямку руху автомобіля та проти нього

X : сидіння не підходить для систем безпеки для дітей i-Size категорії "універсальна"

Система захисту пішоходів

Активний капот

Система захисту пішоходів дає змогу зменшити травмування пішохода в разі лобового удару.

Коли датчики у передньому бампері виявляють удар на швидкості від 25 км/год до 50 км/год, задній край капота піднімається, що зменшує ризик травмування голови пішохода.

Окрім того, завдяки особливій конструкції переднього бампера зменшується травмування ніг пішохода.

Активний капот може спрацювати лише один раз, після чого залишається піднятим. В інформаційному центрі водія відобразиться повідомлення.

Після цього слід якомога швидше звернутися на СТО, щоб замінити приводи, петлі та капот. Під час їзди дотримуйтеся відповідного стилю водіння.

⚠ Попередження

Рух з піднятим капотом заборонений.

⚠ Попередження

Після лобового зіткнення передній бампер може виглядати неушкодженим, однак, датчики можуть бути пошкоджені. Щоб перевірити, чи правильно функціонують датчики, зверніться на СТО.

Система може не спрацювати у таких випадках:

- Місце удару знаходиться поза межами дії датчиків.
- Датчики пошкоджені або заблоковані допоміжними деталями.
- Капот заблоковано снігом чи льодом.
- Швидкість автомобіля поза межами діапазону дії системи.
- Об'єкт має дуже малий розмір.

Опускання капота вручну

⚠ Попередження

Після спрацювання системи петлі капота сильно нагріваються. Не торкайтеся їх.

Щоб опустити піднятий капот вручну перед поїздкою руху до найближчої СТО виконайте такі дії:

1. Потягніть важіль відчинення капота.
2. Посуньте запобіжний фіксатор у напрямку лівого боку автомобіля.
3. Підніміть капот приблизно на 20 см і повільно опустіть його, але не замикайте.
4. Візьміться обома руками за задній край капота з двох боків і потроху натискайте на нього по черзі лівою і правою рукою.

⚠ Попередження

Не стійте близько до краю капота, щоб уникнути травмування.

5. Перевірте, чи задній край капота зафіксовано.
6. Закрийте капот спереду і перевірте, чи він замкнений
↪ 273.

Зберігання

Відділення для зберігання	79
Бардачок	80
Підстаканники	80
Відділення для зберігання в передній частині салону	80
Відділ для зберігання сонцезахисних окулярів	81
Відділення в підлокітнику	81
Відділення для зберігання у центральній консолі	81
Багажне відділення	82
Кришка багажного відділення	85
Знімна кришка полиця для розміщення багажу в задній частині автомобіля	87
Зберігання в багажному відділенні	88
Отвори для кріплення	88
Система управління вантажем	88
Захисна сітка	89
Знак аварійної зупинки	91
Медична аптечка	92

Система багажника для даху	92
Багажник на даху	92
Інформація про завантаження ..	93

Відділення для зберігання

⚠ Попередження

Не зберігайте важкі чи гострі предмети у відділеннях для зберігання речей. Інакше кришка відділення для зберігання може відкритися, і люди в салоні можуть травмуватися предметами, які можуть вилетіти під час екстреного гальмування, різкої зміни напрямку чи аварії.

Бардачок



Під час їзди бардачок повинен бути зачиненим.

Підстаканники

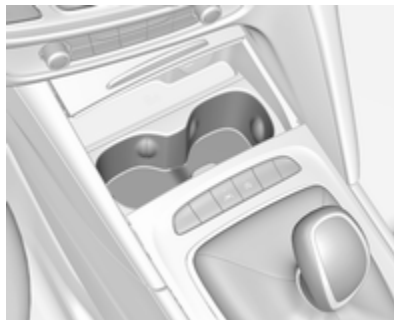

Підстаканники знаходяться на центральній консолі під кришкою. Відкрийте кришку.

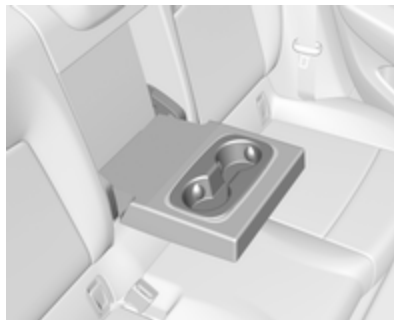

Додаткові тримачі для стаканів розміщено в задньому підлокітнику. Складіть підлокітник.

Відділення для зберігання в передній частині салону



Відділення для зберігання знаходиться у центральній консолі. Натисніть кришку з переднього боку.

Відділ для зберігання сонцезахисних окулярів



Розкладіть, щоб відчинити.

Забороняється використовувати для зберігання важких предметів.

Відділення в підлокітнику

Відділ у передньому підлокітнику

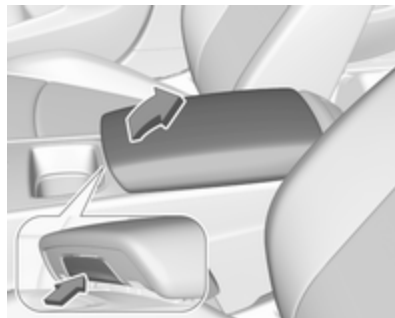

Натисніть кнопку, щоб відкрити підлокітник.

Відділення для зберігання у центральній консолі

Контейнер може використовуватися для перевезення невеликих елементів багажу.

У деяких модифікаціях відділення для зберігання може розміщуватися під кришкою.

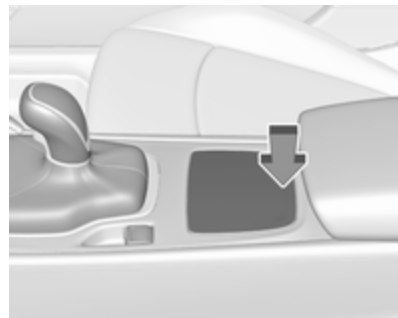

Щоб відкрити кришку, натисніть на неї із заднього краю.

Багажне відділення

Спинка заднього сидіння може бути розділена на дві або три частини залежно від наявного обладнання. Усі частини можна складати.

Перед складанням задніх сидінь за потреби виконайте такі дії:

- Посуньте кришку багажного відділення ⇨ 85.
- Натиснувши на затискач, нахиліть підголовники донизу ⇨ 48.
- Зніміть підголовники задніх сидінь, щоб спинки повністю лежали на подушках сидінь ⇨ 48.

Збільшення багажного відділення (спинка заднього сидіння складається з двох частин)



- Потягніть до себе важіль з одного чи з обох зовнішніх боків і покладіть спинки на подушку сидіння.
- Щоб скласти спинки, підніміть їх і направляйте у вертикальному положенні, доки вони не стануть на місце (буде чути відповідний звук). Переконайтеся, що паски безпеки правильно

розташовані й не заважатимуть скласти сидіння.

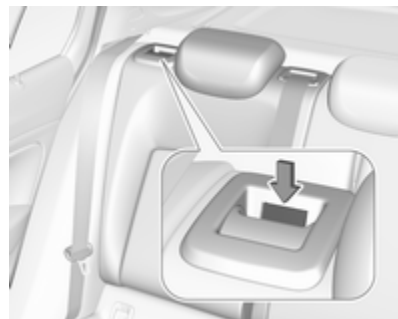

Коли спинки правильно встановлені, червону позначку біля важеля відпускання не видно.

⚠ Попередження

При складанні пересвідчіться в тому, що спинки надійно зафіксовані, перед тим, як зрушити з місця. Невиконання цієї інструкції може в разі різкого гальмування чи зіткнення

призвести до травмування людей та пошкодження багажу або автомобіля.

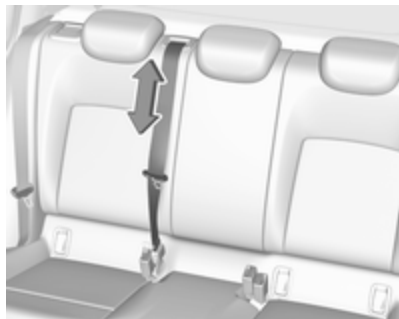

Якщо спинка сидіння складається занадто швидко, пасок безпеки центрального сидіння може бути заблоковано. Щоб розблокувати натягувач, проштовхніть пасок безпеки усередину або витягніть його приблизно на 20 мм і відпустіть.

Збільшення багажного відділення (спинка заднього сидіння складається з трьох частин)

- Складіть задній підлокітник.



- Потягніть за петлю й складіть спинку середнього сидіння.
- Потягніть до себе важіль з одного чи з обох зовнішніх боків і покладіть спинки на подушку сидіння.

⚠ Попередження

Будьте уважні, складаючи спинку правого зовнішнього сидіння, коли спинку середнього сидіння вже складено. Існує небезпека травмування болтом, який виступає з внутрішнього боку спинки.



- Потягніть до себе важіль з одного чи з обох зовнішніх боків і покладіть спинки на подушку сидіння.

⚠ Попередження

Будьте уважні, складаючи спинку правого зовнішнього сидіння, коли спинку середнього сидіння вже складено. Існує небезпека травмування болтом, який виступає з внутрішнього боку спинки.

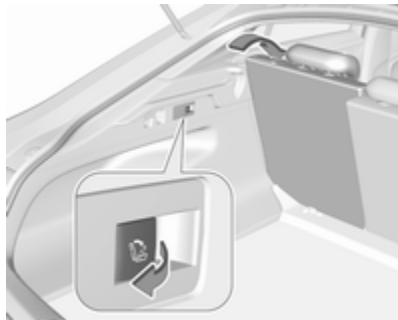

- Можна також скласти спинки сидінь з боку багажного відділення: щоб скласти відповідну частину спинки заднього сидіння, потягніть

вимикач на лівій або правій бічній панелі багажного відділення.

⚠ Попередження

Будьте уважні, виконуючи будь-які дії зі спинками задніх сидінь з боку багажного відділення. Спинки сидінь складаються зі значним зусиллям. Існує ризик отримання травм, зокрема для дітей.

Пересвідчіться в тому, що ніщо не закріплене до задніх сидінь, а подушки сидінь вільні від сторонніх предметів.

- Щоб скласти спинки, підніміть їх і направляйте у вертикальному положенні, доки вони не стануть на місце (буде чути відповідний звук). Переконайтеся, що паски безпеки правильно розташовані й не заважатимуть скласти сидіння.



Коли спинки правильно встановлені, червону позначку біля важеля відпускання не видно.

⚠ Попередження

При складанні пересвідчіться в тому, що спинки надійно зафіксовані, перед тим, як зрушити з місця. Невиконання цієї інструкції може в разі різкого гальмування чи зіткнення призвести до травмування людей та пошкодження багажу або автомобіля.

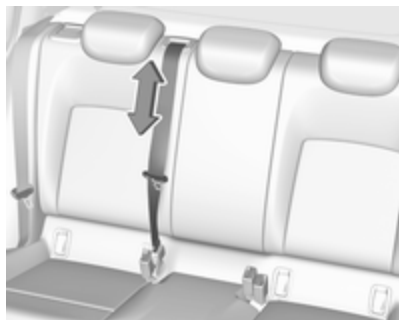

Якщо спинка сидіння складається занадто швидко, пасок безпеки центрального сидіння може бути заблоковано. Щоб розблокувати натягувач, проштовхніть пасок безпеки усередину або витягніть його приблизно на 20 мм і відпустіть.

Кришка багажного відділення

Забороняється класти будь-які предмети на кришку.

Grand Sport

Зняття кришки

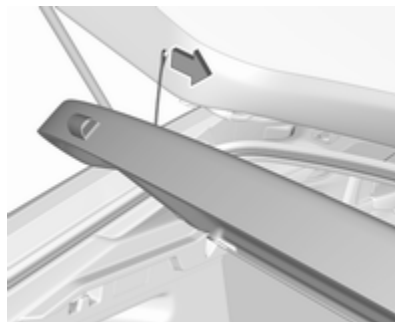

Відчепіть паски від кришки багажника.

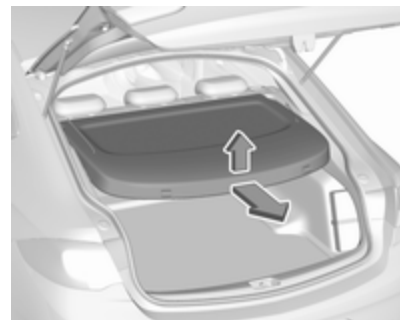

Підніміть кришку за задній та передній край.

Зніміть кришку.

Монтаж кришки

Установіть кришку в бокові напрямні та складіть. Закріпіть паски до кришки багажника.

Універсал, Country Tourer

Закривання шторки з роликовими напрямними

Потягніть шторку за ручку назад і догори так, щоб вона закріпилася в утримувачах на бокових стінках.

Відкривання штори з роликівими напрямними

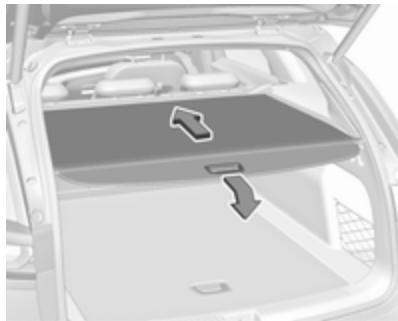

Потягніть за ручку на шторі назад і донизу. Кришка розгортається автоматично.

Відкривання штори за наявності вантажу

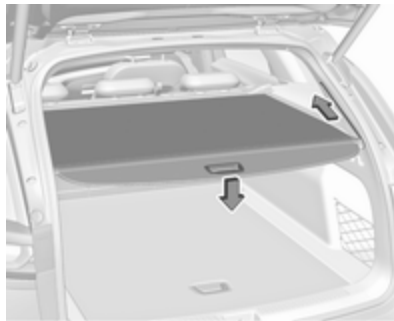

Натисніть на ручку на роликівій шторі.

Задня частина штори автоматично піднімається вгору.

Знімання штори з роликівими напрямними

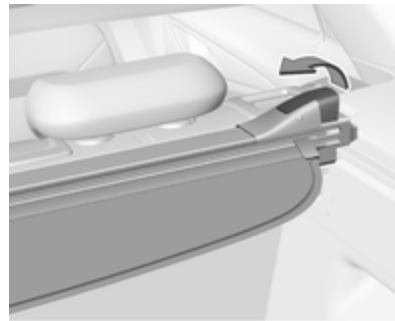

Відкрийте штору.

Потягніть важіль розблокування праворуч угору і не відпускайте. Спершу підніміть штору з правого боку й вийміть її з тримачів.

Встановлення штори з роликівими напрямними

Вставте ліву сторону штори у виріз і потягніть за важіль розблокування вгору.

Підтримуючи праву сторону штори, вставте її у виріз у напрямній рейці, забезпечивши їх правильне з'єднання.

Знімна кришка полиця для розміщення багажу в задній частині автомобіля

Grand Sport

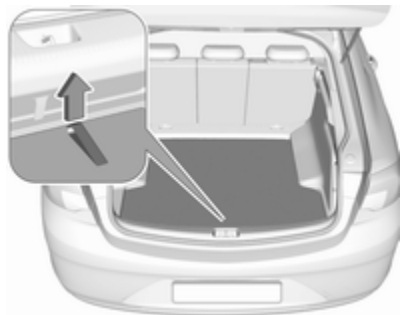

Кришка полиця в задній частині автомобіля знімається. Підніміть полиця за петлю і вийміть.

Універсал, Country Tourer

Кришка полиця в задній частині автомобіля знімається. Підніміть полиця за петлю і вийміть.

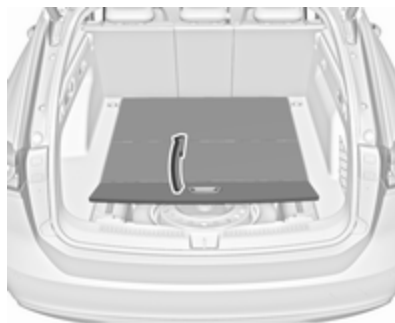

Потягніть за ручку й складіть задню частину кришки вперед.



Встановіть складену кришку вертикально за спинками задніх сидінь.

Зберігання в багажному відділенні

Коробка для зберігання речей

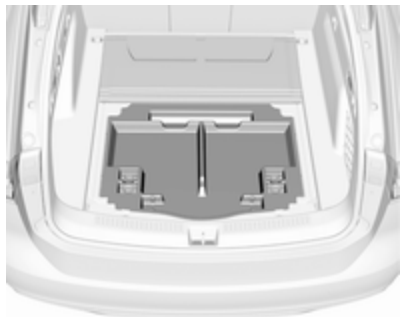

У багажнику розміщується ящик для зберігання речей. Зніміть кришку, щоб дістатися до ящика для зберігання речей.

Отвори для кріплення

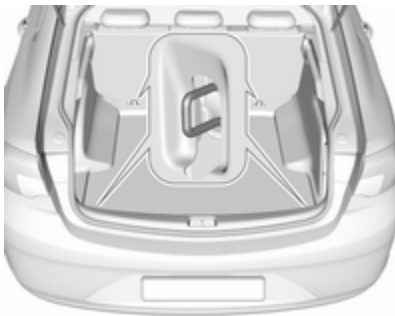

Отвори призначено для кріплення предметів за допомогою пасків або сітки для багажу, щоб запобігти їх ковзанню.

Система управління вантажем

Система пересувних кріплень запобігає ковзанню предметів на підлозі в багажному відділенні.

Встановлення кареток у напрямні рейки



Вставте каретки в напрямні рейки, прикріплені до підлоги багажного відділення. Вставляючи каретку в напрямну рейку, скористайтеся вирізом у рейці й натисніть кнопку на каретці.

Користування кріпильними петлями

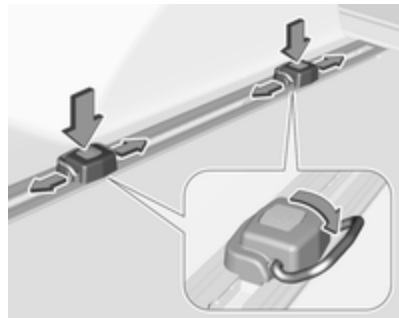

Натиснувши кнопку на каретці, посуньте каретку в потрібне положення. Щоб використовувати кріпильні петлі, підніміть їх.

Знімання

Опустіть кріпильні петлі. Натиснувши кнопку на каретці, вийміть її з напрямної рейки через виріз.

Захисна сітка

Захисну сітку можна встановити за задніми сидіннями. Якщо скласти спинки задніх сидінь, захисну сітку можна встановити позаду передніх сидінь.

За захисною сіткою не можна перевозити пасажирів.

Позаду задніх сидінь

Встановлення

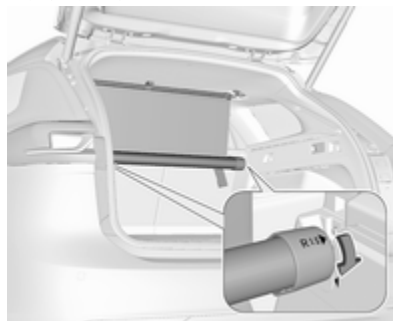

- Вставте касету в тримачі праворуч і ліворуч. Під час встановлення слідкуйте за позначками **L** (лівий) та **R** (правий) на касеті.

Щоб зафіксувати касету, поверніть її трохи вперед, зіставивши стрілки одна з одною.

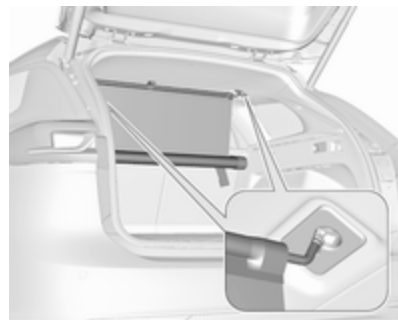

- Витягніть рейку із захисною сіткою з касети. Установіть і зафіксуйте рейку із захисною сіткою в отвір для встановлення з одного боку рами даху. Зігніть рейку з іншого боку і встановіть та зафіксуйте її.

Зніміть кришку багажного відділення ⇨ 85

Знімання

- Злегка зігнувши рейку із захисною сіткою, вийміть один її кінець з отвору для встановлення. Вийміть другий кінець рейки із захисною сіткою з отвору для встановлення.
- Згорніть захисну сітку.

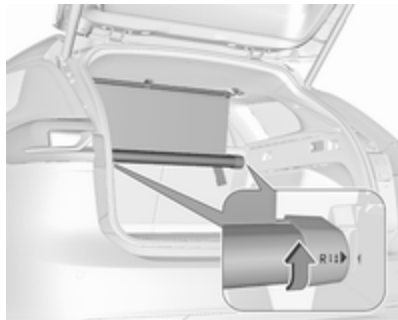

- Щоб розблокувати касету й вийняти її з тримачів, поверніть касету трохи назад.

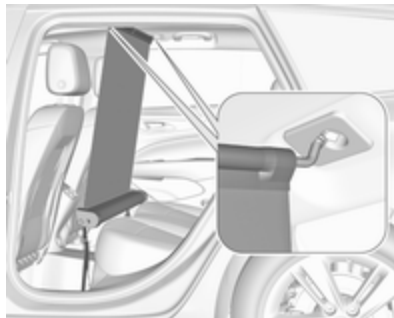
Позаду передніх сидінь**Встановлення**

- Установіть і зафіксуйте рейку із захисною сіткою в отвір для встановлення з одного боку рами даху. Зігніть рейку і встановіть її з іншого боку та зафіксуйте. Витягніть рейку із захисною сіткою з касети.

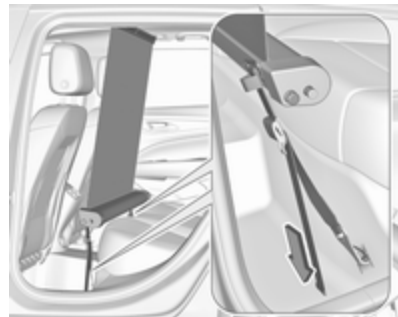

- Зачепіть гачки касети із захисною сіткою за кріпильні петлі, розміщені на підлозі перед задніми сидіннями. Щоб отримати доступ до кріпильних петель, натисніть на гачки перфорованих частин кришки підлоги з обох боків.
- Натягніть обидва ремні, потягнувши за вільний кінець.
- Опустіть підголівники та складіть спинки задніх сидінь ↪ 82.

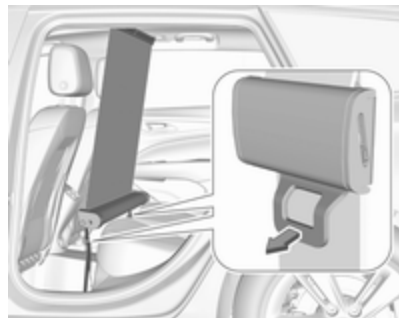
Знімання

- Щоб звільнити ремені, потягніть з обох боків язички натягувачів.
- Злегка зігнувши рейку із захисною сіткою, вийміть один її кінець з отвору для встановлення. Вийміть другий кінець рейки із захисною сіткою з отвору для встановлення.
- Витягніть захисну сітку.
- Відчепіть гачки від кріпильних петель.

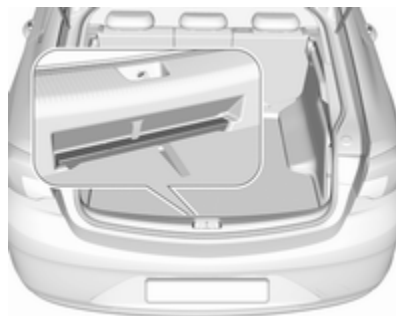
Знак аварійної зупинки**Grand Sport**

Знак аварійної зупинки слід зберігати у глибині багажного відділення.

Універсал, Country Tourer

Знак аварійної зупинки закріплюється ременцями на оббивці дверей багажного відділення.

Медична аптечка

Grand Sport

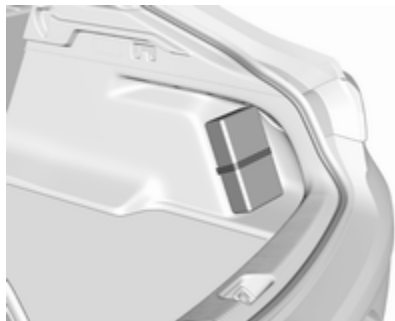

Медичну аптечку слід зберігати з правого боку відділення для зберігання, закріпивши її ремінцем.

Універсал, Country Tourer



Медична аптечка закріплюється ремінцями на оббивці дверей багажного відділення.

Система багажника для даху

Багажник на даху

Із міркувань безпеки та з метою уникнення пошкодження даху, рекомендується використовувати багажник для даху, схвалений для автомобіля. Щоб отримати детальнішу інформацію, зверніться по допомогу на станцію технічного обслуговування.

Установлення багажника на дах

Grand Sport

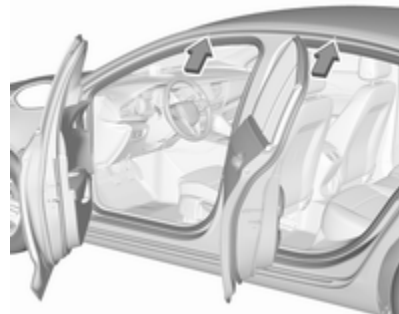

Відчиніть усі дверцята.

Точки кріплення розташовані в кожній дверній рамі кузова автомобіля.

Прикріпіть багажник на дах відповідно до інструкції, яка додається до багажника.

Знімайте багажник на даху, коли він не використовується.

Універсал, Country Tourer



Точки кріплення розташовані в обох поздовжніх дугах на даху.

Для встановлення багажника на даху скористайтеся двома першими точками кріплення,

дотримуючись вказівок щодо встановлення із комплекту багажника.

Знімайте багажник на даху, коли він не використовується.

Інформація про завантаження



- Важкі предмети в багажному відділенні потрібно розташовувати ближче до спинок сидінь. Переконайтеся, що спинки сидінь надійно зафіксовані на місці, а саме, упевніться, що не видно червоних позначок із обох боків біля важеля відпускання. Якщо ви розташовуєте предмети один на одному, то важчі предмети мають бути знизу.

- Зафіксуйте предмети за допомогою пасків із комплекту отворів для кріплення ⇨ 88.
- Зафіксуйте предмети в багажному відділенні, щоб запобігти їх ковзанню.
- Під час транспортування предметів у багажному відділенні спинки задніх сидінь не повинні бути нахилені вперед.
- Вантаж не повинен виступати над верхнім краєм спинок.
- Забороняється класти будь-які предмети на кришку багажного відділення чи панель приладів, а також закривати датчик на верхній частині панелі приладів.
- Вантаж не повинен перешкоджати роботі педалей, стоянкового гальма та перемикача передач або обмежувати свободу рухів водія. Не розміщуйте в салоні незафіксовані предмети.

- Забороняється їздити з відчиненим багажним відділенням.

⚠ Попередження

Завжди слід перевіряти, чи надійно складено багаж в автомобілі. Якщо речі ненадійно закріплені в салоні, вони можуть зірватися з місця і призвести до отримання травми або ж пошкодити інші речі чи автомобіль.

- Вантажопідйомність – це різниця між допустимою повною масою автомобіля (див. маркувальну табличку ⇨ 326) та спорядженою масою ЕС.

Щоб розрахувати вантажопідйомність, уведіть дані для свого автомобіля в таблицю мас на початку цього посібника.

Споряджена маса відповідно за стандартів ЄС включає масу водія (68 кг), масу вантажу (7 кг) та масу всіх рідин (за

умови заповнення паливного баку на 90%).

Додаткове обладнання та аксесуари збільшують споряджену масу.

- Водіння з вантажем на даху підвищує чутливість автомобіля до зустрічного вітру, а також ускладнює управління автомобілем через те, що піднімається центр його ваги. Рівномірно розкладіть вантаж і правильно зафіксуйте його за допомогою пасків. Відрегулюйте тиск шин і виберіть швидкість відповідно до ступеня завантаженості автомобіля. Часто перевіряйте та підтягуйте паски.

Не рухайтесь швидше 120 км/год.

Допустиме навантаження на дах становить 100 кг. Навантаження на дах обчислюється сумарним показником ваги багажника та вантажу.

Прилади та органи управління

Органи управління	96
Регулювання керма	96
Засоби керування на кермі	96
Кермо з підігрівом	97
Звуковий сигнал	97
Система промивки й очищення лобового скла	98
Система промивки й очищення заднього скла	100
Зовнішня температура	100
Годинник	101
Розетки	102
Індукційне заряджання	104
Попільнички	105
Сигнальні лампи, датчики та індикатори	106
Панель приладів	106
Спідометр	111
Лічильник загального пробігу	112
Лічильник щоденного пробігу	112
Тахометр	113
Датчик рівня пального	113

Датчик температури охолоджуючої рідини двигуна	114
Дисплей обслуговування	114
Контрольні індикатори	115
Вказівники повороту	116
Система нагадування про непристібнутий пасок безпеки	116
Подушка безпеки та переднатягувачі пасків безпеки	117
Деактивація подушок безпеки	117
Система зарядки	118
Індикатор несправності	118
Система гальм і зчеплення ...	118
Електричне стоянкове гальмо	118
Несправність електричного стоянкового гальма	118
Анти-блокувальна система гальм (ABS)	119
Перемикання передач	119
Дистанція руху	119
Система утримання смуги руху	119
Електронна система курсової стійкості вимкнена	120

Електронна система курсової стійкості та протибуксовочна гальмівна система	120
Протибуксовочна гальмівна система вимкнена	120
Температура охолоджуючої рідини двигуна	120
Попередній прогрів	120
AdBlue	120
Система контролю тиску в шинах	121
Тиск мастила в двигуні	121
Низький рівень пального	121
Імобілайзер	122
Зовнішнє світло	122
Дальнє світло	122
Помічник дальнього світла ...	122
Світлодіодні фари	122
Протитуманна фара	122
Задні протитуманні фари	122
Круїз-контроль	122
Адаптивний круїз-контроль ...	122
Автомобіль попереду	123
Виявлення пішоходів	123
Обмежувач швидкості	123
Допоміжна система визначення дорожніх знаків .	123
Дверцята відчинені	123
Дисплеї	123
Центр інформації для водіїв .	123

Інформаційний дисплей	132
Приладова панель на вітровому склі	134
Повідомлення автомобіля	138
Попереджувальні звукові сигнали	139
Заряд батареї	139
Персоналізація автомобіля	140
Телематичні служби	146
OnStar	146

Органи управління

Регулювання керма



Розблокуйте важіль, відрегулюйте кермо, потім натисніть на важіль і переконайтеся, що він повністю заблокований.

Не регулюйте кермо під час руху та у випадку, коли воно заблоковане.

Засоби керування на кермі

Центром інформації для водія, деякими допоміжними системами водія, інформаційно-розважальною системою і

підключеним мобільним телефоном можна керувати за допомогою засобів на кермі.



На ілюстраціях зображено різні версії.



Центр інформації водія ⇨ 123.
Допоміжні системи водія ⇨ 210.
Для отримання подальшої інформації див. посібник інформаційно-розважальної системи.

Кермо з підігрівом



Щоб увімкнути підігрів, натисніть кнопку ☀. На активований стан вказує індикатор у кнопці.
Підігрів сидінь працює при увімкненому двигуні, а також під час дії функції Autostop.
Система зупинки-запуску ⇨ 184.

Звуковий сигнал



Натисніть 📡.

Система промивки й очищення лобового скла

Очисник лобового скла з регулятором інтервалу дії

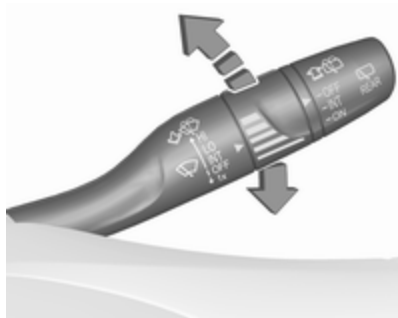

- HI** : швидко
- LO** : повільно
- INT** : з інтервалами
- OFF** : вимкнено

Щоб здійснити один оберт, коли очисник скла вимкнено, перемістіть важіль донизу в положення **1x**.

Забороняється користуватися, коли лобове скло обмерзло.

Вимкніть очисники.

Регульований інтервал роботи очисника



Важіль очисника в положенні **INT**. Поверніть колесо регулятора, щоб відрегулювати частоту промивання.

Очисник лобового скла з датчиком дощу

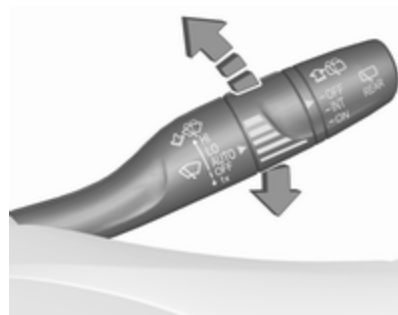

- HI** : швидко
- LO** : повільно
- AUTO** : автоматичне чищення за допомогою датчика дощу
- OFF** : вимкнено

У режимі **AUTO** датчик дощу визначає кількість води на лобовому склі й автоматично регулює частоту роботи очисників лобового скла.

Щоб здійснити один оберт, коли очисник скла вимкнено, перемістіть важіль донизу в положення **1x**.

Забороняється користуватися,
коли лобове скло обмерзло.

Вимкніть очисники.

Регульована чутливість датчика дощу



Важіль очисника в положенні
AUTO.

Поверніть колесо регулятора, щоб
відрегулювати чутливість датчика
дощу.



Підтримуйте чистоту датчика,
запобігаючи потраплянню на нього
пилу, бруду та льоду.

Функція датчика дощу вмикається й
вимикається в меню персоналізації
автомобіля.

Потрібні параметри можна вибрати
в меню **Налаштув.**, **➤ Автомобіль**
інформаційного дисплея.

Інформаційний дисплей [↪ 132](#).

Персоналізація автомобіля [↪ 140](#).

Омивач лобового скла



Потягніть важіль до себе.

Промивна рідина розпилюється на
вітровому склі, після чого очисник
втирає її за кілька рухів.

Промивна рідина [↪ 276](#).

Система промивки й очищення заднього скла

Очисник заднього вікна



Щоб увімкнути очисник заднього вікна, поверніть верхній ковпачок:

- OFF** : вимкнено
- INT** : повторно-короткочасний режим роботи
- ON** : безперервна робота

Забороняється користуватися, при намерзанні криги на задньому склі. Вимкніть очисники.

Після ввімкнення очисника лобового скла та вибору задньої передачі автоматично вмикається очисник заднього скла.

Активація чи дезактивація цієї функції може бути змінена в меню **Налаштув.** на інформаційному дисплеї.

Персоналізація автомобіля ⇨ 140.

Омивач заднього вікна



Натисніть важіль.

Промивна рідина розпилюється на задньому склі, після чого очисник витирає її за кілька рухів.

Коли рівень мийної рідини занизький, омивач заднього скла вимикається.

Промивна рідина ⇨ 276.

Зовнішня температура

Падіння температури вказується негайно, а її підвищення - через деякий час.



Приклад показано на рисунку.



Ice Possible.
Drive
with Care

Якщо зовнішня температура падає до 3°C, в інформаційному центрі водія з'являється попереджувальне повідомлення.

⚠ Попередження

Поверхня дороги вже може бути покрита льодом, навіть якщо дисплей вказує кілька градусів вище 0 °C.

Годинник

Дата та час відображаються на Info-Display (інформаційному дисплеї).

Інформаційний дисплей ↪ 132.

7" Кольоровий інформаційний дисплей

Натисніть і виберіть **Параметри**.

Оберіть **Час і дата**, щоб вивести на екран відповідне підменю.

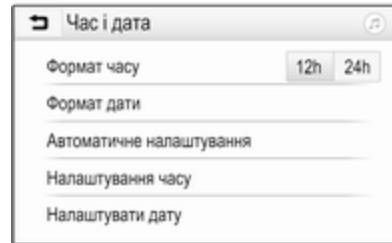

Формат часу

Щоб обрати потрібний формат часу, натисніть екранну кнопку **12 год** або **24 год**.

Формат дати

Щоб обрати потрібний формат дати, виберіть **Формат дати**, а потім виберіть потрібний варіант у підменю.

Автоматичне налаштування

Щоб обрати режим встановлення часу й дати - автоматичний чи ручний - виберіть **Автоматичне налаштування**.

Якщо час і дату потрібно встановлювати автоматично, виберіть **Увімк. - RDS**.

Якщо час і дату потрібно встановлювати вручну, виберіть **Вимк. - вручну**. Якщо для параметра **Автоматичне налаштування** обрано значення **Вимк. - вручну**, у підменю відображаються пункти **Налаштування часу** і **Налаштувати дату**.

Указати час і дату

Щоб встановити потрібний час і дату, виберіть **Налаштування часу** або **Налаштувати дату**.

Щоб вибрати потрібні значення, натискайте + і -.

8" Кольоровий інформаційний дисплей

Натисніть  і виберіть значок **Налаштув..**



Виберіть **Час і дата**.

Установлення часу

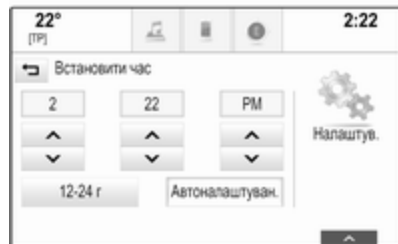
Виберіть **Встановити час**, щоб перейти до відповідного підменю.



Виберіть **Автоналаштуван.** в нижній частині екрана. Виберіть **Увімкнене - RDS** або **Вимкнений - вручну**.

Якщо вибрано **Вимкнений - вручну**, вкажіть години й хвилини, натискаючи  і .

Щоб вибрати формат часу, натисніть **12-24 г** на екрані праворуч.

Якщо вибрати формат 12-hour (12 год.), відображається третій стовпчик для параметра AM/PM (До/після полудня). Виберіть потрібний пункт.

Налаштування дати

Виберіть **Встановити дату**, щоб перейти до відповідного підменю.

Примітка

Коли дата налаштовується автоматично, цей пункт меню відсутній.

Виберіть **Автоналаштуван.** в нижній частині екрана. Виберіть **Увімкнене - RDS** або **Вимкнений - вручну**.

Якщо вибрано **Вимкнений - вручну**, вкажіть дату, натискаючи  і .

Показати годинник

Виберіть **Показати годинник**, щоб перейти до відповідного підменю.

Щоб вимкнути відображення в меню цифрового годинника, виберіть **Вимк.**

Розетки



Розетка на 12 В розташована в центральній консолі. Після вимкнення запалювання ця розетка також вимикається.



Sports Tourer, Country Tourer:
Розетка з напругою 12 В
розташована на лівій боковій стінці
багажного відділення.

Після вимкнення запалювання ця
розетка продовжує працювати.

Забороняється перевищувати
максимальне споживання енергії в
120 Вт.

Електричні аксесуари, які
підключаються, повинні
відповідати вимогам
електромагнітної сумісності,
визначеним у DIN VDE 40 839.

Забороняється підключати будь-які
аксесуари, які подають енергію,
наприклад, електричні зарядні
пристрої чи батареї.

Забороняється використовувати
невідповідні вилки, які можуть
пошкодити розетки.

Система зупинки-запуску ⇨ 184.

Порти USB



Залежно від версії інформаційно-
розважальної системи під
складаним підлокітником
розміщуються один або два USB-
порти для зарядних пристроїв. Ці
порти також можуть слугувати
з'єднанням для передавання даних

до інформаційно-розважальної
системи. Додаткову інформацію
див. в Інструкції з експлуатації
інформаційно-розважальної
системи.

Зарядні порти USB

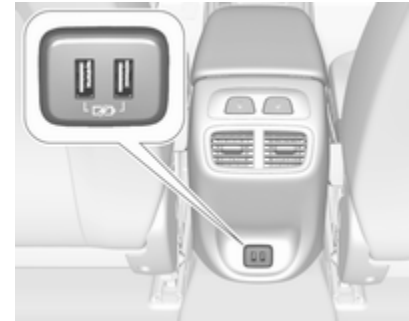

У задній частині центральної
консолі розміщені два порти USB,
призначені лише для зарядження
пристроїв.

Примітка

Розетки повинні постійно
залишатися сухими і чистими.

Індукційне заряджання

⚠ Попередження

Індукційне заряджання може вливати на дію вживлених електрокардіостимуляторів та інших медичних пристроїв. У разі потреби перед використанням індукційного зарядного пристрою порадьтеся з лікарем.

⚠ Попередження

Перед заряджанням мобільного пристрою приберіть із зарядного пристрою всі металеві предмети, оскільки вони можуть сильно нагріватися.





Щоб зарядити пристрій, слід увімкнути запалювання.

Зарядне гніздо знаходиться під переднім підлокітником.

Щоб зарядити мобільний пристрій:

1. Вийміть будь-які предмети із зарядного гнізда, інакше система не заряджатиме пристрої.
2. Вставте мобільний пристрій у зарядне гніздо екраном назад. Стан заряджання на інформаційному дисплеї вказується за допомогою

значка , а також показується, чи правильно вставлено мобільний пристрій.

Якщо значок  не відображається, вийміть мобільний пристрій із гнізда. Поверніть мобільний пристрій на 180 градусів і зачекайте три секунди, перш ніж вставити його знову.

Методом електромагнітної індукції можна заряджати мобільні пристрої, які відповідають вимогам стандартів PMA або Qi.

Для заряджання мобільного пристрою може знадобитися задня кришка із вбудованою котушкою індуктивності (наприклад, для моделей Samsung 4 і 5) або чохол (наприклад, для деяких моделей iPhone)

Зарядний пристрій підходить для заряджання мобільних пристроїв шириною до 8 см і довжиною до 15 см.

Захисний чохол мобільного пристрою може впливати на індуктивне заряджання.

Попільнички

Обережно

Слід використовувати лише для попелу, а не для легкозаймистого сміття.



Переносну попільничку можна розмістити в підставках для чашок.

Сигнальні лампи, датчики та індикатори

Панель приладів

Автомобіль може мати один з трьох варіантів панелі приладів залежно від модифікації моделі:

- базова панель
- панель середнього рівня
- панель вищого рівня

Панель приладів вищого рівня має два режими відображення: "Спортивний" і "Подорож".

Базова панель приладів

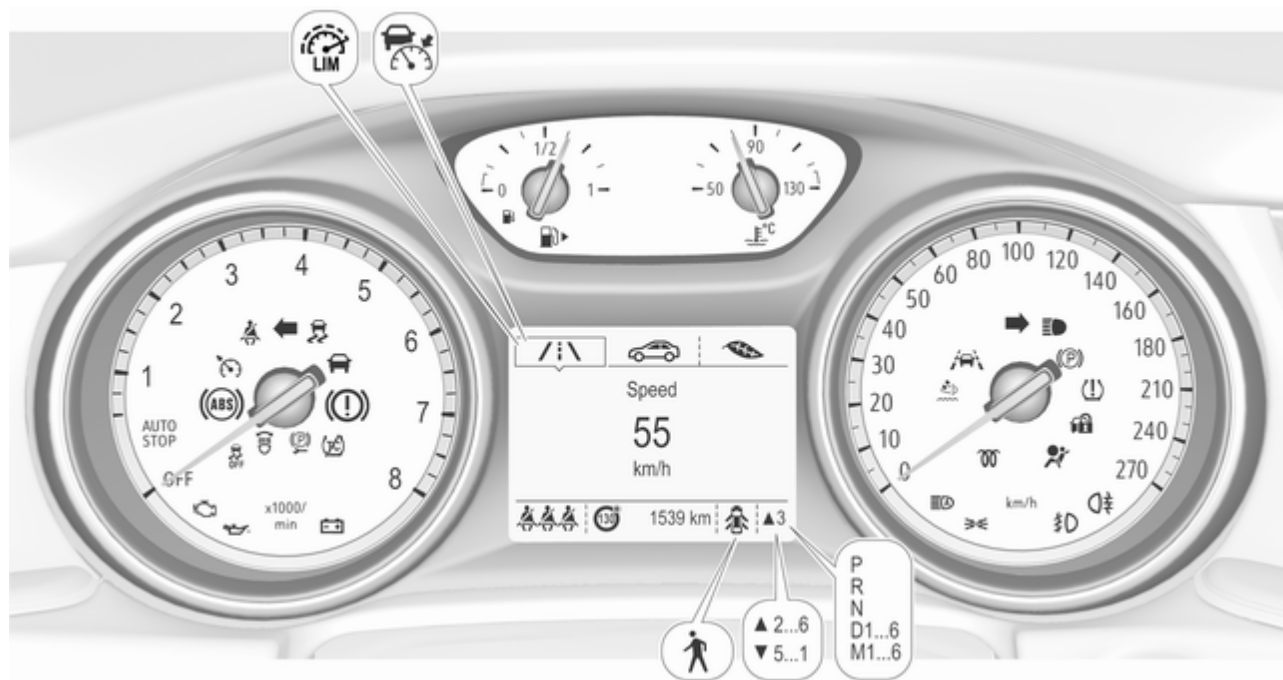

Панель приладів середнього рівня

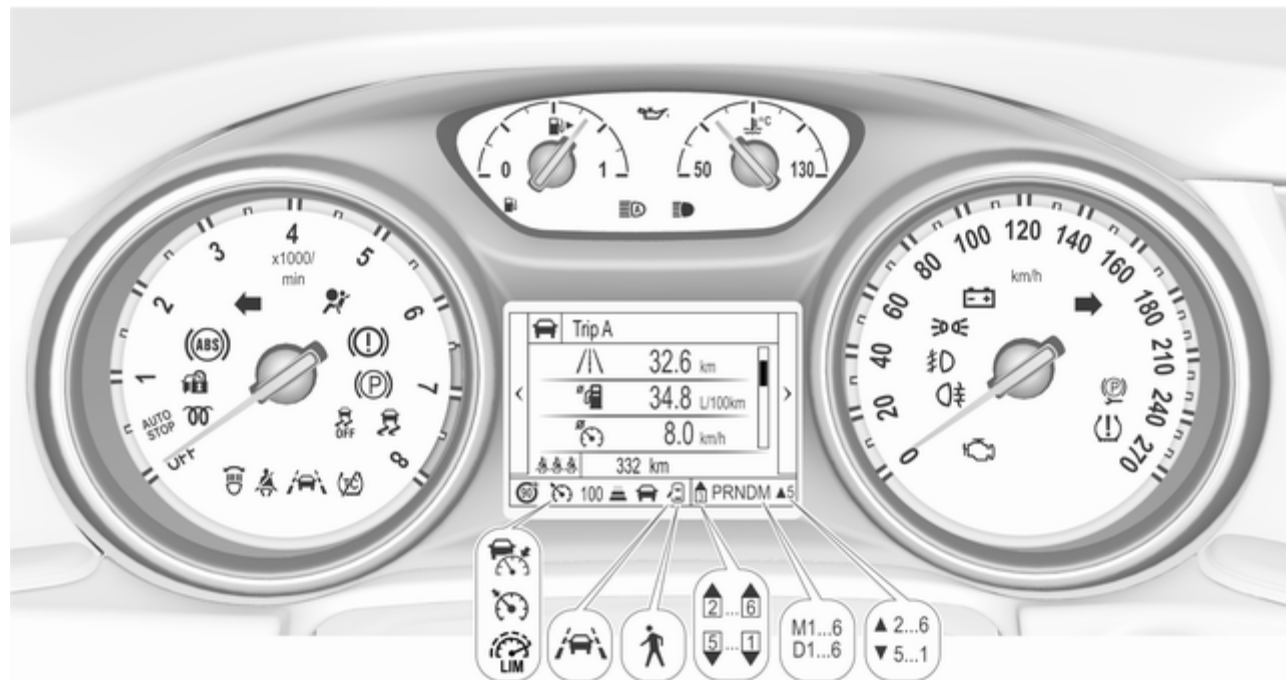

Панель приладів вищого рівня - режим "Спортивний"

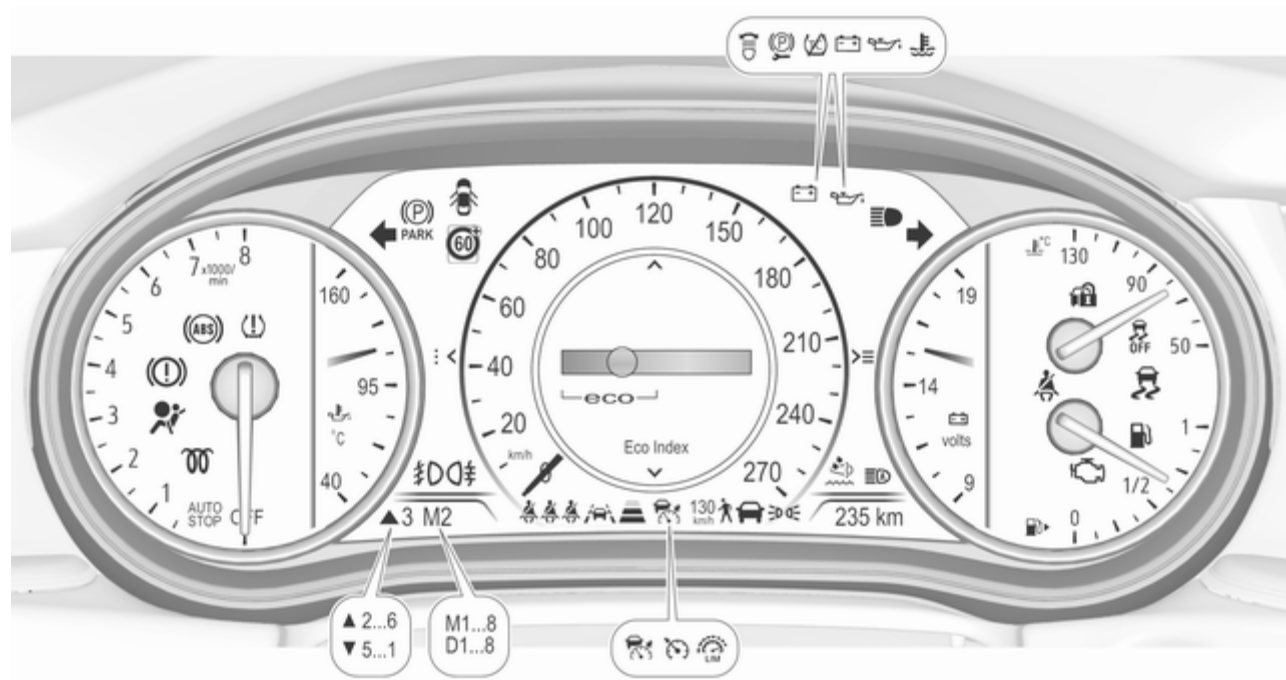

Панель приладів вищого рівня - режим "Подорож"



Огляд

- ↔ Указівник повороту ↔ 116
- 🚨 Система нагадування про непристібнутий пасок безпеки ↔ 116
- 🚒 Подушка безпеки та натягувачі пасків безпеки ↔ 117
- 🚒² Вимкнення подушок безпеки ↔ 117
- 🔋 Система заряджання ↔ 118
- 🚗 Індикатор несправності ↔ 118
- 🚗 Система гальм і зчеплення ↔ 118
- Ⓟ Електричне стоянкове гальмо ↔ 118
- 🚗 Несправність електричного стоянкового гальма ↔ 118
- 🚗^(ABS) Анти-блокувальна система гальм (ABS) ↔ 119
- ▲ Перемикання передач ↔ 119
- 🚗 Дистанція руху ↔ 119
- 🚗 Система утримання смуги руху ↔ 119

- 🚗 Електронну систему курсової стійкості вимкнено ↔ 120
- 🚗 Електронна система курсової стійкості та протибуксувальна гальмівна система ↔ 120
- 🚗 Протибуксувальну гальмівну систему вимкнено ↔ 120
- 🚗 Температура охолоджувальної рідини двигуна ↔ 120
- 🚗 Попереднє прогрівання ↔ 120
- 🚗 AdBlue ↔ 120
- 🚗 Система контролю тиску в шинах ↔ 121
- 🚗 Тиск мастила в двигуні ↔ 121
- 🚗 Низький рівень пального ↔ 121
- 🚗 Імобілайзер ↔ 122
- 🚗 Зовнішні освітлювальні прилади ↔ 122
- 🚗 Дальнє світло ↔ 122
- 🚗 Система керування дальнім світлом ↔ 122
- 🚗 Світлодіодні фари ↔ 122
- 🚗 Протитуманна фара ↔ 122

- 🚗 Задня протитуманна фара ↔ 122
- 🚗 Круїз-контроль ↔ 122
- 🚗 Адаптивний круїз-контроль ↔ 122
- 🚗 Автомобіль попереду ↔ 123
- 🚗 Пішохід попереду ↔ 232
- 🚗 Обмежувач швидкості ↔ 123
- 🚗 Допоміжна система визначення дорожніх знаків ↔ 123
- 🚗 Дверцята відчинені ↔ 123

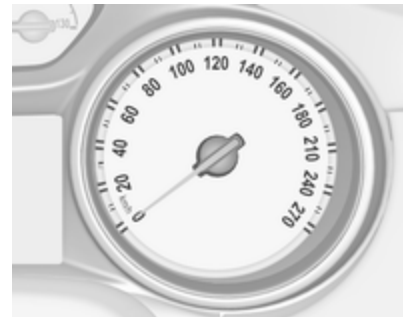
Спідометр

Указує швидкість автомобіля.

Лічильник загального пробігу

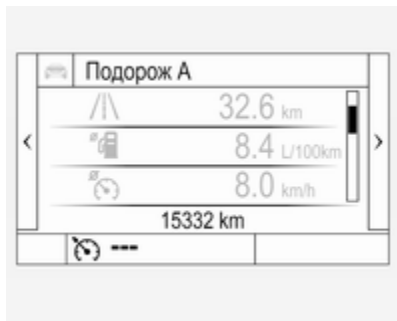

Зареєстрована загальна відстань відображається в кілометрах.

Лічильник щоденного пробігу

На сторінці бортового комп'ютера відображається зареєстрована відстань, пройдена автомобілем після останнього скидання показників.

Лічильник пробігу рахує відстань до 9999 км, а потім його показники скидаються до нуля.

Для різних поїздок можна вибрати дві сторінки лічильників щоденного пробігу.

Базова панель приладів



Виберіть $\text{:/i}\backslash$ кнопкою **Menu** на важелі перемикання сигналів повороту. Поверніть коліщатко регулятора на важелі перемикання сигналів повороту, а потім виберіть $\text{:/i}\backslash 1$ або $\text{:/i}\backslash 2$. Лічильник щоденного пробігу можна скинути окремо для кожної поїздки, натиснувши на кілька секунд

SET/CLR на важелі перемикання сигналів повороту, коли відкрито відповідне меню.

Панель приладів середнього рівня

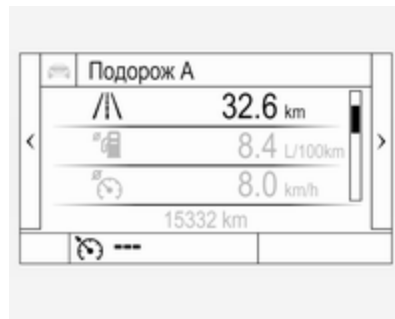

Виберіть у головному меню сторінку **Інфо** . Виберіть сторінку **Подор. А** або **Подор. В** кнопкою \checkmark на кермі.

Коли запалювання ввімкнене, можна скинути окремо показники кожного одометра: виберіть відповідну сторінку і натисніть кнопку $>$. На підтвердження вибору натисніть кнопку \checkmark .

Центр інформації водія \rightarrow 123.

Панель приладів вищого рівня



Виберіть у головному меню сторінку **Інфо**. Виберіть сторінку **Подор. А** або **Подор. В** кнопкою **✓** на кермі.

Коли запалювання ввімкнене, можна скинути окремо показники кожного одометра: виберіть відповідну сторінку і натисніть кнопку **>**. На підтвердження вибору натисніть кнопку **✓**.

Тахометр



Вказує швидкість роботи двигуна. Їдьте на низьких обертах для кожної передачі настільки довго, наскільки це можливо.

Обережно

Положення стрілки в червоній небезпечній зоні означає, що перевищено максимально допустиму кількість обертів двигуна. Двигун перебуває під ризиком.

Датчик рівня пального



Відображає рівень пального у паливному баку.

Стрілкою показано, з якого боку автомобіля знаходиться кришка горловини паливного бака.

Контрольний індикатор  світиться, якщо рівень пального в баку є низьким. Якщо датчик миготить, поповніть рівень пального негайно.

Забороняється їздити з порожнім паливним баком.

Оскільки в баку залишається пальне, кількість долитого пального може бути меншою, ніж указана ємність паливного баку.

Датчик температури охолоджуючої рідини двигуна



Відображає температуру охолоджуючої рідини.

- 50° : робочої температури двигуна не досягнуто
- 90° (центральна область) : нормальна робоча температура
- 130° : температура надто висока

Примітка

Якщо температура охолоджуючої рідини двигуна є надто високою, зупиніть автомобіль і перемкніть двигун на холостий хід. Надвисока температура становить небезпеку для двигуна. Перевірте рівень охолоджуючої рідини.

Дисплей обслуговування

Система контролю терміну служби моторного мастила надає інформацію про те, коли слід замінити мастило та фільтр. Залежно від умов їзди, вказаний інтервал, через який потрібно замінити масло, може істотно відрізнятися.



У центрі інформації для водія відображається меню терміну служби мастила ⇨ 123.



На базовому дисплеї виберіть меню , натиснувши **MENU** на важелі перемикання сигналів повороту. Виберіть сторінку **Remaining Oil Life (Тривалість терміну служби масла)** поворотом коліщатка регулятора.



На дисплеї спрощеної чи вдосконаленої модифікації виберіть меню **Інфо**, натиснувши кнопку **◀** на кермі. Щоб вибрати сторінку **Remaining Oil Life (Тривалість терміну служби масла)**, натисніть кнопку **∇**.

Час, що залишився до закінчення терміну служби мастила, зазначається в процентах.

Скидання показників

Щоб скинути показники на базовому екрані, на кілька секунд натисніть **SET/CLR** на важелі перемикання сигналів повороту. Система запалення має бути увімкненою, але двигун запускати не потрібно.

Щоб скинути показники на дисплеї спрощеної чи вдосконаленої модифікації, слід відкрити вкладену папку, натиснувши **▶** на кермі. Після цього слід вибрати пункт **Скинути** і підтвердити вибір, **✓** натискаючи кнопку протягом декількох секунд. Система запалення має бути увімкненою, але двигун запускати не потрібно.

Щоб забезпечити точне відображення даних, після кожної заміни масла потрібно скидати параметри системи. Зверніться по допомогу до майстерні.

Чергове технічне обслуговування

Коли система визначить, що термін служби масла зменшився, в інформаційному центрі водія відобразиться повідомлення **Change Engine Oil Soon (Замініть масло якнайшвидше)**. Виконайте заміну масла та фільтра у майстерні протягом тижня або через 500 км (залежно від того, що настане першим).

Інформація про обслуговування  322.

Контрольні індикатори

Описані контрольні індикатори досить доступні не для всіх автомобілів. Опис стосується всіх версій приладів. В залежності від комплектації автомобіля розташування контрольних індикаторів може відрізнятись. Після ввімкнення системи запалення в якості перевірки функціональності на короткий проміжок часу загориться більшість контрольних індикаторів.

Кольори контрольних індикаторів означають:

- червоний : небезпека, важливе нагадування
- жовтий : попередження, інформація, несправність
- зелений : підтвердження активації
- синій : підтвердження активації
- білий : підтвердження активації

Зображення усіх контрольних індикаторів на різних панелях приладів див. ⇨ 106.

Вказівники повороту

⇨⇩ світиться чи блимає зеленим.

Світиться протягом короткого проміжку часу

Ліхтарі стоянкового освітлення ввімкнено.

Мигає

Вказівник повороту чи ліхтарі аварійної сигналізації активовано.

Швидко блимає: несправність указівника повороту чи відповідного запобіжника, несправність указівника повороту на причепі.

Заміна лампи ⇨ 280, запобіжники ⇨ 290.

Вказівники повороту ⇨ 160.

Система нагадування про непристебнутий пасок безпеки

Система нагадування про непристебнутий пасок безпеки на передніх сидіннях

🚗 - індикатор для сидіння водія на панелі приладів, світиться або блимає червоним світлом.



🚗² - індикатор переднього пасажирського сидіння на стельовій консолі. Коли сидіння зайняте, світиться або блимає червоним світлом.

Світиться

Після ввімкнення системи запалення, доки пасок безпеки не буде пристебнуто.

Мигає

Після роботи двигуна протягом максимум 100 секунд, доки не буде пристебнуто пасок безпеки.

Стан пасків безпеки задніх сидінь (автомобілі з базовим дисплеєм)

🚗 після запуску двигуна світиться або блимає білим чи сірим кольором в інформаційному центрі водія.

Світиться білим

Пасок безпеки відстебнутий.

Світиться тьмяно

Пасок безпеки пристебнутий.

Блимає білим чи сірим кольором

Пристебнутий пасок безпеки відстебнуто.

Пристібування паска безпеки ⇨ 61.

Стан пасків безпеки задніх сидінь (автомобілі з дисплеєм спрощеної або вдосконаленої модифікації)

✳ після запуску двигуна світиться зеленим або сірим або блимає жовтим кольором в інформаційному центрі водія.

Світиться тьмяно

Пасок безпеки відстебнутий.

Світиться зеленим

Пасок безпеки пристебнутий.

Миготить жовтим

Пристебнутий пасок безпеки відстебнуто.

Пристібування паска безпеки ⇨ 61.

Подушка безпеки та переднатягувачі пасків безпеки

✳ світиться червоним.

Після ввімкнення системи запалювання контрольний індикатор світиться приблизно протягом чотирьох секунд. Якщо він не світиться, не гасне через чотири секунди чи світиться під час руху автомобіля, це свідчить про несправність у системі подушок безпеки. Зверніться по допомогу до майстерні. Подушки безпеки та переднатягувачі пасків безпеки можуть не спрацювати у випадку ДТП.

Розгортання переднатягувачів пасків безпеки чи подушок безпеки позначається безперервним горінням ✳.

⚠ Попередження

Для усунення несправності негайно зверніться до майстерні.

Переднатягувачі пасків безпеки, система подушок безпеки ⇨ 60, ⇨ 63.

Деактивація подушок безпеки

✳ світиться жовтим.

Подушку безпеки для переднього пасажирського сидіння активовано.

✳ світиться жовтим.

Подушка безпеки для переднього пасажирського сидіння вимкнена.

Вимкнення подушок безпеки ⇨ 68.

Система зарядки

 світиться червоним.

Світиться, коли система запалювання ввімкнена, і гасне незабаром після запуску двигуна.

Світиться, коли двигун працює

Зупиниться, вимкніть двигун. Акумулятор не заряджається. Охолодження двигуна може бути перерваним. Можливо, знизилася ефективність сервопристрою гальм. Зверніться по допомогу до майстерні.

Індикатор несправності

 світиться чи мигає жовтим.

Світиться, коли система запалювання ввімкнена, і гасне незабаром після запуску двигуна.

Світиться, коли двигун працює

Несправність у системі зниження токсичності вихлопів. Допустимі межі токсичності вихлопу можуть бути перевищені.

На дизельних двигунах процес очищення сажового фільтра є неможливим.

Негайно зверніться по допомогу до майстерні.

Миготить, коли двигун працює

Несправність, яка може призвести до пошкодження каталізатора. Зменшуйте навантаження на педаль акселератора, доки індикатор не перестане миготіти. Негайно зверніться по допомогу до майстерні.

Система гальм і зчеплення

 світиться червоним.

Рівень рідини для системи гальм та зчеплення занадто низький.

Попередження

Зупиниться. Не продовжуйте подорож. Зверніться до майстерні.

Електричне стоянкове гальмо

 світиться чи мигає червоним.

Світиться

Електричне стоянкове гальмо ввімкнуте ⇨ 201.

Мигає

Електричне стоянкове гальмо ввімкнуте не повністю або вимкнуте. Натисніть педаль гальм і спробуйте відновити стан системи, спочатку вимкнувши, а потім увімкнувши електричне стоянкове гальмо. Якщо  продовжує мигати, припиніть користуватися автомобілем і зверніться за допомогою до майстерні.

Несправність електричного стоянкового гальма

 світиться чи мигає жовтим.

Світиться

Знижена ефективність дії електричного стоянкового гальма
↻ 201.

Мигає

Електричне стоянкове гальмо перебуває в режимі обслуговування. Для відновлення стану системи зупиніть автомобіль, а потім увімкніть і вимкніть електричне стоянкове гальмо.

⚠ Попередження

Для усунення несправності негайно зверніться до майстерні. Уникайте паркування на схилах, поки причина несправності не буде усунена.

Анти-блокувальна система гальм (ABS)

 світиться жовтим.

Світиться протягом кількох секунд після ввімкнення системи запалення. Система готова для роботи, коли контрольний індикатор гасне.

Якщо контрольний індикатор не гасне через кілька секунд або якщо він горить під час їзди, це свідчить про несправність системи ABS. Гальмівна система залишається в робочому стані, але без регулювання ABS.

Антиблокувальна система гальм
↻ 201.

Перемикання передач

Коли задля економії пального рекомендується перейти на вищу або нижчу передачу, на екрані відображається ▲ або ▼ разом із номером рекомендованої передачі.

Дистанція руху

 показує дистанцію руху, встановлену для визначення завчасності повідомлень про

небезпеку зіткнення спереду, у вигляді зафарбованих смужок відстані.

Повідомлення про небезпеку зіткнення спереду ↻ 224.

Система утримання смуги руху

 світиться зеленим чи жовтим або блимає жовтим.

Світиться зеленим

Система ввімкнена та готова до роботи.

Світиться жовтим

Автомобіль наближається до виявленої системою лінії дорожньої розмітки, але вказівник повороту в цьому напрямку не ввімкнено.

Миготить жовтим

Система виявила значне відхилення від смуги руху.

Система утримання смуги руху
↻ 258

Електронна система курсової стійкості вимкнена

 світиться жовтим.

Систему вимкнено.

Електронна система курсової стійкості та протибуксовочна гальмівна система

 світиться чи мигає жовтим.

Світиться

У системі виявлено несправність. Можлива безперервна їзда. Проте стійкість їзди може погіршитися, що залежить від стану дорожнього покриття.

Для усунення несправності зверніться до майстерні.

Мигає

Система активно працює. Ефективна потужність двигуна може знизитися, і автомобіль може автоматично гальмувати незначною мірою.

Система курсової стійкості ⇨ 205,
Система контролю тяги ⇨ 204.

Протибуксовочна гальмівна система вимкнена

 світиться жовтим.

Систему вимкнено.

Температура охолоджуючої рідини двигуна

 світиться червоним.

Світиться, коли двигун працює

Зупиніться, вимкніть двигун.

Обережно

Температура охолоджуючої рідини надто висока.

Негайно перевірте рівень охолоджуючої рідини ⇨ 275.

Якщо він є достатнім, зверніться до майстерні.

Попередній прогрів

 світиться жовтим.

Увімкнено попередній прогрів дизельного двигуна. Активується лише, коли температура зовні є низькою. Двигун можна запускати після того, як згасне індикатор.

AdBlue

 миготить жовтим.

Низький рівень AdBlue. Потрібно якнайшвидше долити AdBlue, щоб уникнути проблем при запуску двигуна.

AdBlue ⇨ 190.

Система контролю тиску в шинах

 світиться чи мигає жовтим.

Світиться

Втрата тиску в шинах. негайно зупиніться та перевірте тиск у шинах.

Мигає

Несправність системи чи встановлено шину без датчика тиску (наприклад, запасне колесо). Через 60–90 секунд контрольний індикатор почне світитися постійно. Зверніться до майстерні.

Тиск мастила в двигуні

 світиться червоним.

Світиться, коли система запалювання ввімкнена, і гасне незабаром після запуску двигуна.

Світиться, коли двигун працює

Обережно

Змащення двигуна може припинитися. Це може призвести до пошкодження двигуна та/чи блокування ведучих коліс.

1. Натисніть педаль зчеплення.
2. Оберіть нейтральну передачу.
3. Якомога швидше залиште зону інтенсивного руху, не заважаючи іншим автомобілям.
4. Вимкніть систему запалення.

Попередження

Коли двигун не працює, для гальмування та керування потрібно значно більше сили.

Коли діє функція Автостоп, сервопривід гальм продовжує працювати.

Не виймайте ключ із замка запалення, доки автомобіль не зупиниться на місці, оскільки це може призвести до неочікуваного блокування керма.

Перевірте рівень масла, перш ніж звертатися по допомогу до майстерні ⇨ 273.

Низький рівень пального

 світиться чи мигає жовтим.

Світиться

Занадто низький рівень пального в баку.

Мигає

Пальне майже закінчилося. Поповніть рівень пального негайно. Забороняється їздити з порожнім баком.

Заправка ⇨ 263.

Каталітичний нейтралізатор ⇨ 190.

Прокачування системи дизельного пального ⇨ 278.

Імобілайзер

 миготить жовтим.

Несправність у системі імобілайзера. Двигун неможливо запустити.

Імобілайзер ⇨ 39.

Зовнішнє світло

 світиться зеленим.

Зовнішнє освітлення ввімкнено ⇨ 151.

Дальнє світло

 світиться синім.

Світиться, коли дальнє світло ввімкнене, або під час мигання фар ⇨ 152.

Помічник дальнього світла

 світиться зеленим.

Систему керування дальнім світлом ввімкнено (див. пункт "Світлодіодні фари" ⇨ 155).

Світлодіодні фари

 світиться чи мигає жовтим.

Світиться

Несправність у системі.

Зверніться по допомогу до майстерні.

Мигає

Система перемикається на симетричне ближнє світло.

Після ввімкнення запалювання протягом приблизно чотирьох секунд блимає контрольний індикатор , як нагадування про увімкнення симетричного світла фар ⇨ 155.

Протитуманна фара

 світиться зеленим.

Передні протитуманні фари ввімкнено ⇨ 160.

Задні протитуманні фари

 світиться жовтим.

Задні протитуманні фари ввімкнено ⇨ 160.

Круїз-контроль

 світиться білим або зеленим.

Світиться білим

Система увімкнена.

Світиться зеленим

Круїз-контроль увімкнений. Задана швидкість відображається у центрі інформації для водія.

Круїз-контроль ⇨ 210.

Адаптивний круїз-контроль

Індикатор  починає світитися центрі інформації водія.

світиться білим

Система увімкнена.

світиться зеленим

Адаптивний круїз-контроль увімкнений.

Адаптивний круїз-контроль ⇨ 215.

Автомобіль попереду

🚗 світиться зеленим або жовтим кольором.

Світиться зеленим

У даній смузі попереду система розпізнала автомобіль.

Світиться жовтим

Відстань до автомобіля попереду зменшується до небезпечної або наближення до іншого автомобіля відбувається занадто швидко.

Адаптивний круїз-контроль ⇨ 215,
Повідомлення про небезпеку зіткнення спереду ⇨ 224.

Виявлення пішоходів

🚶 світиться жовтим.

Пішохід попереду.

Обмежувач швидкості

🚦 світиться білим або зеленим.

Світиться білим

Система увімкнена.

Світиться зеленим

Обмежувач швидкості увімкнений. Задана швидкість вказана поруч зі значком 🚦.

Обмежувач швидкості ⇨ 213.

Допоміжна система визначення дорожніх знаків

📷 - контрольний індикатор, де відображаються виявлені дорожні знаки.

Допоміжна система визначення дорожніх знаків ⇨ 253.

Дверцята відчинені

🚪 світиться червоним.

Світиться, коли відчинено дверцята чи багажник.

Дисплеї

Центр інформації для водіїв

Центр інформації для водіїв знаходиться на панелі приладів.

Залежно від модифікації моделі і типу панелі приладів як інформаційний центр водія може використовуватися базовий екран, екран середнього рівня або екран вищого рівня.

У центрі інформації для водіїв відображається така інформація відповідно до наявного обладнання:

- загальний пробіг автомобіля та одометр
- інформація про автомобіль та налаштування
- інформація щодо пробігу/пального
- економічні показники водіння
- попередження допоміжних систем водія
- попереджувальні повідомлення

- відомості про аудіосистему й інформаційно-розважальну систему
- відомості про телефон
- інформація навігаційної системи

Базовий екран

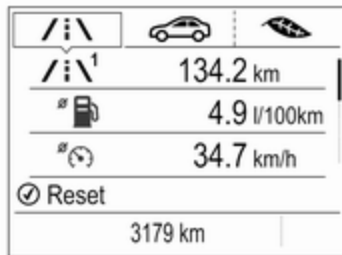

Залежно від версії, сторінки меню на дисплеї базової комплектації можна вибирати, натискаючи:

- **MENU** на важелі перемикання покажчиків повороту або
- **<** та **∇** на кермі.

У верхньому рядку дисплея відображаються значки головного меню:

- Інформація щодо пробігу/рівня пального, яка відображається на сторінці **/i** (див. опис нижче).
- Інформація про автомобіль, яка відображається на сторінці **🚗** (див. опис нижче).
- Інформація про економічні показники, яка відображається на сторінці **🌿** (див. опис нижче).

Відображення певних функцій залежить від того, чи стоїть автомобіль на місці, чи рухається. Деякі функції доступні тільки під час руху автомобіля.

Вибір меню та функцій Важіль перемикання покажчиків повороту з кнопкою MENU

Меню та функції можна вибрати за допомогою кнопок на перемикачі з лівого боку керма.

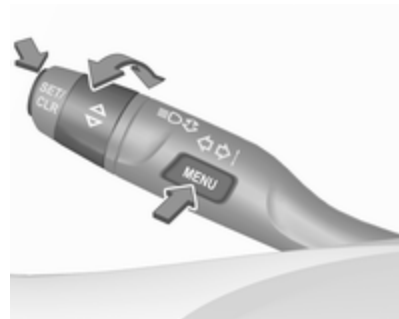

Натискайте **MENU**, щоб перейти з одного головного меню до іншого чи повернутися з підменю до меню вищого рівня.

Щоб вибрати підменю або ввести число, поверніть коліщатко регулятора.

Для вибору й підтвердження функцій натискайте кнопку **SET/CLR**.

За потреби на екрані інформаційного центру водія відображаються спливні повідомлення системи автомобіля та повідомлення про потребу

обслуговування. Для підтвердження повідомлень натискайте **SET/CLR**. Повідомлення систем автомобіля ↻ 138.

Засоби керування на кермі

Для вибору меню й функцій можна скористатися кнопками, розташованими з правого боку керма.



Натискайте ◀ або ▶, щоб перейти з одного головного меню до іншого чи повернутися з підменю до меню вищого рівня.

Натискайте ▼ або ▲, щоб вибрати підменю в головному меню або ввести число.

Для вибору й підтвердження функцій натискайте кнопку ✓.

За потреби на екрані інформаційного центру водія відображаються спливні повідомлення систем автомобіля та повідомлення про технічне обслуговування. Для підтвердження повідомлень натискайте ✓. Повідомлення систем автомобіля ↻ 138.

Дисплей спрощеної модифікації

Щоб вибрати сторінку меню, натисніть ◀ або ▼ на кермі.



Перелік основних меню:

- Інформація щодо пробігу/рівня пального, яка відображається на сторінці **Відомості** (див. опис нижче).
- Інформація про аудіосистему, яка відображається на сторінці **Аудіо** (див. опис нижче).
- Інформація про телефон, яка відображається на сторінці **Телефон** (див. опис нижче).

- Інформація навігаційної системи, яка відображається на сторінці **Навігація** (див. опис нижче).
- Інформація про автомобіль, яка відображається на сторінці **Опції** (див. опис нижче).

Деякі з функцій, що відображаються на екрані, відрізняються, залежно від того, рухається автомобіль чи стоїть. Крім того, деякі функції діють тільки під час руху автомобіля.

Вибір меню та функцій

Для вибору меню й функцій можна скористатися кнопками, розташованими з правого боку керма.



Щоб відкрити сторінку головного меню, натисніть кнопку ◀.

Щоб вибрати сторінку головного меню, скористайтеся кнопками Δ і ▽.

На підтвердження вибору сторінки головного меню натисніть кнопку ✓.

Після вибору сторінки головного меню, можна вибирати сторінки підменю кнопками Δ і ▽.

Щоб вибрати наступну папку на сторінці вибраного підменю, натисніть кнопку ▶.

Для вибору функцій та введення числових значень використовуйте Δ і ▽.

Для вибору й підтвердження функцій натискайте кнопку ✓.

Після вибору сторінки головного меню цей вибір зберігається доти, доки не буде вибрана інша сторінка головного меню. Для вибору сторінок підменю натискайте ▽ або Δ.

За потреби на екрані інформаційного центру водія відображаються спливні повідомлення систем автомобіля та повідомлення про технічне обслуговування. Для підтвердження повідомлень натискайте ✓. Повідомлення систем автомобіля ⇨ 138.

Дисплей вдосконаленої модифікації

Щоб вибрати сторінку меню, натисніть ◀ або ▽ на кермі.

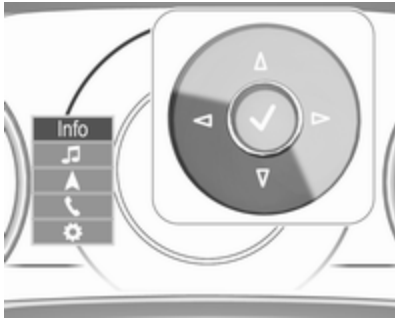

Перелік основних меню:

- Інформація щодо пробігу/рівня пального, яка відображається на сторінці **Відомості** (див. опис нижче).
- Інформація про аудіосистему, яка відображається на сторінці **Аудіо** (див. опис нижче).
- Інформація про телефон, яка відображається на сторінці **Телефон** (див. опис нижче).

- Інформація навігаційної системи, яка відображається на сторінці **Навігація** (див. опис нижче).
- Інформація про автомобіль, яка відображається на сторінці **Опції** (див. опис нижче).

Деякі з функцій, що відображаються на екрані, відрізняються, залежно від того, рухається автомобіль чи стоїть. Крім того, деякі функції діють тільки під час руху автомобіля.

Панель приладів вищого рівня має два режими відображення: "Спортивний" і "Подорож". Див. наведені нижче інструкції: Пункти "Меню налаштувань" і "Теми екрана".

Вибір меню та функцій

Для вибору меню й функцій можна скористатися кнопками, розташованими з правого боку керма.



Щоб відкрити сторінку головного меню, натисніть кнопку **◀**.

Щоб вибрати сторінку головного меню, скористайтеся кнопками **Δ** і **∇**.

На підтвердження вибору сторінки головного меню натисніть кнопку **✓**.

Після вибору сторінки головного меню, можна вибрати сторінки підменю кнопками **Δ** і **∇**.

Щоб вибрати наступну папку на сторінці вибраного підменю, натисніть **▷**.

Для вибору функцій та введення числових значень використовуйте Δ і ∇ .

Для вибору й підтвердження функцій натискайте кнопку \checkmark .

Після вибору сторінки головного меню цей вибір зберігається доти, доки не буде вибрана інша сторінка головного меню. Для вибору сторінок підменю натискайте ∇ або Δ .

За потреби на екрані інформаційного центру водія відображаються спливи повідомлення систем автомобіля та повідомлення про технічне обслуговування. Для підтвердження повідомлень натискайте \checkmark . Повідомлення систем автомобіля \rightarrow 138.

Меню "Інформація щодо пробігу/рівня пального", /i\ або "Інформація"

Далі наведено повний список сторінок, які можна відкривати в меню Info (Інформація). У деяких автомобілях певні функції можуть

бути недоступними. На деяких зображеннях певні функції позначаються значками.

Для вибору сторінок можна обертати коліщатко регулятора або натискати кнопки Δ і ∇ :

- лічильник щоденного пробігу 1 або A
середня витрата пального 1 або A
середня швидкість 1 або A
- лічильник щоденного пробігу 2 або B
середня витрата пального 2 або B
середня швидкість 2 або B
- швидкість у цифровому форматі
- запас пального в одиницях відстані
- миттєва витрата пального
- час до заміни мастила
- тиск у шинах
- таймер
- система виявлення дорожніх знаків

- безпечна дистанція
- порожня сторінка

На базовому дисплеї сторінки "Термін експлуатації мастила", "Тиск у шинах", "Допоміжна система визначення дорожніх знаків" і "Дистанція руху" відображаються в меню "Інформація про автомобіль" - для переходу до цього меню виберіть  кнопкою **MENU**.

Лічильник щоденного пробігу 1/A або 2/B

На одометрі відображається відстань, пройдена автомобілем після останнього скидання показників.

Лічильник щоденного пробігу реєструє пробіг до 9999 км, після чого відлік знову починається з 0.

Щоб скинути показники на базовому дисплеї, натискайте протягом декількох секунд **SET/CLR**, а на дисплеї середнього чи вищого рівня спочатку слід натиснути \triangleright , а потім підтвердити дію кнопкою \checkmark .

На сторінках лічильника щоденного пробігу 1 і 2 можна окремо скидати показники пробігу, середніх витрат і середньої швидкості. Для цього слід відкрити відповідну сторінку.

Середня витрата пального 1/A або 2/B

Відображення середньої витрати пального. Виміри можна обнулити у будь-який час, при цьому обчислення розпочнеться із вихідного значення.

Щоб скинути показники на базовому дисплеї, натискайте протягом декількох секунд **SET/CLR**, а на дисплеї середнього чи вищого рівня спочатку слід натиснути **▷**, а потім підтвердити дію кнопкою **✓**.

Середня швидкість 1/A або 2/B

Відображення середньої швидкості. Показник можна скинути в будь-який час.

Щоб скинути показники на базовому дисплеї, натискайте протягом декількох секунд **SET/CLR**, а на дисплеї середнього

чи вищого рівня спочатку слід натиснути **▷**, а потім підтвердити дію кнопкою **✓**.

Швидкість у цифровому форматі

Відображення показників поточної швидкості в цифровому форматі.

Запас пального

Запас пального обчислюється з урахуванням поточного рівня пального в баку та поточної витрати пального. Дисплей показує середні значення.

Після заправлення запас пального через короткий проміжок часу оновлюється автоматично.

Коли рівень пального в баку занижений, на екрані відображається повідомлення, а на датчику рівня пального засвічується контрольний індикатор .

Якщо бак потрібно заправити негайно, відображене попередження не зникає з дисплея. Окрім цього, блимає контрольний індикатор  у датчику рівня пального \hookrightarrow 121.

Миттєва витрата пального

Відображення миттєвого значення витрати пального.

Час до заміни мастила

Відображається розрахунковий термін служби мастила. Число в % означає залишок терміну служби мастила \hookrightarrow 114.

Тиск в шинах

Показує тиск в шинах усіх коліс під час руху \hookrightarrow 299.

Таймер

Запуск і зупинка здійснюються кнопкою **✓**. Щоб скинути таймер, натисніть кнопку **▷** і підтвердьте виконання функції **Reset**.

Система виявлення дорожніх знаків

Відображення дорожніх знаків, виявлених на поточній ділянці маршруту \hookrightarrow 253.

Дистанція руху

Показує відстань у секундах до транспортного засобу, який рухається попереду \hookrightarrow 227. Коли

увімкнений адаптивний круїз-контроль, на цій сторінці замість відстані відображається задана дистанція руху.

Порожня сторінка

Коли немає потреби показувати в інформаційному центрі водія певні дані, можна вибрати порожню сторінку.

- меню інформації про економічні показники

- Основні споживачі
- Тенденція стану економічності
- Індекс економічності

На дисплеях спрощеної та вдосконаленої модифікації сторінки "Основні споживачі", "Тенденція економічності" і "Індекс економічності" відображаються в меню "Інформація щодо пробігу/рівня пального" - для переходу до цього меню виберіть **Відомості**.

Top Consumers (Основні споживачі)

Список найбільших увімкнених споживачів, що забезпечують ваш комфорт, позначається у низхідному порядку. Позначається потенціал економії пального.

Якщо поїздки відбуваються нечасто, для збільшення навантаження на двигун автоматично вмикається система підігріву заднього вікна. У такому випадку заднє вікно з підігрівом без втручання водія вказується як один з найбільших споживачів.

Economy Trend (Економічний режим)

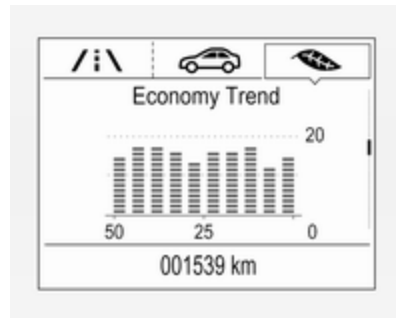

Показує середній рівень споживання для останніх 50 км. Заповнені сегменти позначають споживання з кроком у 5 км і відображають ефект топографії або ж стилю водіння водія на споживання пального.

Індекс економічності

На шкалі економічності показаний середній рівень витрати пального. Для більшої економії слід використовувати такий стиль водіння, за якого індикатор перебуває в межах зеленої зони.

Що більше індикатор заходить у червону зону, то вищою є витрата пального. Водночас вказується середній рівень споживання пального.

Залежно від версії автомобіля індекс економії показує значення, які стосуються або сторінки A/1 лічильника щоденного пробігу, або поточного циклу водіння. В останньому випадку індикатор буде скинуто під час наступного ввімкнення запалювання.

Меню Аудіо

Меню Аудіосистема призначене для пошуку музики, користування списком улюбленого та вибору джерела звуку.

Див. інструкція з експлуатації інформаційно-розважальної системи.

Меню Телефон

В меню Телефон можна здійснювати телефонні виклики і керувати ними, переглядати список контактів та налаштовувати користування гарнітурою.

Див. інструкція з експлуатації інформаційно-розважальної системи.

Меню Навігація

Меню Навігація призначене для супроводження під час поїздки.

Див. інструкція з експлуатації інформаційно-розважальної системи.

Меню "Інформації про автомобіль", або "Настройки"

Далі наведено повний список сторінок, які можна відкривати в Меню настройок. У деяких автомобілях певні функції можуть бути недоступними. На деяких зображеннях певні функції позначаються значками.

Для вибору сторінок можна обернути коліщатко регулятора або натискати кнопки Δ і ∇ , а після вибору сторінки слід дотримуватися вказівок, наведених у підменю:

- одиниці вимірювання
- теми екрана
- інформаційні сторінки
- попередження про перевищення швидкості
- навантаження на шини
- додаткові покажчики
- відомості про програмне забезпечення

Одиниці вимірювання

Коли відображається сторінка одиниць вимірювання, натисніть \blacktriangleright . Виберіть одиниці британської або метричної системи кнопкою \checkmark .

Теми екрана

Під час відображення тем екрана натисніть кнопку \blacktriangleright . Виберіть режим Sport (Спортивний) або Touring (Подорож) кнопкою \checkmark . У спортивному режимі відображається більше інформації про автомобіль, а в режимі подорожі - більше інформації про мультимедіа.

Ці налаштування доступні тільки на екрані вищого рівня.

Інформаційні сторінки

Під час відображення інформаційних сторінок натисніть кнопку ►. Буде показаний повний список пунктів меню Info.

Натискаючи кнопку ✓ виберіть функції які потрібно показувати на інформаційній сторінці. Вибрані сторінки позначаються прапорцем ✓. Функції, які не відображатимуться не мають прапорця. Див. пункт **Меню Info (Інформація)** вище.

Попередження про перевищення швидкості

Функція попередження про швидкість дає змогу встановити швидкість, яку не слід перевищувати.

Для того щоб налаштувати попередження про швидкість, натисніть кнопку ► під час відображення цієї сторінки. Виберіть потрібне значення кнопками Δ і ∇. Щоб встановити швидкість, натисніть кнопку ✓. Після встановлення швидкості цю функцію можна вимкнути кнопкою ✓ під час відображення цієї

сторінки. В разі перевищення встановленого обмеження швидкості відображається спливне повідомлення і лунає звуковий сигнал.

Навантаження на шини

Можна вибирати категорію тиску в шинах відповідно до фактичного значення тиску ⇄ 299.

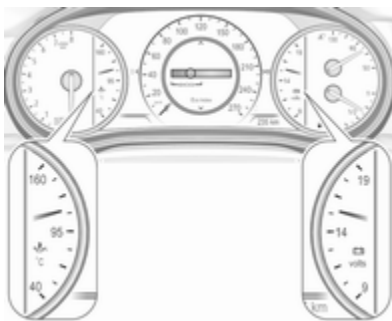
Додаткові покажчики

- **Напруга батареї**

Показує рівень заряду автомобільного акумулятора. Коли двигун працює, напруга може змінюватися в діапазоні

від 12 В до 15,5 В. У разі значного електричного навантаження напруга на короткий час може падати нижче 12 В.

- **Температура моторного мастила**

Показує температуру мастила двигуна в градусах Цельсія.

Відомості про програмне забезпечення

Відображається інформація про програмне забезпечення з відкритим кодом.

Інформаційний дисплей

Інформаційний дисплей знаходиться поруч із панеллю приладів.

У залежності від конфігурації автомобіля, він устаткований

- **Кольоровий інформаційний дисплей розміром 7" із сенсорним екраном**

або

- **Кольоровий інформаційний дисплей розміром 8"** із сенсорним екраном

На інформаційному дисплеї може відображатися така інформація:

- час ⇨ 101
- зовнішня температура ⇨ 100
- дата ⇨ 101
- Інформаційно-розважальна система (див. опис у посібнику до інформаційно-розважальної системи)
- налаштування клімат-контролю ⇨ 170
- камера заднього огляду ⇨ 249
- система панорамного огляду ⇨ 246
- вказівки системи допомоги під час паркування ⇨ 235
- рух транспорту в перехресному напрямку позаду автомобіля ⇨ 251
- Візуальне меню системи Flex Ride ⇨ 207

- навігація (див. опис у посібнику до інформаційно-розважальної системи)
- системні повідомлення
- параметри для персоналізації автомобіля ⇨ 140

Кольоровий інформаційний дисплей 7"

Вибір меню та параметрів

Доступ до функцій і параметрів можна отримати на дисплеї.



⏻ : увімкнення дисплея.

🏠 : відображення головної сторінки.

Торкніться значка потрібного меню.

На підтвердження вибору торкніться відповідного значка.

Щоб повернутися до меню вищого рівня, торкніться ⇨.

🏠 : повернення до головної сторінки.

Додаткову інформацію див. в Інструкції з експлуатації інформаційно-розважальної системи.

Персоналізація автомобіля ⇨ 140.

Кольоровий інформаційний дисплей 8"

Вибір меню та параметрів

Передбачені три способи керування дисплеєм:

- за допомогою кнопок, розташованих знизу дисплея
- дотиками пальця до сенсорного екрана
- за допомогою функції розпізнавання мовлення

Керування за допомогою кнопок



⏻: увімкнення дисплея.

🏠: відображення головної сторінки.

BACK: вихід з меню без зміни налаштувань.

Додаткову інформацію див. в Інструкції з експлуатації інформаційно-розважальної системи.

Керування за допомогою сенсорного екрана

Дисплей має бути увімкнений кнопкою ⏻. Щоб вибрати головну сторінку, натисніть 🏠.

Щоб вибрати на екрані потрібний значок меню або функцію, торкніться їх пальцем.

Для прокрутки довгого списку підменю вгору/вниз потягніть його пальцем.

На підтвердження вибору певної функції або елемента, торкніться їх пальцем.

➔ (екранна): вихід з меню без зміни параметрів.

🏠: повернення до головної сторінки.

Додаткову інформацію див. в Інструкції з експлуатації інформаційно-розважальної системи.

Розпізнавання мовлення

Опис міститься в інструкції з експлуатації інформаційно-розважальної системи.

Персоналізація автомобіля ⇨ 140.

Сервісний режим ("Валет")

Коли активовано цей режим, доступ до певних функцій інформаційного центру водія та

інформаційного дисплея обмежується. Багажне відділення замкнено, і його неможливо відімкнути.

Додаткову інформацію наведено в інструкції з експлуатації інформаційно-розважальної системи.

Приладова панель на вітровому склі

Проекційний дисплей відображає на лобовому склі з боку водія потрібну водієві інформацію з панелі приладів.

Інформація проектується об'єктивом, вбудованим у панель приладів, і лобове скло просто перед очима водія. Зображення фокусується у точці, яка знаходиться попереду біля краю капота автомобіля.

Залежно від комплектації автомобіля на проєкційному дисплеї може відображатися така інформація:

- загальна інформація щодо руху автомобіля
- попередження допоміжних систем водія
- положення важеля селектора автоматичної трансмісії
- індикація під час перемикання передач
- інформація від аудіосистеми чи з телефону
- навігаційна інформація із зазначенням поворотів (за наявності цієї функції в інформаційно-розважальній системі).



Для керування проєкційним дисплеєм використовуються три перемикачі, розташовані над перемикачем освітлювальних приладів.

Варіанти подання інформації

Натискаючи кнопку INFO, можна вибрати різні режими відображення інформації на проєкційному дисплеї. Тип подання змінюється при кожному натисненні кнопки.



Екран "Швидкість"

Відображаються такі дані:

- спідометр: цифровий показник швидкості
- дорожні знаки: індикація обмежень швидкості

Екран "Ходові характеристики"

Відображаються такі дані:

- спідометр: цифровий показник швидкості
- тахометр: кількість обертів валу двигуна за хвилину

- автоматична трансмісія: положення важеля селектора
- механічна/автоматична трансмісія: індикація перемикачів передач

Екран "Аудіосистема"

Відображаються такі дані:

- спідометр: цифровий показчик швидкості
- інформація про по відтворювану композицію





Екран "Навігація"

Відображаються такі дані:

- спідометр: цифровий показчик швидкості
- навігаційна інформація із зазначенням поворотів

Контрольні індикатори активних функцій безпеки

На всіх екранах у верхньому рядку відображаються такі контрольні індикатори допоміжних систем водія

- автомобіль попереду : визначення автомобіля
- система утримання смуги руху : стан і попередження
- адаптивний круїз-контроль : задана швидкість і стан
- пішохід попереду : визначення пішохода

Спливні попередження

Нижче наведено частковий перелік можливих попереджень. Деякі з цих повідомлень можуть не відобразитися у вашому автомобілі, а інші відображаються тільки у деяких модифікаціях.

За потреби попередження відображаються в усіх варіантах подання

- попередження системи захисту пішоходів
- попередження про зіткнення спереду
- попередження про перемикач на нижчу чи вищу передачу
- вхідний виклик

Попередження з низьким пріоритетом можна скинути кнопкою . Попередження з високим пріоритетом відображаються доти, доки існує небезпека. Системні повідомлення та повідомлення автомобіля можуть потребувати негайних дій. Зверніться по допомогу до майстерні.

Налаштування зображення проекційного дисплея

1. Відрегулюйте сидіння водія.
2. Запуск двигуна.
3. Щоб відцентрувати зображення, натисніть або підніміть кнопку . Зображення можна пересувати лише вгору/вниз. Пересунути зображення вбік неможливо.



Попередження

Якщо зображення на проекційному дисплеї занадто яскраве або розміщене в полі зору надто високо, це може ускладнити огляд у темний час. Слідкуйте за тим, щоб зображення проекційного дисплея було тьмяним і розміщувалося в нижній частині поля зору.

Регулювання яскравості

Залежно від зовнішнього освітлення зображення на проекційному дисплеї стає

тьмянішим або яскравішим. За потреби яскравість можна налаштувати вручну:

Щоб збільшити яскравість, підніміть й утримуйте . Щоб зменшити яскравість, опустіть й утримуйте .

Зображення може стати яскравішим на деякий час залежно від висоти сонця над горизонтом та кута падіння сонячних променів.

Вимкнення

Щоб вимкнути проекційний дисплей, натисніть і потримайте .

Мова

Потрібну мову можна встановити у меню персоналізації автомобіля  140.

Одиниці вимірювання

Одиниці вимірювання можна змінити у меню налаштувань в інформаційному центрі водія  123.

Догляд за проекційним дисплеєм

За потреби очистіть внутрішню поверхню лобового скла від бруду та нашарувань, які можуть зменшити чіткість або різкість зображення проекційного дисплея.

Очистіть об'єктив проекційного дисплея м'якою тканиною, змоченою засобом для миття скла. Обережно протріть об'єктив, а потім просушіть його.

Обмеження системи

Проекційний дисплей може не працювати належним чином за наведених нижче умов:

- Об'єктив у панелі приладів закритий якимось предметом або лобове скло чи об'єктив забруднені.
- Яскравість зображення надто мала або надто велика.

- Висота розміщення зображення не відрегульована належним чином.
- Водій використовує поляризовані сонцезахисні окуляри.

Якщо зображення на лобовому склі неправильно відображається з інших причин, зверніться на СТО.

Лобове скло є складовою частиною проєкційного дисплея. Заміна лобового скла ⇨ 43.

Повідомлення автомобіля

Повідомлення відображаються в центрі інформації для водія. Іноді вони супроводжуються попереджувальними звуковими сигналами.



Для підтвердження повідомлення на базовому дисплеї натисніть **SET/CLR** на важелі перемикання сигналів повороту.



При використанні дисплея середнього чи вищого рівня на підтвердження повідомлення слід натиснути ✓.

Повідомлення автомобіля й службові повідомлення

Повідомлення автомобіля відображаються як текст. Дотримуйтеся інструкцій, наведених у повідомленнях.

Повідомлення на кольоровому інформаційному дисплеї

Додатково деякі важливі повідомлення можуть відображатися на кольоровому інформаційному дисплеї. Щоб підтвердити, що повідомлення прочитано, натисніть багатофункціональний перемикач. Деякі повідомлення відображаються лише протягом кількох секунд у вигляді спливних індикаторів.

Попереджувальні звукові сигнали

Під час запуску двигуна чи водіння

Цього разу пролунає тільки один попереджувальний сигнал за один раз.

Попереджувальний звуковий сигнал при непристібнутих пасках безпеки має пріоритет перед іншими попереджувальними звуковими сигналами.

- Якщо пасок безпеки не пристібнутий.
- Якщо дверцята чи багажник не повністю зачинені під час запуску двигуна.
- Якщо перевищено певну швидкість з увімкненим стоянковим гальмом.
- Якщо адаптивний круїз-контроль вимикається автоматично.
- Якщо дистанція до автомобіля попереду занадто мала.
- Якщо дистанція до пішохода попереду занадто мала.
- Якщо досягнуте встановлене обмеження швидкості або можлива межа швидкості.
- Якщо в центрі інформації водія відображається попереджувальне повідомлення.
- Якщо в салоні автомобіля немає електронного ключа.
- Якщо система допомоги під час паркування виявляє об'єкт.

- У разі ненавмисної зміни смуги руху.
- Якщо рівень заповнення сажового фільтра дизельного двигуна досягнув максимального значення.

Коли автомобіль припаркований і/чи дверцята водія відчинені

- Із увімкненими зовнішніми ліхтарями.
- Якщо причіпний пристрій трейлера не заблокований.

При спрацюванні автостопу

- При відчиненні дверцят водія.
- Якщо не виконано якоїсь з умов для спрацювання автостопу.

Заряд батареї

В разі зниження заряду автомобільного акумулятора в центрі інформації для водія відображається попередження.

1. Вимкніть будь-які споживачі електроенергії, які не є необхідними для безпечного руху, наприклад, підігрів сидінь, обігрів заднього скла чи інші основні споживачі.
2. Зарядіть автомобільний акумулятор, проїхавши певну відстань, або ж за допомогою зарядного пристрою.

Попереджувальне повідомлення або код зникнуть після того, як двигун буде двічі запущений за нормального рівня напруги.

Якщо не вдається зарядити акумулятор, слід звернутися на СТО для усунення неполадки.

Персоналізація автомобіля

Змінити параметри й налаштувати роботу автомобіля відповідно до своїх потреб можна на інформаційному дисплеї.

Для кожного ключа можна зберегти в пам'яті деякі індивідуальні налаштування інших водіїв. Внесені в пам'ять параметри ⇨ 26.

Залежно від обладнання автомобіля та чинних у країні нормативів, деякі описані нижче функції можуть бути відсутніми.

Деякі функції відображаються чи активуються, лише якщо двигун ввімкнено.

Індивідуальні налаштування

7" Кольоровий інформаційний дисплей

Натисніть , виберіть **Параметри**, а потім виберіть на сенсорному екрані **Автомобіль**.



У відповідних підменю можна змінити такі параметри:

Автомобіль

- **Клімат і якість повітря**
Макс. швидкість автом. вентилятора: Автоматично регулює в салоні рівень повітряного потоку кліматичної системи.
Автопідігрівання сидінь: Автоматичне ввімкнення підігріву сидінь.
Автообдування скла: Запобігання запотівання лобового скла шляхом автоматичного вибору

потрібних параметрів і увімкнення автоматичного режиму кондиціонування повітря.

Автообдування заднього скла:

Автоматичне ввімкнення підігріву заднього вікна.

- **Системи запобігання зіткненню**

Напрямні камери заднього огляду:

Увімкнення та вимкнення напрямних ліній на зображенні камери заднього огляду на інформаційному дисплеї.

Попередж.про зіткн.спереду:

Увімкнення й вимкнення повідомлень про небезпеку зіткнення спереду.

Автопідготовка до зіткнення:

Вмикає та вимикає функцію автоматичного гальмування автомобіля у разі небезпеки неминучого зіткнення. Можна вибрати такі параметри: система візьме на себе керування гальмами, попередить звуковим сигналом або повністю вимкнеться.

Сист. запобігання зіткненню спереду: Зміна налаштувань для повідомлень про небезпеку зіткнення спереду.

Передня система захисту пішоходів:

вмикання, вимикання та зміна налаштувань передньої системи захисту пішоходів.

Поперечне про рух на перехресті позаду:

увімкнення й вимкнення попереджень про рух транспорту в перехресному напрямку позаду автомобіля.

Допомога під час паркування:

Увімкнення чи вимкнення ультразвукових датчиків системи допомоги під час паркування. Вмикання можливе незалежно від того, приєднаний чи від'єднаний зчпний пристрій.

Повідомлення про вільний рух:

Увімкнення й вимкнення функції нагадування почати рух, коли адаптивний круїз-контроль утримує автомобіль у нерухомому стані.

С-ма попер.про об'єкти в мертв.зоні: Увімкнення й вимкнення системи повідомлень бокової мертвої зони видимості.

- **Комфорт і зручність**

Автовідновл.налашт.із пам'яті:

Зміна налаштувань відновлення збережених у пам'яті положень для регулювання сидінь з електроприводом.

Легкий вихід для водія:

Увімкнення чи вимкнення функції пересування сидіння з електроприводом у крайнє положення для полегшення виходу.

Гучність сигналу: Зміна гучності попереджувальних звукових сигналів.

Нахил.дзеркало задн.огляду:

увімкнення та вимкнення використання зовнішніх дзеркал у системі допомоги під час паркування.

Автоскладання дзеркал:

увімкнення й вимкнення

функції складання зовнішніх дзеркал за допомогою пульта дистанційного керування.

Персоналізація автомобіля

водієм: Увімкнення чи вимкнення функції персоналізації.

Склоочисники з датчиком

дощу: Увімкнення й вимкнення автоматичного очищення скла з використанням датчика дощу.

Автооч.задн.скла при русі

задн.ходом: Автоматично вмикає чи вимикає очисник заднього скла після увімкнення задньої передачі.

С-ма розшир.допом.при

руш.під гору: дає змогу перемикатися зі звичайної системи допомоги під час рушання під гору на розширену

освітлення під час виходу з автомобіля або зміна його тривалості.

Ліво- або правосторонній рух:

Перемикання освітлювальних приладів для лівобічного чи правобічного руху.

Система адаптивного світла

фар: Зміна налаштувань для функцій світлодіодних фар.

- **Замки дверцят з електроприводом**

Відімк.двер.водія після

замкн.всіх двер.: Увімкнення та вимкнення функції замкнення дверцят, коли відчинено дверцята водія.

Автозамкнення дверцят:

Увімкнення та вимкнення функції автоматичного замкнення дверей після увімкнення запалювання.

Замикання дверей із

затримкою: Увімкнення та вимкнення функції блокування дверцят із затримкою. Коли цю функцію увімкнено, дверцята

замикаються тільки тоді, коли всі вони зачинені.

- **Дист. замик., відімк., запуск**

Сигнал фарами під час дист.

відімкнення: Увімкнення чи вимкнення ліхтарів аварійної сигналізації при розблокуванні автомобіля.

Зворотній сигнал замикання:

Зміна типу реакції на замикання автомобіля.

Дистанційне відімкнення

дверцят: Зміна конфігурації для розблокування лише дверцят водія або всього автомобіля.

Повт.замкн.дистанційно

відімк.двер.: Увімкнення чи вимкнення автоматичної функції повторного блокування після розблокування автомобіля, якщо дверцята не були відкриті.

Дистанційне керування

вікнами: Увімкнення й вимкнення функції керування вікнами з

електропідйомниками
електронним ключем.

Пасивне відмикання дверцят:
зміна конфігурації для
розблокування лише дверцят
водія чи всього автомобіля під
час розблокування.

Пасивне замкнення дверцят:
Увімкнення й вимкнення
функції пасивного замикання.
Коли цю функцію ввімкнено,
автомобіль автоматично
замикається через декілька
секунд після зачинення всіх
дверцят (за умови, що
електронний ключ не лишився
в автомобілі).

**Попер.про залиш.у салоні
ключ:** Увімкнення й вимкнення
звукового попередження про
те, що електронний ключ
лишився в автомобілі.

Індивідуальні налаштування

8" Кольоровий інформаційний дисплей

Натисніть  і виберіть значок
НАЛАШТУВАН.



У відповідних підменю можна
змінити такі параметри:

Автомобіль

- **Якість повітря і кондиц.**
Швидкість вентилятора авто:
Автоматично регулює в салоні
рівень повітряного потоку
кліматичної системи.
Автоматичний обігрів сидінь:
Автоматичне ввімкнення
підігріву сидінь.
Автоматичне відпотівання:
Запобігання запотівання
лобового скла шляхом
автоматичного вибору
потрібних параметрів і

увімкнення автоматичного
режиму кондиціонування
повітря.

**Автомат. відпотівання
заднього скла:** Автоматичне
ввімкнення підігріву заднього
вікна.

- **Система виявлення небезп.
зіткнення**
**Сигнал попер. про фронт.
зіткнення:** Увімкнення й
вимкнення повідомлень про
небезпеку зіткнення спереду.

**Автоматична підготовка до
зіткнення:** Вмикає та вимикає
функцію автоматичного
гальмування автомобіля у разі
небезпеки неминучого
зіткнення. Можна вибрати такі
параметри: система візьме на
себе керування гальмами,
попередить звуковим сигналом
або повністю вимкнеться.

**Система повідомлень про
небезпеку зіткнення спереду:**
Зміна налаштувань для
повідомлень про небезпеку
зіткнення спереду.

Передня система захисту пішоходів: вмикання, вимикання та зміна налаштувань передньої системи захисту пішоходів.

Рух позаду: увімкнення й вимкнення попереджень про рух транспорту в перехресному напрямку позаду автомобіля.

Паркувальний асистент: Увімкнення чи вимкнення ультразвукових датчиків системи допомоги під час паркування. Вмикання можливе незалежно від того, приєднаний чи від'єднаний зчпний пристрій.

Повідомлення про вільний рух: Увімкнення й вимкнення функції нагадування системи адаптивного круїз-контролю.

Сигнал бокової сліпої зони: Увімкнення й вимкнення системи повідомлень бокової мертвої зони видимості.

- **Комфорт і зручність Автоматичне налаштування:** Зміна налаштувань відновлення збережених у пам'яті положень для регулювання сидінь з електроприводом.

Сидіння водія для зручного виходу: Увімкнення чи вимкнення функції пересування сидіння з електроприводом у крайнє положення для полегшення виходу.

Гучність попереджув. звуків. сигналу: Зміна гучності попереджувальних звукових сигналів.

Нахил дзерк паркув: увімкнення та вимкнення використання зовнішніх дзеркал у системі допомоги під час паркування.

Автоматичне складання дзеркал: увімкнення й вимкнення функції складання зовнішніх дзеркал за допомогою пульта дистанційного керування.

Персоналізація водієм: Увімкнення чи вимкнення функції персоналізації.

Склоочисники з датчиком дощу: Увімкнення й вимкнення автоматичного очищення скла з використанням датчика дощу.

Автоматич. витир. у зворотн. напрямку: Автоматично вмикає чи вимикає очисник заднього скла після увімкнення задньої передачі.

Помічник рушання під гору: дає змогу перемикатися зі звичайної системи допомоги під час рушання під гору на розширену

- **Освітлення**

Габаритні вогні автомобіля: Увімкнення чи вимкнення освітлення під час входу.

Освітлення при виході: Увімкнення чи вимкнення освітлення під час виходу з автомобіля або зміна його тривалості.

Рух справа чи зліва:

Перемикання освітлювальних приладів для лівобічного чи правобічного руху.

Адаптивне світло фар: Зміна налаштувань для функцій світлодіодних фар.

- **Напряга замків дверей**

Антиблокування відчинених дверей : Увімкнення та вимкнення функції замкнення дверцят, коли відчинено дверцята водія.

Автоматичне замикання дверей: Увімкнення та вимкнення функції автоматичного замкнення дверей після увімкнення запалювання.

Замикання дверей із затримкою: Увімкнення та вимкнення функції блокування дверцят із затримкою. Коли цю функцію увімкнено, дверцята замикаються тільки тоді, коли всі вони зачинені.

- **Дистанц. зачин., відчинення, запуск**

Світл. сигнал про дистанц. відчинення: Увімкнення чи вимкнення ліхтарів аварійної сигналізації при розблокуванні автомобіля.

Зворотній сигнал замикання: Зміна типу реакції на замикання автомобіля.

Дистанційне відчинення дверей: Зміна конфігурації для розблокування лише дверцят водія або всього автомобіля.

Знов зачинити дист. відчинені двері: Увімкнення чи вимкнення автоматичної функції повторного блокування після розблокування автомобіля, якщо дверцята не були відкриті.

Дистанційне керування вікнами: Увімкнення й вимкнення функції керування вікнами з електропідйомниками електронним ключем.

Пасивне відмикання дверцят: зміна конфігурації для розблокування лише дверцят

водія чи всього автомобіля під час розблокування.

Пасивне зачинення дверей: Увімкнення й вимкнення функції пасивного замикання. Коли цю функцію увімкнено, автомобіль автоматично замикається через декілька секунд після зачинення всіх дверцят (за умови, що електронний ключ не лишився в автомобілі).

Сигн. про залиш.в авт. пульт дист.кер.: Увімкнення й вимкнення звукового попередження про те, що електронний ключ лишився в автомобілі.

Телематичні служби

OnStar

OnStar - це допоміжна система засобів персонального зв'язку, до складу якої входить точка доступу до Wi-Fi. Послуги OnStar доступні цілодобово.

Примітка

У деяких країнах служба OnStar недоступна. Щоб отримати детальнішу інформацію, зверніться по допомогу на станцію технічного обслуговування.

Примітка

Щоб служба OnStar була доступною та готовою до роботи, вам потрібна дійсна підписка служби OnStar, справна електроніка автомобіля, мобільний Інтернет і зв'язок із супутником GPS.

Для активації послуг OnStar і створення облікового запису натисніть  і зверніться до оператора.

Залежно від обладнання автомобіля надаються такі послуги:

- Послуги служби екстреної технічної допомоги в разі поломки автомобіля
- Точка доступу Wi-Fi
- Програма для смартфонів
- Дистанційне керування, а саме, визначення місцезнаходження автомобіля, увімкнення звукового сигналу і ліхтарів, керування центральним замком
- Допомога в разі викрадення автомобіля
- Діагностика автомобіля
- Завантаження розташування

Примітка

Якщо протягом десяти днів не вмикає запалювання автомобіля, модуль OnStar в автомобілі буде вимкнено. Функції, для яких потрібне з'єднання для передачі даних, стануть доступними після увімкнення запалювання.

Кнопки OnStar



Кнопка конфіденційності

Призначена для ввімкнення та вимкнення передачі даних про місцезнаходження автомобіля: натискайте , доки не пролунає звукове повідомлення.

Натисніть , щоб відповісти на виклик оператора або закінчити розмову.

При натисненні  надається доступ до налаштувань Wi-Fi.

Кнопка запиту обслуговування

При натисненні  встановлюється зв'язок із оператором.

Кнопка SOS

При натисненні ☹️ встановлюється терміновий зв'язок із консультантом-фахівцем з екстрених ситуацій.

Індикатор стану

Зелений: Система готова до роботи, передачу даних про місцезнаходження автомобіля увімкнено.

Зелений (блимає): Система здійснює виклик.

Червоний: Виявлено проблему.

Не світиться: Система готова до роботи, передачу даних про місцезнаходження автомобіля вимкнено або система знаходиться у стані очікування.

Короткочасне блимання червоним/зеленим: Передачу даних про місцезнаходження автомобіля вимкнено.

Послуги системи OnStar**Послуги загального призначення**

Щоб отримати інформацію, наприклад, про час роботи, об'єктів інфраструктури або про пункти призначення, а також, щоб отримати допомогу в разі поломки автомобіля, пошкодження колеса або потреби у терміновій заправці паливного баку, натисніть ☹️ і зверніться до оператора.

Допомога в екстрених ситуаціях

У разі виникнення екстреної ситуації натисніть ☹️ й порадьтеся з оператором. Після цього консультант викличе аварійну службу або технічну допомогу до вашого автомобіля.

У разі ДТП зі спрацюванням подушок безпеки або натягувачів пасків безпеки, виклик аварійної служби відбувається автоматично. Консультант негайно встановить зв'язок з вашим автомобілем, щоб з'ясувати, яка саме допомога вам потрібна.

Примітка

Часом екстрений виклик здійснити неможливо. Причиною може бути недоступність мережі у певному районі або пошкодження обладнання під час аварії.

Точка доступу Wi-Fi

Точка доступу до Wi-Fi в автомобілі надає доступ до Інтернету за технологією 4G/LTE на максимальній швидкості, передбаченій цим стандартом.

Примітка

У деяких країнах функція точки доступу Wi-Fi недоступна.

Примітка

Деякі мобільні пристрої підключаються до точок доступу Wi-Fi автоматично і витрачають трафік мобільного Інтернету у фоновому режимі, навіть якщо пристрій не використовується. Зокрема, трафік витрачається під час автоматичних оновлень, завантажень, а також синхронізації програм або додатків. Обсяг трафіку, придбаний через службу OnStar, може швидко витратитися.

Вимкніть автоматичну синхронізацію в налаштуваннях свого пристрою.

Можна підключати не більше семи пристроїв.

Щоб підключити мобільний пристрій до точки доступу до Wi-Fi, виконайте описані нижче дії:

1. Натисніть  і виберіть на інформаційному дисплеї налаштування Wi-Fi. Це такі налаштування: ім'я точки доступу Wi-Fi (SSID), пароль та тип підключення.
2. Розпочніть пошук мережі Wi-Fi у своєму мобільному пристрої.
3. Виберіть у списку на екрані точку доступу свого автомобіля (SSID).
4. Коли на мобільному пристрої з'явиться запит на введення паролю, уведіть пароль.

Примітка

Щоб змінити ідентифікатор SSID або пароль, натисніть . Після цього можна розпочати розмову з оператором або ввійти у свій обліковий запис.

Якщо потрібно вимкнути точку доступу до Wi-Fi, натисніть  і зверніться до оператора.

Програма для смартфона

За допомогою програми для смартфона "my Opel" деякі функції автомобіля можна виконувати дистанційно.

Нижче наведено список доступних функцій.

- Замикання й відмикання автомобіля.
- Вмикання звукового сигналу та ліхтарів аварійної сигналізації.
- Перевірка рівня пального, терміну служби моторного мастила та тиску в шинах (тільки на наявності системи контролю тиску в шинах).
- Надсилання пункту призначення в систему навігації автомобіля (за наявності вбудованої системи навігації).

- Визначення місцезнаходження автомобіля на карті.
- Керування налаштуваннями мережі Wi-Fi.

Щоб скористатися цими функціями, завантажте додаток із магазину App Store® або магазину Google Play™.

Пульт дистанційного керування

У разі необхідності зателефонуйте з будь-якого телефону оператору, який може дистанційно керувати певними функціями автомобіля. Номер телефону OnStar можна знайти на веб-сайті відповідної країни.

Нижче наведено список доступних функцій.

- Замикання й відмикання автомобіля.
- Надання інформації про місцезнаходження автомобіля.
- Вмикання звукового сигналу та ліхтарів аварійної сигналізації.

Допомога в разі викрадення автомобіля

У разі викрадення автомобіля повідомте про це відповідні органи влади та зверніться по допомогу до відповідної служби OnStar. Зателефонувати оператору можна з будь-якого телефону. Номер телефону OnStar можна знайти на веб-сайті відповідної країни.

OnStar може надати допомогу у визначенні місцезнаходження й поверненні автомобіля.

Попередження про спрацювання сигналізації

У разі спрацювання системи запобігання викраденню автомобіля до системи OnStar надсилається повідомлення. Після цього ви отримаєте SMS-повідомлення або повідомлення електронної пошти з інформацією про цей випадок.

Запобігання запуску двигуна

За допомогою сигналів телеуправління система OnStar може запобігти запуску двигуна автомобіля після його вимкнення.

Діагностика за вимогою

У будь-який час можна натиснути  і звернутися до оператора з проханням виконати поточну діагностику для виявлення проблеми, наприклад, у разі появи повідомлення автомобіля. Залежно від результатів консультант надасть потрібну допомогу.

Звіт про результати діагностики

Автомобіль автоматично передає дані діагностики в систему OnStar, яка щомісяця надсилає електронною поштою звіт власнику автомобіля, а також у вказану ним СТО.

Примітка

У вашому обліковому записі можна вимкнути функцію надсилання сповіщень на станцію технічного обслуговування.

У звіті містяться дані про стан основних робочих систем автомобіля, таких як двигун, трансмісія, подушки безпеки, протиблокувальна система гальм (ABS) тощо. Там також надається

інформація про компоненти, які, можливо, потребують технічного обслуговування, та про тиск у шинах (лише за наявності системи контролю тиску в шинах).

Для перегляду більш детальної інформації перейдіть за посиланням у повідомленні електронної пошти й увійдіть в свій обліковий запис.

Завантаження розташування

Потрібний пункт призначення можна завантажити безпосередньо в систему навігації.

Натисніть  для встановлення зв'язку з оператором і розкажіть йому про цей пункт призначення або об'єкт інфраструктури.

Оператор може знайти будь-яку адресу чи об'єкт інфраструктури і передати пункт призначення безпосередньо у вбудовану систему навігації.

Налаштування системи OnStar

PIN-код системи OnStar

Для отримання повного доступу до всіх послуг OnStar, необхідно знати чотиризначний PIN-код.

Особистий PIN-код надається під час першого звернення до оператора.

Щоб змінити PIN-код, натисніть  для виклику оператора.

Дані облікового запису

Абоненти системи OnStar мають облікові записи де зберігаються всі їхні дані. Якщо потрібно внести зміни у дані облікового запису, натисніть  і зверніться до оператора або увійдіть до свого облікового запису.

Якщо послуги OnStar використовуються в іншому автомобілі, натисніть  і попросіть перенести обліковий запис в цей автомобіль.

Примітка

У будь-якому випадку, якщо автомобіль здано на утилізацію, продано або передано іншим

чином, негайно повідомте службу OnStar про зміни та припинить надання послуг OnStar на цьому автомобілі.

Місцезнаходження автомобіля

Якщо визначення місцезнаходження автомобіля входить до пакету послуг OnStar, і цю послугу ввімкнено, ці дані передаються в систему. Про передачу цих даних свідчить повідомлення на інформаційному дисплеї.

Щоб увімкнути або вимкнути передачу даних про місцезнаходження автомобіля, натискайте , доки не почуєте звукове повідомлення.

У момент вимкнення передачі, а також під час кожного запуску двигуна, індикатор стану короткий час блиматиме червоним і зеленим світлом.

Примітка

Якщо вимкнути передавання координат автомобіля, деякі послуги стануть недоступними.

Примітка

Місцезнаходження автомобіля завжди доступне службі OnStar у разі екстреної ситуації.

Правила захисту конфіденційної інформації можна подивитися у своєму обліковому запису.

Оновлення програмного забезпечення

Система OnStar може дистанційно оновлювати програмне забезпечення без будь-яких повідомлень чи вашої згоди. Такі оновлення здійснюються з міркувань поліпшення або підтримання рівня захисту й безпеки або робочих характеристик автомобіля.

Ці оновлення можуть стосуватися проблем захисту конфіденційної інформації. Правила захисту конфіденційної інформації можна подивитися у своєму обліковому запису.

Освітлення

Зовнішнє освітлення	151
Вимикач світла	151
Автоматичне регулювання освітлення	152
Дальнє світло	152
Система керування дальнім світлом	152
Мигання фар	154
Регулювання діапазону освітлення фарами	154
Робота фар під час їзди закордоном	155
Освітлення при денному світлі	155
Світлодіодні фари	155
Ліхтарі аварійної сигналізації	159
Вказівники повороту	160
Передні протитуманні фари ..	160
Задня протитуманна фара	160
Ліхтарі стоянкового освітлення	161
Ліхтарі заднього ходу	161
Запотівання кришок фар	161

Освітлення салону	162
Регулювання освітлення панелі приладів	162
Світильники для читання	163
Ліхтарі в сонцезахисних козирках	163
Характерні особливості освітлення	163
Освітлення передньої консолі	163
Освітлення під час входу	163
Освітлення виходу	164
Система захисту від розрядження акумуляторної батареї	165

Зовнішнє освітлення

Вимикач світла



Перемикач поворотів:

AUTO : система автоматичного регулювання освітлення автоматично перемикає освітлення при денному світлі на світло фар

☛ : бокові ліхтарі

☛D : фари

Функція автоматичного регулювання освітлення залишається не вимикається під час увімкнення запалення.

Контрольний індикатор ☞ 122.

Задні ліхтарі

Задні ліхтарі засвічуються разом із ближнім/дальнім світлом фар та боковими ліхтарями.

Автоматичне регулювання освітлення



Коли функцію автоматичного керування освітленням увімкнено, а двигун працює, система автоматично перемикається на режим освітлення при денному світлі або на режим увімкнення фар – залежно від навколишнього

освітлення та даних, що надходять із системи керування склоочисниками.

Освітлення при денному світлі.
☞ 155.

Автоматична активація фар

Фари вмикаються під час руху в умовах поганої видимості.

Крім того, фари вмикаються після кількох циклів роботи очисників лобового скла.

Світлодіодні фари ☞ 155.

Визначення тунелю

Коли автомобіль в'їжджає у тунель, одразу вмикаються фари.

Дальнє світло

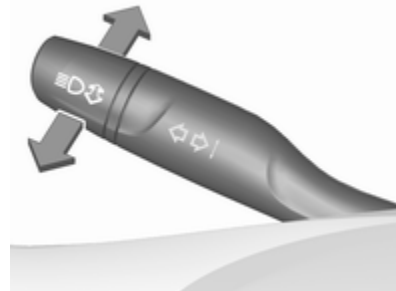

Щоб переключитися з ближнього на дальнє світло, натисніть важіль.

Щоб вимкнути дальнє світло, потягніть важіль.

Система керування дальнім світлом ☞ 155.

Система керування дальнім світлом

Опис версії з галогенними фарами.
Система керування дальнім світлом для модифікацій зі світлодіодними фарами ☞ 155.

Ця функція дає змогу використовувати дальнє світло в якості основного вночі, а також коли швидкість автомобіля перевищує 40 км/год.

Автоматичне перемикання на ближнє світло відбувається в таких випадках:

- Датчик розпізнає світло автомобілів, що рухаються назустріч та попереду.
- Автомобіль рухається в межах міста.
- Швидкість автомобіля нижча за 20 км/год.
- Автомобіль рухається в умовах снігопаду чи туману.
- Увімкнено передні або задні протитуманні фари.

Якщо не виявлено жодних обмежень, система перемикає світло на дальнє.

Активация

Важіль перемикання покажчиків повороту з кнопкою MENU

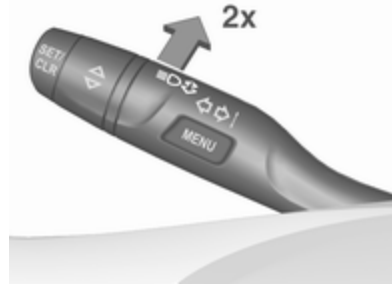

Система керування дальнім світлом увімкнеться, якщо важіль сигналів повороту двічі натиснути на швидкості автомобіля понад 40 км/год.

Важіль перемикання покажчиків повороту з кнопкою



При активованій системі постійно світиться зелений контрольний індикатор , а синій індикатор

Контрольний індикатор 122.

Вимкнення

Коли увімкнено дальнє світло фар, потягніть за важіль перемикання покажчиків повороту один раз, щоб вимкнути систему автокерування дальнім світлом. Якщо блимання

фар вмикається при вимкненому дальньому світлі, помічник дальнього світла не вмикається.

Система вимкнеться, якщо натиснути важіль перемикавання сигналів повороту, щоб перемкнутися на ручний режим керування дальнім світлом. Вона також вмикається після ввімкнення протитуманних фар.

Важіль перемикавання покажчиків повороту з кнопкою **MENU**: щоб вимкнути систему автокерування дальнім світлом, потягніть за важіль двічі.

Важіль перемикавання покажчиків повороту з кнопкою $\equiv \text{D}$: щоб вимкнути систему автокерування дальнім світлом, натисніть кнопку $\equiv \text{D}$ один раз.

Під час наступного ввімкнення запалювання застосується й зберігатиметься в пам'яті останнє налаштування, задане для функції автокерування дальнім світлом.

Мигання фар



Щоб активувати мигання фар, потягніть важіль.

Якщо потягнути важіль, дальнє світло вмикається.

Світлодіодні фари \rightarrow 155.

Регулювання діапазону освітлення фарами

Регулювання діапазону освітлення фарами вручну



Щоб налаштувати діапазон освітлення фарами відповідно до навантаження автомобіля і запобігти засліпленню, виконайте такі дії: натисніть, а потім поверніть D у потрібне положення.

- 0 : передні сидіння зайняті
- 1 : усі сидіння зайняті
- 2 : усі сидіння зайняті, а багажник завантажений
- 3 : сидіння водія зайняте, а багажник завантажений

Автоматичне динамічне вирівнювання фар ⇨ 155.

Робота фар під час їзди закордоном

Асиметричний пучок фар розширює видимість на краю дороги з боку пасажирів.

Проте під час подорожування країнами з протилежним напрямком руху слід відповідно відрегулювати фари, щоб уникнути засліплення від зустрічних автомобілів.

Автомобілі з галогенними системами фар

Регулювати кут світла фар немає необхідності.

Автомобілі зі світлодіодними системами фар

Фари можна налаштувати для протилежного напрямку руху, використовуючи меню персоналізації автомобіля на інформаційному дисплеї.

Виберіть відповідний параметр у **Налаштув.**, ➤ **Автомобіль**.

Інформаційний дисплей ⇨ 132.

Персоналізація автомобіля ⇨ 140.

Для нагадування щоразу під час увімкнення запалювання 🔔 блимає близько чотирьох секунд.

Для вимкнення виконайте такі самі дії, як описано вище. Коли функцію вимкнено, 🔔 не блиматиме.

Контрольний індикатор 🔔 ⇨ 122.

Освітлення при денному світлі

Ліхтарі денного освітлення підвищують видимість автомобіля при денному світлі.

Вони автоматично вмикаються в денний час, коли двигун працює.

Система автоматично перемикає освітлення при денному світлі на світло фар відповідно до стану зовнішнього освітлення. Автоматичне регулювання освітлення ⇨ 152.

Світлодіодні фари

Кожна фара в системі світлодіодних фар містить різноманітні світлодіоди, що дає змогу керувати освітленням, використовуючи різні програми.

Розподіл та інтенсивність світла регулюється залежно від зовнішнього освітлення, типу дороги та дорожньої ситуації. Фари автомобіля автоматично регулюються відповідно до ситуації, щоб забезпечити водієві найкраще освітлення.

Деякі функції світлодіодних фар можна вмикати й вимикати в меню персоналізації автомобіля. Потрібні параметри можна вибрати в меню **Налаштув.**, ➤ **Автомобіль** інформаційного дисплея. Персоналізація автомобіля ⇨ 140.

Систему керування дальнім світлом вимкнути не можна.

Нижче описані функції системи освітлення, які можна використовувати, коли вимикач світла встановлено в положення AUTO або D .

Міське освітлення



Вмикається автоматично за наявності зовнішнього освітлення, коли швидкість не перевищує 55 км/год. Світлорозподіл широкий і симетричний. Особлива форма світлового променя призначена для запобігання засліпленню інших учасників дорожнього руху.

Сільське освітлення



Вмикається автоматично під час руху в сільській місцевості, коли швидкість перевищує 55 км/год. Поліпшене освітлення смуги руху та узбіччя дороги. Не засліплює водіїв автомобілів, які рухаються попереду або в протилежному напрямку.

Освітлення поворотів



Для поліпшення освітлення під час поворотів вмикаються додаткові світлодіоди відповідно до кута повороту та швидкості автомобіля.

Ця функція вмикається в діапазоні швидкості 40-70 км/год і реагує на кут повороту.

Кутове освітлення



Під час повороту на бокову дорогу вмикаються певні світлодіоди (відповідно до кута і напрямку повороту, визначеного за увімкненням вказівника повороту), щоб освітити дорогу в напрямку руху. Активується на швидкості 40 км/год.

Паркування заднім ходом

Щоб допомогти водієві зорієнтуватися під час паркування, одночасно вмикається кутове освітлення і ліхтар заднього ходу (за умови, що фари світяться і передачу заднього ходу ввімкнено). Вони залишаються ввімкненими деякий час після вимкнення задньої передачі або підвищення швидкості понад 7 км/год на передачі переднього ходу.

Функція підтримки дальнього світла

Ця функція дає змогу використовувати вночі дальнє світло в якості основного.

Камера на лобовому склі виявляє світло автомобілів, які рухаються назустріч або позаду. Кожний світлодіод з правого чи лівого боку можна ввімкнути або вимкнути окремо відповідно до дорожніх умов. Це дає змогу створити оптимальний розподіл світла і запобігти засліпленню інших учасників дорожнього руху. Після

ввімкнення система керування дальнім світлом діє постійно, вмикаючи й вимикаючи дальнє світло відповідно до навколишніх умов. Коли наступного разу вмикається система запалення, застосовується параметр, що використовувався востаннє для дальнього світла.



У системі керування дальнім світлом передбачено спеціальний режим для автомагістралей. Під час руху автомагістраллю зі швидкістю понад 115 км/год світловий промінь зменшується для запобігання засліпленню водіїв зустрічних автомобілів. Під час руху за автомобілем або обгону відблиски у дзеркалах цих автомобілів послаблюються.

Активация

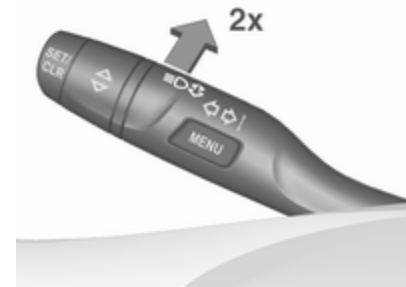

Важіль перемикавання сигналів повороту з кнопкою MENU



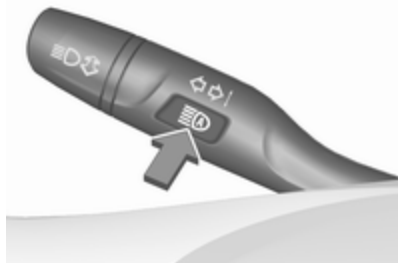



Щоб увімкнути систему керування дальнім світлом, двічі натисніть важіль перемикавання сигналів повороту. Дальнє світло автоматично вмикається, коли швидкість перевищує 50 км/год. Коли швидкість становить менше 35 км/год, дальнє світло вимикається, але система керування дальнім світлом продовжує діяти.

Важіль перемикавання сигналів повороту з кнопкою 

Щоб увімкнути систему керування дальнім світлом, натисніть  один раз. Дальнє світло автоматично вмикається, коли швидкість перевищує 50 км/год. Коли швидкість становить менше 35 км/год, дальнє світло вимикається, але система керування дальнім світлом продовжує діяти.

Коли система керування дальнім світлом діє, зелений контрольний індикатор  світиться постійно, а синій індикатор  світиться тоді, коли ввімкнено дальнє світло.

Контрольний індикатор   122,   122.

Якщо натиснути важіль перемикавання сигналів повороту один раз, система керування дальнім світлом вимикається і вмикається ручний режим.

Система керування дальнім світлом автоматично вмикає ближнє світло в таких випадках:

- Автомобіль рухається в межах міста.
- Камерою виявлено сильний туман.
- Увімкнено передні або задні протитуманні фари.

Якщо не виявлено жодних обмежень, система перемикає світло на дальнє.

Вимкнення**Важіль перемикавання сигналів повороту з кнопкою MENU або без неї**

Коли система керування дальнім світлом діє й дальнє світло ввімкнено, щоб вимкнути систему, потягніть важіль перемикавання сигналів повороту один раз.

Коли система керування дальнім світлом діє, але дальнє світло вимкнено, щоб вимкнути систему, потягніть важіль перемикавання сигналів повороту двічі.

Система також вимикається при натисканні важеля перемикавання сигналів повороту для переходу на ручний режим керування дальнім світлом.

Важіль перемикавання сигналів повороту з кнопкою 

Коли система керування дальнім світлом діє й дальнє світло ввімкнено, щоб вимкнути систему, натисніть один раз  або потягніть один раз важіль перемикавання сигналів повороту.

Коли система керування дальнім світлом діє, але дальнє світло вимкнено, щоб вимкнути систему, натисніть один раз .

Система також вимикається при натисканні важеля перемикання сигналів повороту для переходу на ручний режим керування дальнім світлом.

Функція мигання фар і система керування дальнім світлом

Коли дальнє світло вимкнено, то якщо увімкнути мигання фар, один раз потягнувши важіль перемикання сигналів повороту, система керування дальнім світлом не вимикається.

Коли дальнє світло увімкнено, то якщо увімкнути мигання фар, один раз потягнувши важіль перемикання сигналів повороту, система керування дальнім світлом вимкнеться.

Автоматичне динамічне вирівнювання фар

Щоб запобігти засліпленню водіїв зустрічних машин, здійснюється автоматичне коригування світла фар відповідно до даних вимірювання нахилу на передній і задній осях, а також даних про прискорення чи уповільнення та швидкість автомобіля.

Робота фар під час їзди закордоном

⇨ 155.

Несправність у системі світлодіодних фар

Коли система виявляє несправність у системі світлодіодних фар, то встановлюється попередньо визначене положення, яке дозволяє запобігти засліпленню водіїв зустрічних автомобілів. У центрі інформації водія відображається попередження.

Ліхтарі аварійної сигналізації

Для керування використовується кнопка .



У випадку ДТП зі спрацюванням подушок безпеки ліхтарі аварійної сигналізації вмикаються автоматично.

Вказівники повороту

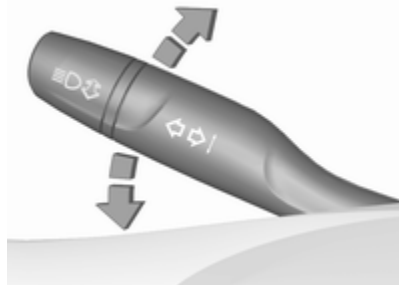

- важіль угору : вказівник повороту праворуч
- важіль униз : вказівник повороту ліворуч

Під час переміщення важеля відчуються точки опору.

Якщо перемістити важіль поза точку опору, вмикається режим постійного блимання. Якщо повернути кермо у протилежний бік або вручну перемістити важіль у нейтральне положення, цей режим вимкнеться.

Щоб тимчасово увімкнути режим блимання, утримуйте важіль безпосередньо перед точкою опору. Вказівники повороту блиматимуть доти, доки важіль не буде відпущено.

Щоб увімкнути три спалахи, натисніть важіль на короткий час, не переміщуючи його поза точку опору. Коли приєднано причеп, указівник повороту блимає тричі, а також змінюється частота звуку.

Передні протитуманні фари



Для керування використовується кнопка .

Перемикач освітлення в положенні **AUTO** (Авто): після ввімкнення передніх протитуманних фар автоматично вмикаються передні фари.

Протитуманні фари слід використовувати лише при дуже поганій видимості, наприклад, під час туману або сильного дощу.

Задня протитуманна фара



Для керування використовується кнопка .

Перемикач освітлення в положенні **AUTO** (Авто): після ввімкнення задніх протитуманних фар автоматично вмикаються фари.

Перемикач світла в положенні **↗**: задні протитуманні фари можна ввімкнути лише з передніми протитуманними фарами.

Задні протитуманні фари вмикаються під час буксирування причепа або коли в гніздо вставлено заглушку, тобто коли використовується кріплення для велосипедів.

Ліхтарі стоянкового освітлення



Під час паркування автомобіля можна активувати ліхтарі стоянкового освітлення з одного боку:

1. Вимкніть систему запалювання.
2. Перемістіть важіль перемикачання поворотів до кінця вгору (ліхтарі стоянкового освітлення з правого боку) чи вниз (ліхтарі стоянкового освітлення з лівого боку).

Підтверджується сигналом і відповідним контрольним індикатором повороту.

Ліхтарі заднього ходу

Ліхтарі заднього ходу вмикаються після ввімкнення системи запалення та вибору задньої передачі.

Запотівання кришок фар

Внутрішня частина корпусу ліхтарів може затемнитися в умовах підвищеної вологи, холодної погоди, під час сильного дощу чи після миття. Затемнення зникає через деякий час; щоб допомогти потрібно ввімкнути фари. Затемнення зникає швидко; щоб допомогти ввімкнути фари.

Освітлення салону

Регулювання освітлення панелі приладів



Яскравість освітлення вказаних нижче приладів можна відрегулювати у положенні **AUTO**, якщо фотоелемент виявить нічне освітлення, а також у положеннях **☀** та **☾**.

- освітлення панелі приладів
- Інформаційний дисплей
- вимикачі та елементи керування освітлювальними приладами

Щоб налаштувати потрібний рівень яскравості, натисніть а потім поверніть **☀** у відповідне положення.

Освітлення салону

Під час входу до автомобіля та виходу з нього передні та задні ліхтарі підсвічування автоматично вмикаються, а потім вимикаються через деякий час.

Примітка

У випадку спрацювання подушок безпеки ліхтарі підсвічування вмикаються автоматично.

Підсвічування салону спереду



натисніть **☀ ON/OFF** : лампи освітлення салону вмикаються й вимикаються вручну.

натисніть **☾ OFF** : під час відчинення дверцят лампи освітлення салону автоматично не вмикаються. Коли цей режим вимкнено, індикатор у вимикачі світитися.



Підсвічування салону ззаду

Вмикається одночасно з лампами підсвічування салону спереду.

Світильники для читання



Щоб увімкнути чи вимкнути світильник для читання, натисніть на відповідний світильник.

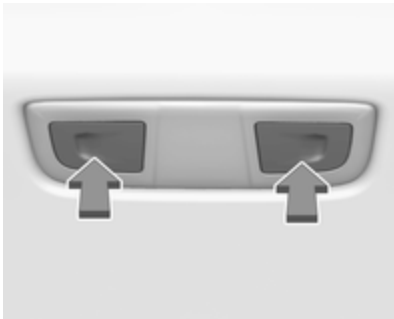

На рисунку показані задні світильники для читання.

Ліхтарі в сонцезахисних козирках

Світяться, коли кришка відчинена.

Характерні особливості освітлення

Освітлення передньої консолі

Точковий світильник, вмонтований у внутрішнє освітлення, вмикається після ввімкнення фар.

Освітлення під час входу

Вітальне освітлення

Після відмикання автомобіля електронним ключем на короткий час вмикаються такі освітлювальні прилади:

- фари
- ліхтарі підсвічування виходу в обох зовнішніх дзеркалах
- задні ліхтарі
- освітлення номерного знаку
- освітлення панелі приладів
- лампи освітлення салону

Деякі функції доступні тільки у темний час доби - для полегшення знаходження автомобіля.

Після увімкнення запалювання освітлення відразу вимикається. Початок руху ⇨ 19.

Ця функція вмикається й вимикається в меню персоналізації автомобіля.

Потрібні параметри можна вибрати в меню **Налаштув.**, **Автомобіль** інформаційного дисплея.

Інформаційний дисплей ⇨ 132.

Персоналізація автомобіля ⇨ 140.

Параметри можна зберегти ключем, який використовується ⇨ 26.

Після відчинення дверцят водія вмикаються також такі освітлювальні прилади:

- підсвічування деяких перемикачів
- Інформаційний центр водія
- освітлення кишень у дверцятах

Освітлення виходу

Після вимкнення запалювання ввімкнуться перелічені нижче освітлювальні прилади:

- лампи освітлення салону
- освітлення панелі приладів
- ліхтарі підсвічування виходу в обох зовнішніх дзеркалах

Вони вмикаються автоматично через невеликий проміжок часу. Ця функція працює лише в темряві.

Панорамне освітлення активується, якщо дверцята водія відчинені протягом цього часу.

Освітлення дороги додому

Фари, задні ліхтарі та ліхтарі освітлення номерних знаків протягом регульованого періоду часу освітлюють область навколо автомобіля після виходу з нього.

Активування Галогенні фари



1. Вимкніть запалювання.
2. Відчиніть дверцята водія.
3. Потягніть за важіль перемикачів сигналів повороту.
4. Зачиніть дверцята водія.

Якщо дверцята водія не буде зачинено, освітлювальні прилади вимкнуться через дві хвилини.

Освітлення виходу вмикається одразу, якщо важіль перемикавання покажчиків повороту витягнутий і при цьому відчинені дверцята водія.

Світлодіодні фари

Після вимкнення запалювання та відчинення дверцят водія вмикається функція підсвічення дороги.

Ця функція вмикається й вмикається в меню персоналізації автомобіля.

Потрібні параметри можна вибрати в меню **Налаштув.**, **Автомобіль** інформаційного дисплея.

Інформаційний дисплей ⇨ 132.

Персоналізація автомобіля ⇨ 140.

Параметри можна зберегти ключем, який використовується ⇨ 26.

Система захисту від розряджання акумуляторної батареї

Функція контролю заряду автомобільного акумулятора

Ця функція забезпечує подовжений термін роботи від акумулятора завдяки використанню генератора з керованою потужністю та оптимізації розподілу електроенергії.

З метою запобігання розряджанню акумулятора під час їзди, енергоспоживання вказаних систем автоматично знижується в два етапи, після чого вони вимикаються:

- допоміжний обігрівач
- передні та задні вікна з підігрівом
- кермо з підігрівом
- дзеркала з обігрівом
- сидіння з підігрівом
- вентилятор

На другому етапі в інформаційному центрі водія відображається повідомлення про ввімкнення системи захисту акумулятора від розряджання.

Вимкнення електричних ліхтарів

З метою запобігання розряджанню акумулятора після вимкнення системи запалювання деякі ліхтарі в салоні через певний час автоматично вимикаються.

Клімат-контроль

Системи клімат-контролю	166
Система кондиціонера	166
Електронна система клімат-контролю	170
Допоміжний обігрівач	176
Повітропроводи	177
Регульовані повітропроводи .	177
Стаціонарні повітропроводи .	177
Технічне обслуговування	178
Повітрозабірник	178
Звичайний режим роботи кондиціонера	178
Обслуговування	178

Системи клімат-контролю

Система кондиціонера



У деяких автомобілях певні функції, показані на рисунку, можуть бути недоступними.

Керує:

- Швидкість вентилятора
- Температура **TEMP**
- Розподіл повітря
- Кондиціонер повітря **A/C**

- Система запобігання утворення вологі та система відтавання вікон
- Рециркуляція повітря
- Подача зовнішнього повітря
- Заднє вікно з підігрівом і зовнішні дзеркала
- Лобове скло з підігрівом
- Сидіння з підігрівом

Деякі зміни параметрів на короткий час відображаються на інформаційному дисплеї. Коли функцію увімкнено, індикатор у відповідній кнопці світиться.

Швидкість вентилятора

Потрібну швидкість потоку повітря вентилятора можна встановити поворотом .

за годинни- : підвищити ковою стрілкою
проти годинни- : знизити кової стрілки

Температура TEMP



Потрібну температуру можна встановити поворотом **TEMP**.

червона зона : тепліше
синя зона : холодніше

Обігрів не буде повністю ефективним, доки двигун не досягне звичайної робочої температури.

Розподіл повітря

Кнопки:

-  : до лобового скла та вікон передніх дверцят
-  : до зони голови задніх сидінь через регульовані повітропроводи
-  : до передньої та задньої ніш для ніг та до лобового скла

Комбінації є можливими.

Кондиціонер повітря A/C



Натисніть **A/C**, щоб переключити на охолодження. На активований стан вказує індикатор у кнопці. Охолодження працює лише під час роботи двигуна та вентилятора системи клімат-контролю.

Натисніть кнопку **A/C** знову, щоб вимкнути охолодження.



Система кондиціонування повітря охолоджує та висушує повітря, коли показник температури ззовні трохи вищий, ніж точка замерзання. Тому може утворюватися конденсат і капати з-під днища автомобіля.

Якщо немає потреби в функціях охолодження чи висушування, для економії пального вимкніть систему охолодження.

Увімкнення системи охолодження може призвести до того, що функція Автостоп не діятиме. Система зупинки-запуску  184.



Система запобігання запотіванню та замерзанню вікон



- Натисніть : автоматично підвищиться швидкість вентилятора, а повітря буде спрямовано на лобове скло.
- Установіть регулятор температури **TEMP** на найвищий рівень.
- За потреби увімкніть кондиціонер повітря кнопкою **A/C**.
- Увімкніть підігрів заднього вікна .

- Увімкніть підігрів лобового скла  (за наявності)
- Відчиніть бокові повітропроводи та спрямуйте їх у напрямку вікон дверцят.
- Для максимального запобігання запотіванню та замерзанню вікон встановіть найвищу швидкість вентилятора.

Примітка

Якщо натиснути  під час роботи двигуна, функція Автостоп не буде спрацьовувати до наступного натискання .

Натисненням кнопки  під час перебування двигуна в режимі Автостоп його буде запущено автоматично.

Система зупинки-запуску  184.

Система рециркуляції повітря



Увімкніть режим рециркуляції повітря кнопкою . Індикатор у кнопці засвітиться.

Режим рециркуляції дає змогу ефективніше охолоджувати салон і запобігає потраплянню в салон зовнішніх запахів або вихлопних газів.

Натисніть  ще раз, щоб вимкнути режим рециркуляції повітря.

У модифікаціях без підігріву лобового скла, щоб вимкнути режим рециркуляції повітря, натисніть . Буде увімкнено режим подачі зовнішнього повітря.

Попередження

Обмін свіжого повітря зменшується в режимі рециркуляції повітря. У режимі роботи без охолодження вологість повітря підвищується, тому вікна можуть запотіти зсередини. Якість повітря пасажирського відділення погіршується, що може спричинити сонливість пасажирів.

За теплої погоди та при дуже високій вологості повітря лобове скло може запотіти ззовні під дією спрямованого на нього холодного повітря. Якщо лобове скло запотіє ззовні, увімкніть склоочисник та вимкніть .

Режим подачі зовнішнього повітря





Увімкніть режим подачі зовнішнього повітря кнопкою . Індикатор у кнопці засвітиться.

Натисніть , щоб увімкнути режим рециркуляції повітря. Режим подачі зовнішнього повітря буде вимкнено.

Максимальне охолодження





Відчиніть ненадовго вікно, щоб гаряче повітря могло швидко розсіятися.

- Увімкніть кондиціонер повітря **A/C**.
- Увімкніть систему рециркуляції повітря кнопкою .
- Увімкніть розподіл повітря кнопкою .
- Установіть регулятор температури **TEMP** на найнижчий рівень.

- Установіть швидкість вентилятора  на найвищий рівень.
- Відчиніть усі повітропроводи.

Модифікація з підігрівом лобового скла



Якщо автомобіль обладнано лобовим склом з підігрівом, замість кнопки  використовується кнопка .

Заднє вікно з підігрівом і зовнішні дзеркала

⇨ 45

Лобове скло з підігрівом

⇨ 45.

Сидіння з підігрівом

⇨ 58.

Електронна система клімат-контролю



Двобонний режим клімат-контролю дає змогу встановлювати різні температури з боку водія та з боку переднього пасажирського сидіння.







В автоматичному режимі температура, швидкість обертання вентилятора та розподіл повітря регулюються автоматично.



У деяких автомобілях певні функції, показані на рисунку, можуть бути недоступними.

Керує:

- Регулятор температури з боку водія
- Регулятор температури з боку пасажира
- **CLIMATE** - перехід до меню параметрів клімат-контролю на інформаційному дисплеї
-  і  - підвищення і зниження швидкості вентилятора
- Клімат-контроль - **ON/OFF** або  OFF

- Автоматичний режим **AUTO**
- Рециркуляція повітря вручну 
- Система запобігання утворення вологі та система відтавання вікон 
- Заднє вікно з підігрівом і зовнішні дзеркала 
- Лобове скло з підігрівом 
- Сидіння з підігрівом 
- Вентильовані сидіння 



Коли функцію увімкнено, індикатор у відповідній кнопці світиться.

Електронна система клімат-контролю повністю працює лише, коли працює двигун.

Меню параметрів клімат-контролю CLIMATE





Параметри:

- Поширення повітря 
- Швидкість вентилятора 
- Температура з боку водія і з боку пасажира **23°/25°**
- Синхронізація температур у двох зонах **SYNC**
- Кондиціонер повітря **ON/OFF**

зазначені параметри можна увімкнути вручну в меню параметрів клімат-контролю. Щоб відкрити це меню, натисніть

CLIMATE. Після цього можна налаштувати потрібні параметри за допомогою сенсорних кнопок.

Для переходу у меню параметрів клімат-контролю можна також скористатися сенсорною кнопкою  на інформаційному дисплеї  132.

Зміни параметрів відображаються на інформаційному дисплеї у вигляді спливаючих повідомлень.

Автоматичний режим AUTO



Щоб налаштувати автоматичне регулювання основних параметрів для забезпечення максимального комфорту, виконайте такі дії:

- Кнопка **AUTO**: автоматичний режим регулювання розподілу повітря та швидкості вентилятора.
- Для забезпечення оптимального розподілу повітряного потоку потрібно відкрити всі повітропроводи.
- Для оптимального охолодження і запобігання запотіванню потрібно увімкнути режим охолодження у меню параметрів клімат-контролю. Щоб відкрити це меню, натисніть **Climate**. Після цього можна увімкнути кондиціонер повітря сенсорною кнопкою A/C.
- Установіть визначений рівень температури окремо для водія та пасажирів на передньому сидінні за допомогою регуляторів ліворуч і праворуч. Рекомендована температура - 22 °C. Значення температури

на короткий час відображається на дисплеї поруч із регуляторами і у меню параметрів клімат-контролю.



- Режим рециркуляції повітря  необхідно вимкнути. Коли цей режим вимкнено, індикатор у кнопці не світиться.

Параметри, що встановлюються вручну

Параметри системи клімат-контролю можна змінити, увімкнувши описані нижче функції.

Швидкість вентилятора



Встановіть вищу швидкість вентилятора за допомогою верхньої кнопки  або нижчу швидкість за допомогою нижньої кнопки . Швидкість вентилятора відображається на інформаційному дисплеї у вигляді спливаючого повідомлення. Окрім того, швидкість вентилятора можна змінити за допомогою сенсорних кнопок у меню параметрів клімат-контролю. Щоб перейти до цього меню, натисніть **Climate**.

При тривалому натисканні нижньої кнопки  вентилятор та систему охолодження буде вимкнено.



Щоб повернутися до автоматичного режиму, натисніть **AUTO**.

Поширення повітря



Щоб перейти до цього меню, натисніть **Climate**.

Натисніть:

-  : до лобового скла та вікон передніх дверцял
-  : до зони голови задніх сидінь через регульовані повітропроводи
-  : до передньої та задньої ніш для ніг та до лобового скла

Щоб повернутися до автоматичного розподілу повітря, натисніть **AUTO**.

Попередній вибір температури



Установіть визначені рівні температури окремо для місць водія та пасажирів на передньому сидінні за допомогою регуляторів ліворуч і праворуч. Регулятор з боку пасажирів регулює температуру з боку пасажирів. Регулятор з боку водія може регулювати температуру з боку водія, а також температуру з обох боків, коли ввімкнено режим синхронізації **SYNC**.
Рекомендована температура - 22 °С. Значення температури відображається на дисплеї поруч із

регуляторами і у меню параметрів клімат-контролю у вигляді спливаючих повідомлень.

Якщо встановлена мінімальна температура **Lo**, система клімат-контролю працює на максимальне охолодження, за умови, що охолодження **A/C** увімкнено.

Якщо встановлена максимальна температура **Hi**, система клімат-контролю працює на максимальний підігрів.

Примітка

Коли ввімкнено **A/C**, зменшення температури в салоні може призвести до перезапуску двигуна з режиму Автостоп або затримати режим Автостоп.

Система зупинки-запуску  184.

Синхронізація температур у двох зонах **SYNC**

Щоб перейти до цього меню, натисніть **Climate**. Щоб пов'язати налаштування температури для місця пасажирів з місцем водія, натисніть сенсорну кнопку **SYNC**.

Якщо повернути регулятор температури з боку пасажирів, режим синхронізації вимкнеться.

Кондиціонер повітря A/C



Щоб відкрити це меню, натисніть **Climate**. Після цього можна керувати кондиціонером повітря за допомогою сенсорних кнопок A/C ON та A/C OFF.

Охолодження працює лише під час роботи двигуна та вентилятора системи клімат-контролю.

Система кондиціонера охолоджує та висушує повітря, коли зовнішня температура перевищує вказаний

рівень. Тому може утворюватися конденсат і капати з-під днища автомобіля.

Якщо немає потреби в функціях охолодження чи висушування, для економії пального вимкніть систему охолодження.

Рециркуляція повітря вручну



Натисніть , щоб увімкнути режим рециркуляції повітря. Після ввімкнення індикатор у кнопці засвітиться.

Знову натисніть кнопку , щоб вимкнути режим рециркуляції.

Попередження

Обмін свіжого повітря зменшується в режимі рециркуляції повітря. У режимі роботи без охолодження вологість повітря підвищується, тому вікна можуть запотіти зсередини. Якість повітря пасажирського відділення погіршується, що може спричинити сонливість пасажирів.



За теплої погоди та при дуже високій вологості повітря лобове скло може запотіти ззовні під впливом холодного повітря, яким воно обдається. Якщо лобове скло запотіє ззовні, увімкніть склоочисник та вимкніть .



Автоматична рециркуляція повітря

Якщо в салоні автомобіля дуже високий рівень вологості повітря, датчик вологості повітря виконає автоматичне перемикавання системи на подачу зовнішнього повітря.



Система запобігання запотіванню та замерзанню вікон



- Натисніть . Після ввімкнення індикатор у кнопці засвітиться.
- Температура та поширення повітря встановлюються автоматично, і вентилятор працює з високою швидкістю.
- За потреби увімкніть кондиціонер повітря (A/C ON) у меню системи клімат-контролю. Щоб відкрити це меню, натисніть **Climate**.
- Увімкніть підігрів заднього вікна .

- Увімкніть підігрів лобового скла  (за наявності).
- Щоб повернутися до попереднього режиму, знову натисніть . Щоб повернутися до автоматичного режиму, натисніть **AUTO**.

Примітка

Якщо натиснути  під час роботи двигуна, функція Автостоп не буде спрацьовувати до наступного натискання .

Натисненням кнопки  під час перебування двигуна в режимі Автостоп його буде запущено автоматично.

Система зупинки-запуску ⇨ 184.

Вмикання й вимкнення електронної системи клімат-контролю ON/OFF





Режим охолодження, вентилятор і автоматичний режим можна вимкати кнопкою **ON/OFF**. Коли система вимкнена, індикатор у кнопці **ON/OFF** не світиться.

Для ввімкнення знову натисніть **ON/OFF** або **AUTO**. Після ввімкнення індикатор у кнопці засвітиться.

Модифікація з підігрівом лобового скла



Якщо автомобіль обладнано лобовим склом з підігрівом, замість кнопки **ON/OFF** використовується кнопка .

У цьому випадку система клімат-контролю вимикається кнопкою . Увімкніть систему кнопкою .

Основні параметри

У меню персоналізації автомобіля на інформаційному дисплеї можна змінювати такі параметри:

- швидкість вентилятора в автоматичному режимі;
- параметри автоматичного режиму підігріву заднього вікна;
- параметри автоматичного режиму запобігання запотіванню лобового скла;
- параметри автоматичного режиму підігріву сидінь.

Персоналізація автомобіля ⇨ 140.

Заднє вікно з підігрівом і зовнішні дзеркала

⇨ 45

Лобове скло з підігрівом

⇨ 45.

Сидіння з підігрівом

⇨ 58.

Вентильовані сидіння

⇨ 58

Допоміжний обігрівач

Обігрівач повітря

Quickheat є допоміжним електрообігрівачем повітря, який автоматично швидше нагріває пасажирське відділення.

Повітропроводи

Регульовані повітропроводи

Коли охолодження ввімкнено, принаймні один повітропровід має бути відкритим.



На рисунку показані центральні вентиляційні отвори на приладові панелі.



На рисунку показані бокові вентиляційні отвори на приладові панелі.



На рисунку показані вентиляційні отвори для задніх пасажирських місць.

Спрямуйте потік повітря обертанням жалюзі.

Щоб закрити вентиляційний отвір, поверніть жалюзі вбік.

⚠ Попередження

Не прикріплюйте предмети на заслінки повітропроводів. Існує ризик поранення чи травмування в разі ДТП.

Стаціонарні повітропроводи

Додаткові повітропроводи розташовані під лобовим склом і вікнами дверцят, а також у нішах для ніг.

Технічне обслуговування

Повітрязабірник

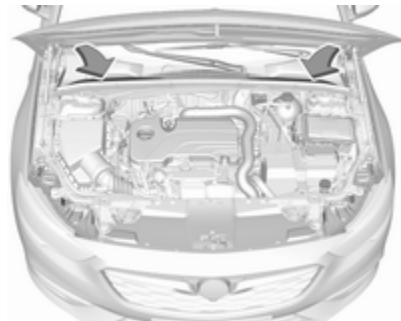

Повітрязабірник перед лобовим склом у відсіку для двигуна повинен бути чистим, щоб могло потрапляти повітря. Видаліть будь-яке листя, бруд або сніг.

Повітряний фільтр салону

Для кращого ефекту фільтр слід регулярно замінювати.

Звичайний режим роботи кондиціонера

Для забезпечення тривалої ефективної роботи систему охолодження потрібно вмикати на кілька хвилин раз на місяць, незалежно від погоди та пори року. Робота системи охолодження неможлива, якщо зовнішня температура занизька.

Обслуговування

Для оптимального охолодження рекомендується щорічно перевіряти систему клімат-контролю через три роки після початкової реєстрації автомобіля, в тому числі:

- перевірка функцій та тиску
- перевірка функцій системи обігріву
- перевірка на наявність протікань
- перевірка приводних ременів
- чищення конденсатора та зливання конденсату з випаровувача

- перевірка потужності
- перевірка повітряного фільтра салону

Керування автомобілем та експлуатація

Поради щодо керування авто- мобілем	180
Керування автомобілем	180
Керування кермом	180
Запуск та експлуатація	180
Обкатка нового автомобіля ...	180
Кнопка живлення	181
Утримання з вимкненим двигуном	182
Запуск двигуна	183
Припинення подачі пального під час перевищення швидкості	184
Система зупинки-запуску	184
Паркування	187
Вихлоп двигуна	189
Сажовий фільтр	189
Каталізатор	190
AdBlue	190
Автоматична трансмісія	194
Механічна трансмісія	199

Системи приводів	200
Привід на всі колеса	200
Гальма	200
Антиблокувальна система гальм	201
Стоянкове гальмо	201
Підсилювач гальм	203
Допоміжна система при старті з місця під гору	203
Системи регулювання плавно- сті ходу	204
Протибуксовочна гальмівна система	204
Електронна система курсової стійкості	205
Інтерактивне шасі	207
Допоміжні системи водія	210
Круїз-контроль	210
Обмежувач швидкості	213
Адаптивний круїз-контроль ...	215
Повідомлення про небезпеку зіткнення спереду	224
Індикація дистанції попереду	227
Активне екстрене гальмування	228
Передня система захисту пішоходів	232
Система допомоги під час паркування	235

Повідомлення бокової мертвої зони видимості	242
Попередження про зміну смуги	244
Система панорамного огляду	246
Камера заднього виду	249
Попередження про рух транспорту в перехресному напрямку позадю автомобіля	251
Допомога у розпізнаванні дорожніх знаків	253
Система утримання смуги руху	258
Пальне	261
Пальне для бензинових двигунів	261
Пальне для дизельних двигунів	262
Поповнення рівня пального ..	263
Зчіпний пристрій для причепа .	265
Загальна інформація	265
Характеристики водіння та поради щодо буксирування .	266
Буксирування причепа	266
Буксирувальне обладнання ..	267
Система допомоги під час руху з причепом	269

Поради щодо керування автомобілем

Керування автомобілем

Не пускайте машину за інерцією з вимкненим двигуном

У такому разі більшість систем не функціонуватиме (наприклад, сервопристрій гальм, електропідсилювач керма). Рух за таких обставин становить небезпеку для вас і для оточуючих. Усі системи працюють під час автостопу.

Система зупинки-запуску ⇨ 184.

Збільшення холостих обертів

Якщо стан автомобільного акумулятора вимагає його зарядження, слід збільшити потужність генератора. Це досягатиметься за рахунок збільшення холостих обертів, що можна буде почути на слух.

В інформаційному центрі водія відобразиться повідомлення.

Педалі

Щоб забезпечити безперешкодний хід педалей, у зоні їх переміщень не повинно бути килимків.

З боку водія використовуйте лише такі килимки, які підходять за розміром та закріплюються фіксаторами.

Керування кермом

Якщо через зупинку двигуна або несправність системи підсилення керма ефект підсилення відсутній, кермо діятиме, але керування кермом потребуватиме більших зусиль.

Запуск та експлуатація

Обкатка нового автомобіля

Під час перших кількох поїздок уникайте різкого гальмування.

Під час першої поїздки може спостерігатися вихід диму внаслідок випаровування воску та масла із системи вихлопу. Після першої поїздки припаркуйте автомобіль на відкритому повітрі й намагайтеся не вдихати випари.

Під час обкатування автомобіля може спостерігатися підвищене споживання пального й моторного мастила.

Окрім цього, а процедура очищення сажового фільтра може виконуватися частіше.

Дизельний сажовий фільтр ⇨ 189.

В разі потреби заряджання автомобільного акумулятора функція "Автостоп" може вимикатися.

Кнопка живлення



Електронний ключ має бути в салоні автомобіля.

Режим електроживлення аксесуарів

Натисніть **Engine Start/Stop** один раз, не натискаючи при цьому педаль зчеплення чи педаль гальм. Засвітиться жовтий світлодіод у кнопці. Блокування керма зняте, діють деякі електричні функції, запалювання вимкнуте.

Режим увімкненого запалювання

Натискайте **Engine Start/Stop** протягом шести секунд, не натискаючи при цьому педаль

зчеплення чи педаль гальм. Засвітиться зелений світлодіод у кнопці, почнеться попередній прогрів дизельного двигуна. Засвітяться контрольні індикатори, і можна буде користуватися більшістю електричних функцій.

Запуск двигуна

Натисніть **Engine Start/Stop** на короткий час і при цьому:

- натискайте педаль зчеплення (для механічних трансмісій),
- натисніть педаль гальм, коли важіль передач перекинута в положення **P** або **N** (для автоматичних трансмісій).

Запуск двигуна ⇨ 183.

Запалювання вимкнено

У режимі "Австоп", або коли автомобіль стоїть з увімкнутим двигуном, натисніть на короткий час **Engine Start/Stop**. Автоматична трансмісія: увімкніть стоянкове гальмо та перекиньтесь на паркувальну передачу (**P**).

Натисніть **Engine Start/Stop** на короткий час, не натискаючи при цьому педаль зчеплення чи педаль гальм, за умови, що увімкнено запалювання.

Якщо перед цим запалювання було увімкнуте, деякі функції будуть діяти до відчинення дверцят водія.

Екстрене вимкнення двигуна під час руху

Натискайте **Engine Start/Stop** принаймні протягом двох секунд або двічі короткочасно натисніть протягом п'яти секунд ⇨ 183.

Блокування керма

Блокування керма вмикається автоматично за таких умов:

- Автомобіль стоїть на місці.
- Запалювання вимкнуте.
- Дверцята водія відчинені.

Для розблокування керма відкрийте й закрийте дверцята водія та увімкніть режим живлення приладдя або просто запустіть двигун.

⚠ Попередження

Коли автомобільний акумулятор розряджений, автомобіль не можна буксирувати, запускати двигун шляхом буксирування чи від акумулятора іншого автомобіля, оскільки в такому разі неможливо вимкнути блокування керма.

Експлуатація автомобілів із системою електронного ключа в разі несправності

Якщо електронний ключ вийшов з ладу або батарейка електронного ключа не має достатнього заряду, під час спроби запустити двигун в інформаційному центрі водія може з'явитися повідомлення **No Remote Detected (ДК не виявлено)** або **Replace Battery in Remote Key (Замініть батарейку у ДК ключа)**.



Відкрийте кришку на центральній консолі перед важелем перемикання передач. Покладіть електронний ключ кнопками догори впоперек відсіку для передавача поруч із розеткою, як показано на рисунку.

Інші предмети, такі як ключі, транспондер, ярлики, монети тощо, слід прибрати з відсіку.

Натисніть педаль зчеплення (механічна трансмісія), педаль гальм, а потім натисніть **Engine Start/Stop**. Коли почнеться процедура запуску, відпустіть кнопку.

Щоб вимкнути двигун, знову натисніть **Engine Start/Stop**. Вийміть електронний ключ з відсіку для передавача.

Ця опція призначена лише для аварійних ситуацій. Якнайшвидше замініть батарейку в електронному ключі ⇨ 23.

Вказівки щодо відмикання й замикання дверцят див. у розділі про несправності системи електронного ключа ⇨ 27.

Утримання з вимкненим двигуном

Вказані електронні системи можуть працювати, поки відкриті дверцята водія, або протягом 10 хвилин після вимкнення запалювання:

- вікна з електропідйомниками
- люк
- розетки

Запуск двигуна

Автомобілі з кнопкою живлення



Механічна трансмісія: натисніть педалі зчеплення та гальм.

Автоматична трансмісія: натисніть педаль гальм і перемістіть важіль селектора в положення **P** або **N**.

Не натискайте педаль акселератора.

Натисніть **Engine Start/Stop** на короткий час: під час автоматичної процедури буде з невеликою затримкою запускатися стартер, доки двигун не заведеться.

Щоб вимкнути двигун, коли автомобіль не рухається, на короткий час натисніть **Engine Start/Stop**. Автоматична трансмісія: увімкніть стоянкове гальмо та перемкніться на паркувальну передачу (**P**).

Запуск двигуна у режимі Автостоп:

Механічна трансмісія: після спрацювання функції Автостоп двигун можна запустити, натискаючи на педаль зчеплення ⇨ 184.

Автоматична трансмісія: після спрацювання функції Автостоп двигун можна запустити, відпустивши педаль гальм ⇨ 184.

Екстрене вимкнення двигуна під час руху

Якщо виникла нагальна потреба вимкнути двигун під час руху, натисніть кнопку **Engine Start/Stop** й утримуйте її щонайменше протягом двох секунд або натисніть її двічі протягом п'яти секунд.

⚠ Небезпека

Вимкнення двигуна під час руху може призвести до вимкнення підсилювачів гальм і керма. Допоміжні системи та системи подушок безпеки не діятимуть. Освітлення та стоп-сигнали згаснуть. Отже, без нагальної потреби не слід вимикати двигун і запалювання під час руху.

Запуск двигуна при низькій температурі

Запуск двигуна без додаткових розігрівачів можливий до -25°C для дизельних двигунів, а також до -30°C для бензинових двигунів. Для цього необхідне моторне мастило відповідної в'язкості, відповідний тип пального, вчасно проведене технічне обслуговування й автомобільний акумулятор із достатнім зарядом. При температурі нижче -30°C автоматична трансмісія потребує розігріву протягом, приблизно,

п'яти хвилин. При цьому важіль перемикача передач має знаходитися в положенні **P**.

Обережно

При дуже низькій температурі навколишнього повітря тривалість роботи двигуна на холостих обертах не може перевищувати 5 хвилин, інакше двигун може вийти з ладу.

Система автоматичного керування стартером

Ця функція керує процедурою запуску двигуна. Водію не потрібно утримувати кнопку

Engine Start/Stop натиснутою.

Після одного застосування система продовжить запуск автоматично з подальшим запуском двигуна. У зв'язку з виконанням перевірки двигун починає працювати з короткою затримкою.

Двигун може не запускатися з таких причин:

- Педаль зчеплення не натиснуто (механічна трансмісія).
- Не натиснуто педаль гальм або важіль селектора не знаходиться в положенні **P** або **N** (автоматична трансмісія).
- Сталася затримка.

Турбопідігрів двигуна

Одразу після пуску двигуна його обертальний момент може бути короткочасно обмеженим, особливо в разі, якщо початкова температура двигуна була низькою. Завдяки цьому обмеженню система змащення може забезпечити повний захист двигуна.

Припинення подачі пального під час перевищення швидкості

Подача пального автоматично припиняється у разі перевищення швидкості, тобто, коли автомобіль рухається з увімкненою передачею, але відпущеною педалью акселератора.

Залежно від умов руху припинення подавання пального в режимі примусового холостого ходу можна вимкнути.

Система зупинки-запуску

Система стоп-старт допомагає економити пальне та знижувати викиди вихлопних газів. За сприятливих умов система вимикає двигун, коли автомобіль рухається на низькій швидкості або перебуває у нерухомому стані (наприклад, на світлофорі чи у заторах).

Активация

Система стоп-старт може вступати в дію як тільки був запущений двигун, автомобіль розпочав рух і виникли перелічені нижче умови.

Вимкнення



Вимкніть систему стоп-старт вручну, натиснувши . Після вимкнення засвічується індикатор кнопки.

Автостоп

Автомобілі з механічною трансмісією

Функцію Автостоп можна ввімкнути, коли автомобіль стоїть або рухається зі швидкістю не більше 14 км/год.

Щоб ввімкнути функцію Автостоп, виконайте такі дії:

- Натисніть педаль зчеплення.
- Встановіть важіль у нейтральне положення.
- Відпустіть педаль зчеплення.

Двигун вимикається, при цьому запалювання буде увімкнене.

Індикація



Функція Автостоп позначається стрілкою у положенні **AUTOSTOP** на тахометрі.

Після повторного запуску відображається число обертів холостого ходу.

При активній функції Автостоп обігрів та гальма будуть працювати у звичайному режимі.

Умови спрацювання функції Автостоп

Система стоп-старт перевіряє, чи виконуються наведені нижче умови:

- Систему стоп-старт не вимкнено вручну.
- Капот повністю зачинено.
- Дверцята водія зачинено, а пасок безпеки водія застігнуто.
- Автомобільний акумулятор справний і має достатній заряд.
- Двигун розігріто.
- Температура охолоджувальної рідини двигуна не занадто висока.
- Температура вихлопів двигуна не така висока, як після їзди з високим навантаженням на двигун.
- Температура навколишнього повітря вища за $-5\text{ }^{\circ}\text{C}$.
- Система клімат-контролю допускає роботу функції Автостоп.

- Вакуум гальмівної системи достатній.
- Функцію самоочищення дизельного сажового фільтра не активовано.
- Автомобіль їхав принаймні зі швидкістю ходи з моменту останньої автоматичної зупинки.

В іншому випадку функція Автостоп залишається в режимі очікування.

Система зупинки-запуску буде вимикатися на спусках із нахилом від 12%.

Певні налаштування системи клімат-контролю можуть перешкоджати запуску функції Автостоп. Детальну інформацію див. у розділі про систему клімат-контролю ↪ 166.

Одразу після їзди по шосе функцію "Автостоп" може бути переведено в режим очікування.

Обкатка нового автомобіля ↪ 180.

Система захисту автомобільного акумулятора від розряджання

Для забезпечення надійного повторного запуску двигуна в системі стоп-старт реалізовано декілька механізмів захисту акумулятора від розряджання.

Заходи економії електроенергії

Коли ввімкнено функцію Автостоп, деякі електричні функції (наприклад, додатковий електричний обігрівач або обігрів заднього вікна) вимикаються або ж перемикаються в режим енергозбереження. Швидкість обертання вентилятора кліматичної системи знижується для економії електроенергії.

Повторний запуск двигуна водієм

Автомобілі з механічною трансмісією

Звичайний повторний запуск

Звичайний повторний запуск передбачено для всіх двигунів.

Для повторного запуску двигуна натисніть педаль зчеплення, не натискаючи педалі гальм.

Якщо у двигуні передбачено пізній повторний запуск, звичайний повторний запуск можливий лише тоді, коли педаль гальм не натиснуто.

Пізній повторний запуск

В усіх двигунах окрім звичайного повторного запуску, передбачено також пізній повторний запуск. Пізній повторний запуск діє лише на ухилах не більше 5%.

- Натисніть педаль гальм.
- Натисніть педаль зчеплення.
- Виберіть першу передачу.
- Щоб повторно запустити двигун, відпустіть педаль зчеплення.

Автомобілі з автоматичною трансмісією

Щоб повторно запустити двигун, відпустіть педаль гальм або перемістіть важіль селектора з положення **D** у положення **N** або **P**.

Повторний запуск двигуна системою стоп-старт

Для автоматичного повторного запуску важіль перемикачів повинен знаходитися в нейтральному положенні.

При виникненні однієї з наступних умов під час активної функції Автостопа, двигун автоматично запускається системою стоп-старт:

- Систему стоп-старт вимкнено вручну.
- Відкрито капот.
- Відстігнуто пасок безпеки водія та відчинено дверцята водія.
- Температура двигуна занадто низька.
- Заряд автомобільного акумулятора нижчий за визначений рівень.
- Недостатній вакуум у гальмівній системі.
- Автомобіль рухається принаймні зі швидкістю ходи.

- Система клімат-контролю вимагає запуску двигуна.
- Кондиціонер увімкнено вручну.

Якщо капот закритий не повністю, в інформаційному центрі водія відображається попередження.

Якщо до електричної розетки підключений споживач, наприклад, портативний програвач компакт-дисків, під час повторного запуску двигуна може статися коротка перерва у живленні.

Паркування

Попередження

- Забороняється ставити автомобіль на стоянку на легкозаймистій поверхні. Через високу температуру системи виведення вихлопних газів така поверхня може зайнятися.
- Завжди застосовуйте стоянкове гальмо. Потягніть за перемикач  протягом

приблизно однієї секунди і перевірте, чи світиться контрольний індикатор (Ⓢ).

Коли електричне стоянкове гальмо увімкнуте, світиться контрольний індикатор (Ⓢ) ⇨ 118.

- Вимкніть двигун.
 - Якщо автомобіль стоїть на рівній поверхні чи на підйомі, перед вимкненням запалювання ввімкніть першу передачу або встановіть важіль селектора в положення Р. На підйомі поверніть передні колеса від бордюру.
- Якщо автомобіль стоїть на спуску, перед вимкненням запалювання ввімкніть задню передачу або встановіть важіль селектора в положення Р. Поверніть передні колеса до бордюру.

- Закрийте вікна та люк.
- Вимкніть запалювання кнопкою живлення. Поверніть кермо до спрацювання блокування.
- Замкніть автомобіль кнопкою на ручці дверцят.
- Активуйте систему запобігання викраденню автомобіля.
- Вентилятори охолодження двигуна можуть запрацювати після вимкнення двигуна ⇨ 272.

Обережно

Після роботи двигуна на великих обертах або з великим навантаженням перш ніж вимкнути його, потрібно проїхати коротку відстань із невеликим навантаженням або ввімкнути нейтральну передачу приблизно на 30 секунд, щоб захистити турбонагнітач.

Обережно

При дуже низькій температурі навколишнього повітря тривалість роботи двигуна на холостих обертах не може перевищувати 5 хвилин, інакше двигун може вийти з ладу.

Примітка

У випадку спрацювання подушок безпеки двигун автоматично вимикається, якщо через певний час автомобіль зупиняється.

Вихлоп двигуна

⚠ Небезпека

Вихлопні гази містять отруйний чадний газ, який є безбарвним та не має запаху і може призвести до смерті під час вдихання.

Якщо вихлопні гази потраплять в салон автомобіля, відчиніть вікна. Для усунення несправності зверніться до майстерні.

Уникайте водіння з відчиненим багажником, у протилежному випадку вихлопні гази потраплять у салон.

Сажовий фільтр

Автоматичне чищення

Система сажового фільтра вбирає шкідливі частки сажі з вихлопних газів. Система включає в себе функцію самоочищення, яка вмикається автоматично під час руху без відображення жодних повідомлень. Чищення фільтра виконується шляхом спалюванням часток сажі за високої температури. Цей процес відбувається автоматично в зазначених умовах їзди та може тривати до 25 хвилин. За нормальних умов цей процес триває від семи до дванадцяти хвилин. Функція Автостоп не доступна і споживання палива може зростати у цей час. Викид запахів і диму під час цього процесу є нормальним.

Система потребує чищення

За певних умов водіння, наприклад, у разі долання короткої відстані, система не може виконати автоматичне очищення.

Якщо фільтр потребує очищення, але попередні умови керування автомобілем не дозволили виконати очищення автоматично, почне світитися індикатор , а в інформаційному центрі водія відобразиться попереджувальне повідомлення.

Коли сажовий фільтр заповнений, світиться індикатор  і відображається попереджувальне повідомлення. Якомога швидше розпочніть процес чищення.

Коли сажовий фільтр заповнений до максимального рівня,  блимає і відображається попереджувальне повідомлення. Щоб уникнути пошкодження двигуна, негайно розпочніть чищення.

Запуск процесу самоочищення

Щоб активувати чищення, продовжуйте рух, підтримуючи оберти двигуна вище 2000 об/хв. За потреби перейдіть на понижену передачу. Після цього розпочинається чищення сажового фільтра.

Найшвидше чищення відбувається при високих обертах двигуна та навантаженні на нього.

Контрольний індикатор  згасає одразу після завершення самоочищення. Не зупиняйтеся, поки процес самоочищення не завершиться.

Обережно

Якщо це можливо, не переривайте процес очищення. Не зупиняйте автомобіль до завершення очищення, інакше його доведеться доставити на СТО для обслуговування або ремонту.



Чищення неможливе

Якщо з будь-якої причини виконати чищення неможливо, засвітиться контрольний індикатор  і з'явиться попередження в інформаційному центрі водія. Потужність двигуна може зменшитися. Негайно зверніться по допомогу до майстерні.

Каталізатор

Каталізатор зменшує кількість шкідливих речовин у вихлопних газах.

Обережно

Якість пального, яка відрізняється від вказаної на сторінках ,  261,  331 може призвести до пошкодження каталізатора чи електроніки.

Неспалений бензин перегріватиме та пошкодить каталізатор. Тому уникайте надмірного використання стартера та руху з порожнім баком. Забороняється запуск двигуна буксируванням.

У випадку перебою запалення, нерівномірної роботи двигуна, зниження його продуктивності чи інших незвичних проблем зверніться до майстерні для усунення причини несправності в якомога стисліші терміни. В аварійній ситуації на деякий час рух

можна продовжити, підтримуючи швидкість автомобіля та оберти двигуна на низькому рівні.

AdBlue

Загальна інформація

Селективне каталітичне відновлення (BlueInjection) є методом значного зменшення вмісту окисів азоту у вихлопних газах. Для цього в систему виведення вихлопних газів впорскується рідина для нейтралізації вихлопних газів дизельного двигуна (DEF). Аміак, який виділяється під час реакції з цією рідиною, вступає в реакцію з азотистими газами (NO_x), які входять до складу вихлопних газів, і вони розкладаються на азот і воду.

Ця рідина має назву AdBlue®. Це неотруйна і незаймиста рідина без кольору та запаху, яка містить 32% сечовини та 68% води.

⚠ Попередження

Стежте за тим, щоб рідина AdBlue не потрапила в очі або на шкіру.

У разі, якщо рідина потрапила в очі або на шкіру, промийте їх водою.

Обережно

Стежте за тим, щоб рідина AdBlue не потрапляла на лакофарбове покриття.

У разі потрапляння змийте водою.

AdBlue замерзає при температурі -11°C . Автомобіль обладнано пристроєм для підігрівання рідини AdBlue, який забезпечує нейтралізацію вихлопів у холодну погоду. Пристрій для підігрівання рідини AdBlue працює в автоматичному режимі.

Як правило, витрачається приблизно 2 літри AdBlue на 1000 км, але витрата може бути

більшою залежно від особливостей поїздки (наприклад, при великому завантаженні автомобіля або буксируванні причепа).

Бачок для AdBlue

На рівні приблизно п'яти літрів є датчик рівня рідини. Попередження відображаються лише тоді, коли рівень рідини нижче рівня датчика. Місткість бачка \hookrightarrow 340.

Попередження про зниження рівня рідини

Залежно від розрахованого запасу ходу для AdBlue в інформаційному центрі водія відображаються різні повідомлення. Ці повідомлення та обмеження визначені законодавством.

Перше з можливих попереджень - це **AdBlue Range: (Рідина AdBlue виставить на відстань:) 2400 км.**

Це попередження відображається один раз протягом короткого часу разом із розрахованим запасом ходу. Рух автомобіля можливий без жодних обмежень.

Наступне попередження з'являється, коли запас ходу менше 1750 км. Це повідомлення разом із поточним значенням запасу ходу відобразатиметься щоразу під час увімкнення запалювання. Це повідомлення потребує підтвердження \hookrightarrow 123. Слід долити AdBlue перш ніж буде досягнуто рівень наступного попередження.

Коли запас ходу AdBlue стане менше 900 км, по черзі відобразатимуться наведені повідомлення, які не можна відхилити:

- **AdBlue Low Refill Now (Закінчується рідина AdBlue, негайно долийте)**
- **Engine Restart Prevented in (Запуску автомобіля заважає) 900 км.**

Крім того, постійно блимає контрольний індикатор .

Примітка

У разі підвищеної витрати AdBlue це попередження може з'явитися в центрі інформації для водія, хоча попередження попередніх етапів не відображалися.

Останній рівень попередження - це порожній бачок AdBlue. Повторний запуск двигуна неможливий. По черзі відобразатимуться наведені повідомлення, які не можна відхилити:

- **AdBlue Empty Refill Now (Закінчилася рідина AdBlue, негайно долийте)**
- **Engine Will Not Restart (Запуск двигуна блокується).**

Крім того, постійно блимає контрольний індикатор .

Коли діє функція запобігання повторному запуску двигуна, буде показано таке повідомлення:

Refill AdBlue To Start Vehicle (Щоб завести двигун, долийте рідину AdBlue).

У бачок слід долити рідину AdBlue до максимального рівня, інакше запустити двигун буде неможливо.

⇨ 340

Попередження про високу токсичність вихлопів

Коли токсичність вихлопів перевищує певне значення, в інформаційному центрі водія відображаються попередження, подібні до попереджень про запас ходу для рідини AdBlue.

Потім відобразатимуться запити на перевірку вихлопної системи, і насамкінець - повідомлення про запобігання повторному запуску двигуна. Ці обмеження зумовлені вимогами законодавства.

Зверніться на СТО.

Доливання AdBlue**Обережно**

Використовуйте лише рідину AdBlue, яка відповідає стандартам EC DIN 70 070 та ISO 22241-1.

Забороняється використовувати присадки.

Забороняється розводити AdBlue.

Це може призвести до пошкодження системи селективного каталітичного відновлення.

Примітка

Якщо на заправній станції немає наливного насоса з наконечником для легкових автомобілів, використовуйте для доливання AdBlue тільки пляшки й канистри з герметичним штуцером, щоб запобігти розбризкуванню та переливанню рідини, а також виходу випарів з бачка. AdBlue у пляшках або канистрах можна придбати на багатьох заправних станціях, а також у дилерів компанії Opel та в інших торговельних точках.

Оскільки AdBlue має обмежений термін придатності для використання, перевіряйте дату закінчення терміну придатності перед доливанням рідини в бачок.

Примітка

Система може визначити доливання AdBlue лише тоді, коли ввімкнуто описаний вище датчик рівня рідини у бачку.

Якщо система не виявила доливання рідини AdBlue:

1. Їдьте без зупинок упродовж 10 хвилин зі швидкістю не менше ніж 20 км/год.
2. Якщо доливання рідини AdBlue успішно виявлено, зникнуть обмеження, пов'язані з запасом рідини AdBlue.

Якщо система так і не виявила доливання рідини AdBlue, зверніться по допомогу на станцію технічного обслуговування.

Система може не виявити, що рідину AdBlue було долито, також у випадку, коли AdBlue доводиться доливати при температурі нижче -11 °C. У такому випадку слід поставити автомобіль на стоянку в місці з вищою навколишньою температурою і зачекати, поки рідина AdBlue не набуде рідкого стану.

Примітка

Після відкручування захисної кришки з горловини можуть виходити випари аміаку. Намагайтеся не вдихати ці випари, оскільки вони мають їдкий запах. У разі вдихання випарів вони не завдають шкоди.

Басок AdBlue має бути заповнений до максимального рівня. Це необхідно зробити після відображення попередження про запобігання повторному запуску двигуна.

Автомобіль потрібно припаркувати на рівній поверхні.

Заливна горловина для рідини AdBlue знаходиться за кришкою горловини паливного баку, яка розташована в задній частині автомобіля з правого боку.

Кришку горловини паливного баку можна відчинити лише, якщо автомобіль розблоковано.

1. Вийміть ключ із замка запалювання.

2. Закрийте всі дверцята, щоб випари аміаку не потрапили в салон автомобіля.
3. Зніміть кришку горловини паливного баку, натиснувши на неї  263.

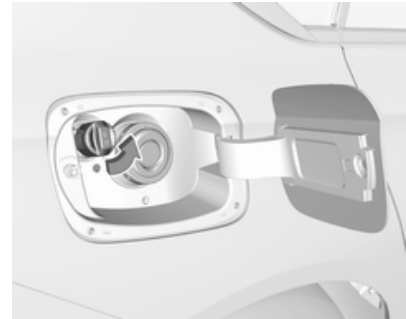

4. Відкрутіть захисний ковпачок горловини.
5. Відкрийте каністру з рідиною AdBlue.
6. Вставте один кінець шланга в каністру, а другий кінець прикрутіть до заливної горловини.

7. Підніміть каністру і дочекайтеся, поки вона спорожніє або поки рідина не перестане виливатися з каністри. Ця процедура може потребувати до п'яти хвилин.
8. Поставте каністру на землю, щоб спорожнити шланг. Зачекайте 15 секунд.
9. Відкрутіть шланг від заливної горловини.
10. Встановіть захисний ковпачок на горловину і закрутіть його за годинниковою стрілкою до кінця.

Примітка

Каністра з-під рідини AdBlue підлягає утилізації відповідно до екологічних норм. Шланг можна використовувати повторно, якщо промити його чистою водою до висихання залишків рідини AdBlue в ньому.

Автоматична трансмісія

Автоматична трансмісія дозволяє перемикати передачі автоматично (автоматичний режим) або вручну (ручний режим).

У ручному режимі можна перемикати передачі вручну за допомогою важеля селектора, пересуваючи його в бік позначок + або -, або за допомогою перемикачів на кермі.

Дисплей трансмісії

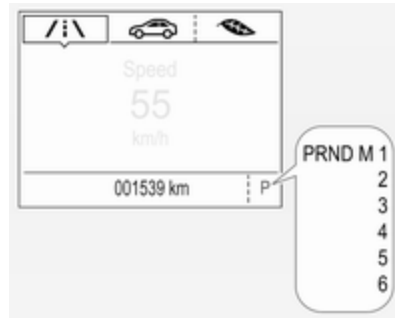

На ілюстраціях зображено різні модифікації.

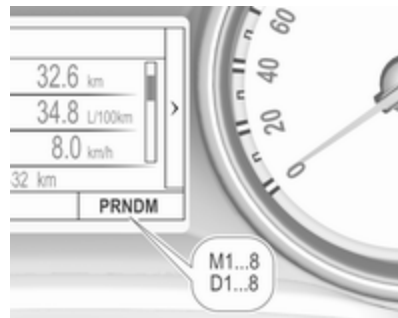

Режим або вибрана передача відображаються в інформаційному центрі водія.

У автоматичному режимі використання системи водіння позначається літерою **D**.

У ручному режимі відображається **M** та номер вибраної передачі.

R означає задню передачу.

N означає нейтральне положення.

P означає положення для стоянки.

Важіль селектора



- P** : положення стоянки, колеса заблоковані, вмикати лише, коли автомобіль стоїть на місці
- R** : задня передача, вмикати лише тоді, коли автомобіль стоїть на місці
- N** : нейтральне положення
- D** : автоматичний режим
- M** : ручний режим
- +** : підвищення передачі в ручному режимі
- : пониження передачі в ручному режимі



Важіль селектора заблоковано в положенні **P**, і його можна перемістити лише тоді, коли запалювання ввімкнено, кнопку розблокування на важелі селектора натиснуто, а також натиснуто педаль гальм.

Якщо педаль гальм не натиснута, світиться контрольний індикатор .

Якщо після вимкнення запалювання важіль селектора не встановлений у положення **P**, блиматиме контрольний індикатор .

Щоб увімкнути **P** чи **R**, натисніть кнопку розблокування.

Двигун можна запустити лише з важелем у положенні **P** або **N**. Коли обрано положення **N**, натисніть педаль гальм або застосуйте стоянкове гальмо перед запуском.

Не прискорюйтеся під час вмикання передачі. Забороняється натискати педаль акселератора та гальм одночасно.

Коли передачу ввімкнено, після відпускання гальм автомобіль починає повільно рухатися.

Гальмування двигуном

Щоб скористатися гальмівним ефектом двигуна, виберіть нижчу передачу в потрібний момент під час спуску (див. ручний режим).

Розгойдування автомобіля

Розгойдування дозволяється лише тоді, коли автомобіль застряг у піску, багні чи снігу. Поставте важіль селектора між **D** і **R** кілька разів. Не давайте повний газ двигуну та уникайте стрімкого прискорення.

Паркування

Застосуйте стоянкове гальмо та ввімкніть **P**.

Ручний режим

Важіль селектора

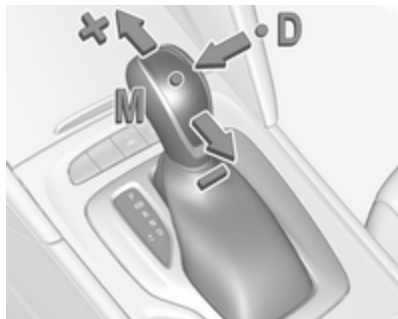

Перемістити важіль селектора з положення **D** ліворуч у положення **M**.

Ручний режим **M** можна увімкнути за будь-яких умов руху та на будь-якій швидкості, коли важіль селектора знаходиться в положенні **D**.

Щоб перейти на вищу передачу, штовхніть важіль селектора догори в бік **+**.

Щоб перейти на нижчу передачу, штовхніть важіль селектора донизу в бік **-**.

Вибрана передача буде показана на панелі приладів.

Перемикачі на кермі



Перемістити важіль селектора з положення **D** ліворуч у положення **M**.

Ручний режим **M** можна увімкнути за будь-яких умов руху та на будь-якій швидкості, коли важіль селектора знаходиться в положенні **D**.

Для перемикання передач вручну скористайтеся перемикачами на кермі.

Щоб перейти на вищу передачу, потягніть правий перемикач **+**.

Щоб перейти на нижчу передачу, потягніть лівий перемикач **-**.

Якщо потягнути перемикач кілька разів підряд, деякі положення можна пропустити.

Вибрана передача буде показана на панелі приладів.

Тимчасовий перехід на ручний режим у режимі **D**

Перемикаючи передачі вручну за допомогою перемикачів можна і під час дії автоматичного режиму **D**. Через певний час після завершення ручного перемикання передач трансмісія перейде в автоматичний режим **D**.

Щоб перервати ручний режим і повернутися в режим **D**, виконайте одну з таких дій:

- Натисніть перемикач **+** на 1 секунду.
- Переведіть важіль селектора ліворуч у положення ручного режиму, а потім назад у положення **D**.

Коли автомобіль стоїть на місці, і двигун працює на холостих обертах, трансмісія тимчасово переходить у ручний режим. Якщо не виконувати перехід на іншу передачу за допомогою перемикачів на кермі, після натискання педалі акселератора протягом певного часу трансмісія знову перейде в автоматичний режим.

Загальна інформація

За вибору вищої передачі під час руху автомобіля на занадто низькій швидкості та в разі вибору нижчої передачі під час їзди на занадто високій швидкості перемикання

передачі не виконується. Після цього в центрі інформації водія може відобразитися повідомлення.

У ручному режимі на високих обертах двигуна автоматичне перемикання на вищу передачу не відбувається, крім випадків, коли ввімкнено функцію переходу на нижчу передачу.

Індикація під час перемикання передач

Коли задля економії пального рекомендується перехід на іншу передачу, відображається значок **▲** або **▼** разом із цифрою.

Індикація передач відбувається лише в ручному режимі.

Електронні системи водіння

- Після холодного запуску система керування підвищує кількість обертів двигуна, щоб каталізатор швидко дійшов до потрібної температури.
- Коли ввімкнено режим **SPORT**, автомобіль переходить на вищу частоту обертів двигуна

(якщо не ввімкнено круїз-контроль). Режим **SPORT** **↔** 207.

- Спеціальні програми автоматично адаптують точки перемикання передач під час руху схилом вгору чи вниз.
- На дорогах, вкритих снігом чи льодом, та на інших слизьких поверхнях електронна система керування трансмісією дозволяє водієві вручну вмикати першу, другу чи третю передачу під час запуску двигуна.

Перехід на нижчу передачу

Натискання педалі акселератора глибше рівня механізму переходу на нижчу передачу призведе до максимального прискорення навіть у ручному режимі. Трансмісія перемикається на нижчу передачу відповідно до числа обертів двигуна, а при високих обертах двигуна переходить на вищу передачу.

Захист від перегрівання

У разі перегрівання трансмісії через високу навколишню температуру або спортивний стиль водіння обертальний момент і максимальна частота обертання двигуна можуть бути тимчасово зменшені.

Несправність

У випадку несправності в інформаційному центрі водія з'явиться повідомлення системи автомобіля. Повідомлення систем автомобіля ⇨ 138.

6-ступінчаста автоматична трансмісія: електронна система управління трансмісією вмикає тільки четверту передачу; 8-ступінчаста автоматична коробка передач: електронна система управління трансмісією вмикає тільки третю передачу. Трансмісія більше не перемикається автоматично.

Для усунення несправності зверніться до майстерні.

Переривання подачі живлення

У випадку переривання подачі живлення важіль селектора неможливо перемістити з положення **P**.

Якщо автомобільний акумулятор розряджений, запустіть двигун за допомогою товстих дротів ⇨ 314.

Якщо причиною несправності не є низький заряд автомобільного акумулятора, відпустіть важіль селектора.

1. Застосуйте стоянкове гальмо.



2. Відчепіть оздоблювальну накладку важеля перемикачів від центральної

консолі. Натисніть пальцем на відкриту шкірою заглибину поруч із важелем селектора і повільно потягніть оздоблювальну накладку догори. Зверніть увагу на кабель, що до неї підключений. Посуньте оздоблювальну накладку трохи вперед – у задній частині вона кріпиться на петлях. Нахиліть від'єднане оздоблення вліво, щоб не натягувати кабель.

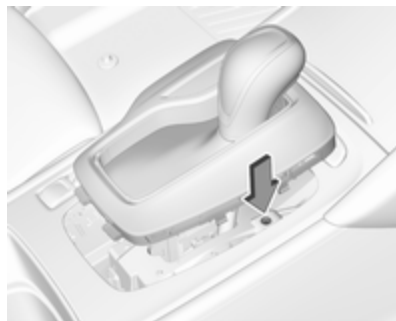

3. Вставте в отвір біля важеля селектора маленьку паличку (наприклад, ручку чи викрутку). Натисніть на паличку, тримаючи її вертикально, і

посуньте важіль селектора з положення **P**. Якщо знову вибрати цю передачу, важіль селектора знову буде заблоковано. Для усунення переривання живлення зверніться до майстерні.

4. Установіть манжету важеля селектора на центральну консоль і заблокуйте її.

Механічна трансмісія



Щоб увімкнути задній хід, натисніть педаль зчеплення, а потім натисніть кнопку на важелі селектора і ввімкніть задню передачу.

Якщо передача не вмикається, установіть важіль у нейтральне положення, відпустіть педаль зчеплення та натисніть її повторно; після цього повторіть вибір передачі.

Не дозволяйте зчепленню прокручуватися без потреби.

Під час роботи повністю натисніть педаль зчеплення. Не використовуйте педаль як підставку для ніг.

Якщо виявлено пробуксовування зчеплення протягом визначеного часу, потужність двигуна буде зменшено. У центрі інформації водія відображається попередження. Відпустіть педаль зчеплення.

Обережно

Не рекомендується керувати автомобілем однією рукою, тримаючи іншу на важелі селектора.

Індикація під час перемикання передач ⇨ 119.

Система зупинки-запуску ⇨ 184.

Системи приводів

Привід на всі колеса

Система повного приводу покращує ходові характеристики та стійкість, а також допомагає досягнути максимальної найкращої керованості незалежно від дорожнього покриття. Система є завжди активною та не може бути дезактивована.

Крутний момент безступінчасто розподіляється між колесами на передній і задній осях, при цьому співвідношення моментів може досягати 50% на 50%. Під час усталеного режиму руху система приводу на всі колеса передає мінімальну величину крутного моменту для економії пального. Крім цього, крутний момент розподіляється між задніми колесами залежно від динаміки руху автомобіля і стану дорожнього покриття.

Це можливо завдяки тому, що у системі приводу на всі колеса використовується два зчеплення, по одному з кожного боку.

Для оптимальної продуктивності системи шини автомобіля не повинні мати різний ступінь спрацювання.

Якщо в центрі інформації водія відображається сервісне повідомлення, система може обмежити функціональність (або повністю відключитися в деяких випадках, тобто автомобіль перейде на передній привід). Зверніться по допомогу до майстерні.

Буксирування автомобіля ⇨ 316.

Гальма

Система гальм містить два незалежні контури гальм.

Якщо контур гальм виходить із ладу, автомобіль можна загальмувати із застосуванням іншого контуру гальм. Проте ефект гальмування досягається лише тоді, коли педаль гальм натискається міцно. Для цього потрібно застосувати значно більше сили. Гальмівний шлях подовжується. Перед продовженням подорожі зверніться до автотайстерні.

Коли двигун не працює, підтримка сервопристрою гальм зникає відразу після одного або двох натискань педалі гальм. Ефект гальмування не знижується, але гальмування вимагає значно більших зусиль. Це особливо важливо під час буксирування.

Контрольний індикатор (C) ⇨ 118.

Активне екстрене гальмування ⇨ 228.

Антиблокувальна система гальм

Антиблокувальна система гальм (ABS) запобігає блокуванню коліс.

Система ABS починає регулювати тиск гальмування, щойно виникає ймовірність блокування коліс.

Автомобіль залишається керованим, навіть під час різкого гальмування.

Про роботу системи ABS свідчить пульсування педалі гальм і шум процесу регулювання.

Для оптимального гальмування утримуйте педаль гальм повністю натиснутою протягом усього процесу гальмування, не зважаючи на її пульсування. Не знижуйте тиск на педаль.

Після зрушення з місця система проводить самодіагностику, і цей процес можна почути на слух.



Контрольний індикатор (ABS) ⇨ 119.

Адаптивний стоп-сигнал

Під час повного гальмування всі три ліхтарі гальмування мигають під час роботи системи ABS.

Несправність

⚠ Попередження

Якщо в системі ABS є несправність, колеса можуть блокуватися через гальмування, яке є більш жорстким, ніж звичайно. Переваги системи ABS більше недоступні. Під час різкого гальмування автомобіль більше не може керуватися та може йти в заніс.

Для усунення несправності зверніться до майстерні.

Стоянкове гальмо

⚠ Попередження

Перед виходом з автомобіля перевірте стан стоянкового гальма. Контрольний індикатор (P) має світитися постійно.

Електричне стоянкове гальмо



Застосування, коли автомобіль стоїть на місці

⚠ Попередження

Потягніть вимикач (Ⓢ) протягом однієї секунди, поки контрольний індикатор (Ⓢ) не почне світитися постійно. Тепер електричне стоянкове гальмо увімкнуте ⇨ 118. Електричне стоянкове гальмо діє автоматично з відповідним зусиллям.

Перед виходом з автомобіля перевірте стан електричного стоянкового гальма.

Контрольний індикатор (Ⓢ)
⇨ 118.

Електричне стоянкове гальмо можна увімкнути за будь-яких умов - навіть тоді, коли запалювання вимкнуте.

Не слід надто часто використовувати електричне стоянкове гальмо, коли двигун

вимкнений, оскільки це може призвести до розрядження автомобільного акумулятора.

Відпускання

Увімкніть запалювання. Тримайте педаль ніжного гальма натиснутою, потім натисніть перемикач (Ⓢ).

Функція розгону

Автомобілі з механічною трансмісією: Якщо натиснути педаль зчеплення, а потім трохи відпустити її та злегка натиснути педаль акселератора, електричне стоянкове гальмо вимкнеться автоматично. Це неможливо, якщо в цей момент натиснуто перемикач (Ⓢ).

Автомобілі з автоматичною трансмісією: Якщо злегка натиснути педаль акселератора, коли важіль селектора знаходиться в положенні **D**, електричне стоянкове гальмо вимкнеться автоматично. Це неможливо, якщо в цей момент натиснуто перемикач (Ⓢ).

Динамічне гальмування під час руху автомобіля

Коли перемикач (Ⓢ) залишається витягнутим під час руху автомобіля, система електричного стоянкового гальма сповільнюватиме його, але в статичному режимі ця функція не діє.

Одразу після відпускання перемикача (Ⓢ), динамічне гальмування припиниться.

Автоматичне ввімкнення



В автомобілях з автоматичною трансмісією, якщо діє адаптивний круїз-контроль і автомобіль зупинено системою більше ніж на дві хвилини, електричне стоянкове гальмо вмикається автоматично.



Коли автомобіль рушає, стоянкове гальмо автоматично вимикається.



Перевірка функціональності

Коли автомобіль не рухається, електричне стоянкове гальмо може бути увімкнено автоматично. Це проводиться для перевірки системи.

Несправність

Коли електричне стоянкове гальмо несправне, світиться контрольний індикатор , а у центрі інформації для водія відображається повідомлення. Повідомлення систем автомобіля  138.

Щоб увімкнути електричне стоянкове гальмо, потягніть перемикач  і не відпускайте його щонайменше п'ять секунд. Якщо контрольний індикатор  світиться, це свідчить, що електричне стоянкове гальмо увімкнуте.

Щоб вимкнути електричне стоянкове гальмо, натисніть на перемикач  і не відпускайте його щонайменше дві секунди. Якщо контрольний індикатор  згасне, це свідчитиме, що електричне стоянкове гальмо вимкнуте.

Контрольний індикатор  блимає: електричне стоянкове гальмо ввімкнуте не повністю або вимкнуте. Якщо контрольний індикатор блимає постійно,

вимкніть електричне стоянкове гальмо, а потім увімкніть його знову.

Підсилювач гальм

Якщо педаль гальм натискається швидко та інтенсивно, автоматично застосовується максимальне гальмівне зусилля.

Про застосування підсилювача гальм свідчить пульсація педалі гальм і більший опір під час натискання педалі.

Рівномірно натискайте педаль гальм до повної зупинки. Максимальне гальмівне зусилля автоматично зменшується, коли педаль гальм відпускається.

Допоміжна система при старті з місця під гору

Система допомагає запобігти випадковому відкочуванню під час рушання з місця на підйомі.

Якщо після зупинки на схилі відпустити педаль гальм, вони залишаються ввімкненими ще

протягом двох секунд. Гальма автоматично вимикаються, як тільки автомобіль починає прискорюватися. Система допомоги під час рушання під гору не активується за однієї з таких умов:

- увімкнено передачу для руху вперед згори;
- увімкнено задню передачу для руху назад під гору;
- пасок безпеки водія відстебнутий;
- дверцята водія відчинено.

Система розширеної допомоги під час рушання під гору

Автомобілі з автоматичною трансмісією додатково обладнуються системою розширеної допомоги під час рушання під гору. Ця функція утримує автомобіль у нерухомому положенні в межах п'яти хвилин після відпускання педалі гальм.

Щоб автомобіль не рушив з місця за однієї з наведених нижче умов, автоматично ввімкнеться електричне стоянкове гальмо:

- розширена система допомоги під час рушання під гору вимкнулася, коли минуло п'ять хвилин;
- було вимкнено запалювання;
- виявлено, що водій виходить з автомобіля.

Звичайну або розширену систему допомоги під час рушання під гору можна вибрати в меню персоналізації автомобіля. ⇨ 140

Примітка

Звичайна та розширена системи допомоги під час рушання під гору не активуються, коли перемикач передач встановлено в нейтральне положення. Якщо важіль перемикачів передач встановити в нейтральне положення під час активного утримування автомобіля, система допомоги під час рушання під гору вимкнеться і автомобіль почне рухатися.

Системи регулювання плавності ходу

Протибуксовочна гальмівна система

Протибуксовочна гальмівна система (ТС) є складовою електронної системи курсової стійкості (ESC).

За потреби вона покращує стійкість руху, незалежно від типу дорожнього покриття чи зчеплення шин із дорогою, запобігаючи при цьому обертанням ведучих коліс.

Як тільки ведучі колеса починають обертатися, потужність двигуна зменшується та обертання гальмується індивідуально. Це значно покращує стійкість авто на слизьких дорогах.



Протибуксувальна гальмівна система (ТС) переводиться в робочий стан після кожного запуску двигуна, як тільки згасне індикатор ⚡.

Коли система ТС працює, блимає індикатор ⚡.

⚠ Попередження

Забороняється випробовувати цю спеціальну функцію безпеки, наражаючись на небезпеку під час руху.

Адаптуйте швидкість до дорожніх умов.

Контрольний індикатор ⚡ ⇨ 120.

Вимкнення



Систему TC можна вимкнути, коли ведучі колеса мають обертатися. Для цього натисніть і відпустіть .



Загориться контрольний індикатор .

Після вимкнення системи TC в інформаційному центрі водія з'явиться повідомлення про стан.

Після вимкнення системи TC система ESC продовжує діяти, але з вищим порогом регулювання.

Система TC знову ввімкнеться, якщо натиснути кнопку  ще раз. Після повторного ввімкнення системи TC в інформаційному центрі водія з'явиться спливне повідомлення про стан.

Система TC також повторно вмикається наступного разу, коли вмикається система запалення.

Несправність

Коли в системі виникає несправність, контрольний індикатор  світиться постійно, а в інформаційному центрі водія з'являється повідомлення. Система не працює.

Для усунення несправності зверніться до майстерні.

Електронна система курсової стійкості

Електронна система курсової стійкості (ESC) за потреби покращує стійкість, незалежно від типу дороги чи зчеплення шин із дорогою.

Як тільки автомобіль починає відхилятися від прямого шляху (по причині недостатньої керуваності/ занесення на повороті), потужність двигуна знижується, і гальмо застосовується окремо до кожного колеса.

ESC діє разом із протибуксовочною гальмівною системою (TC). Вона запобігає прокручуванню ведучих коліс.

Розподіл обертального моменту - це спеціальна функція, завдяки якій обертальний момент розподіляється між ведучими колесами перед тим, як починається дія системи ESC. Під час поворотів до кожного колеса на внутрішній дузі гальма застосовуються окремо. Крім того, обертальний момент двигуна

передається на ведуче колесо на зовнішній дузі. Це зменшує тенденцію до недостатньої поворотальності й покращує зчеплення під час проходження поворотів на великій швидкості.



Система ESC готова до роботи після кожного запуску двигуна, щойно контрольний індикатор  згасне.

Під час роботи системи ESC блимає індикатор .

Попередження

Забороняється випробовувати цю спеціальну функцію безпеки, наражаючись на небезпеку під час руху.



Адаптуйте швидкість до дорожніх умов.

Контрольний індикатор   120.



Вимкнення





Вимкнення ESC і TC:

- Натисніть  і утримуйте принаймні п'ять секунд: системи ESC та TC вимкнуться одночасно. Засвітяться індикатори  та , а в інформаційному центрі водія з'являться повідомлення про стан.



- Щоб вимкнути лише систему контролю тяги, натисніть і одразу відпустіть : TC вимкнеться, але система ESC залишиться активною, світлитиметься . Після вимкнення системи TC в інформаційному центрі водія з'явиться повідомлення про стан.

Систему ESC можна повторно ввімкнути, знову натиснувши кнопку . Якщо систему TC перед цим було вимкнено, системи TC та ESC знову ввімкнуться. Індикатори  та  згаснуть, коли системи TC та ESC знову ввімкнуться.

Система ESC також повторно вмикається наступного разу, коли вмикається система запалення.

Несправність

Коли в системі виникає несправність, контрольний індикатор  світиться постійно, а в інформаційному центрі водія з'являється повідомлення. Система не працює.

Для усунення несправності зверніться до майстерні.

Інтерактивне шасі

Система Flex Ride

Flex Ride система, яка дає змогу водію вибирати три режими водіння:

- Режим **SPORT**: натисніть **SPORT**, індикатор засвітиться.
- Режим **TOUR**: натисніть **TOUR**, індикатор засвітиться.
- Режим **AUTO** або **Standard / Normal**: не натиснуто ні **SPORT**, ні **TOUR**, індикатор не світиться.

Вимкніть режим **SPORT** або **TOUR**, натиснувши відповідну кнопку ще раз.

У кожному з режимів водіння система Flex Ride налаштовує такі електронні системи:

- електронну систему керування демпфуванням
- систему управління педаллю акселератора
- електронну систему гідропідсилувача керма
- автоматичну трансмісію
- адаптивний круїз-контроль
- привід на всі колеса
- поліпшення звуку двигуна
- оформлення панелі приладів

Спортивний режим



Параметри систем налаштовано для спортивного стилю водіння:

- Демпфування амортизаторів налаштовано для підвищення керованості і маневровості.
- Двигун швидше реагує на натискання педалі акселератора.
- Підсилення керма налаштовано для спортивного водіння.
- Точки перемикання передач автоматичної трансмісії налаштовано для спортивного водіння.

- Адаптивний круїз-контроль налаштовано для більш спортивного стилю водіння.
- Привід на всі колеса підтримує активний спортивний стиль водіння.
- Система поліпшення звуку двигуна посилює внутрішній звук двигуна, щоб він нагадував звук двигуна спортивного автомобіля.
- Оформлення панелі приладів змінюється на спортивну тему.

Звичайний режим



У звичайному режимі параметри систем налаштовано для комфортного стилю водіння.

- Демпфування амортизаторів налаштовано для підвищення комфорту під час їзди.
- Підсилення керма зменшено.
- Адаптивний круїз-контроль налаштовано для більш спокійного стилю водіння.

Автоматичний режим

Усі версії, крім GSi: для всіх налаштувань у системах попередньо встановлено стандартні значення, оптимізовані для щоденних поїздок (стандартний режим). Це повністю адаптивний режим, у якому системи налаштовуються для комфортної чи спортивної їзди залежно від стилю водіння і дорожньої ситуації.

Звичайний режим

Лише версії GSi: Для всіх параметрів у системах попередньо встановлено стандартні значення, оптимізовані для щоденних поїздок

(стандартний режим). Цей режим підтримує стандартні значення незалежно від стилю водіння чи ситуація на дорозі.

Адаптивне керування режимами водіння

У кожному з обраних вручну режимі в водіння - SPORT, TOUR або AUTO - система керування режимами водіння (DMC) визначає і постійно аналізує дорожню ситуацію і стиль водіння водія. За потреби система DMC автоматично регулює демпфування і керування кермом на час існування певної ситуації. Наприклад, якщо у режимі AUTO діють звичайні налаштування, а DMC виявить спортивний стиль водіння, для параметрів систем будуть автоматично встановлені значення для спортивного режиму. Водій може скасувати вибір спортивних налаштувань демпфування або керування кермом у меню **Налаштування спорт. режиму**.

Інший приклад: якщо у звичайному режимі діють налаштування для комфортної їзди, а під час руху звивистою дорогою раптом виникне потреба у різкому гальмуванні, система DMC визначить динаміку автомобіля та відновить стандартні значення параметрів підвіски, щоб підвищити стійкість автомобіля.

Коли характеристики водіння або стан динаміки автомобіля повернуться до попереднього стану, система DMC відновить попередньо задані значення параметрів.

Візуальне меню системи Flex Ride



Щоб переглянути на інформаційному дисплеї 8" візуальне меню системи Flex Ride, торкніться  на екрані. Ця сторінка містить інформацію про вибраний режим водіння і активні налаштування.

Налаштування системи для спортивного режиму показані червоним кольором, для комфортного - синім, а для звичайного - жовтим.

Крім того, у візуальному меню можна показати персональні налаштування чутливості для

адаптивного автоматичного режиму, а також персональні налаштування функцій спортивного режиму. Для цього слід вибрати відповідну кнопку на інформаційному дисплеї.

Персональні налаштування чутливості для автоматичного режиму

У візуальному меню системи Flex Ride водій може змінити чутливість адаптивного режиму AUTO, виконавши три дії.



- Звичайна: стандартні налаштування.
- Чутливість для спортивного водіння: під час водіння у спортивному стилі системи швидше змінюють значення налаштувань на ті, що підходять для спортивного режиму.
- Чутливість для комфортного водіння: під час звичайної поїздки системи швидше змінюють значення

налаштувань на ті, що підходять для комфортного режиму.

Крім того, для будь-якого режиму водіння адаптивне керування можна вимкнути.

Щоб переглянути на інформаційному дисплеї 8" візуальне меню системи Flex Ride, торкніться  на екрані.

Виберіть **Налаштування авт. режиму** і змініть відповідні налаштування.

Налаштування можна також змінити у меню персоналізації на інформаційному дисплеї,  **Налаштув.**  140.

Інформаційний дисплей  132.



Персональні налаштування для спортивного режиму

Параметри для спортивного режиму водій може налаштувати у візуальному меню системи Flex Ride.

Візуальне меню системи Flex Ride відображається в разі вибору спортивного режиму. Його також

можна відкрити за допомогою сенсорної кнопки  на інформаційному дисплеї 8".

Виберіть **Налаштування спорт. режиму**, а потім виберіть відповідні параметри.

Налаштування можна також змінити у меню персоналізації на інформаційному дисплеї,  **Налаштув.**  140.

Інформаційний дисплей  132.

Допоміжні системи водія

Попередження

Допоміжні системи водія розробляються для допомоги водію і не замінюють його увагу.

Водій має повний контроль над автомобілем і на нього покладається уся відповідальність за керування автомобілем під час їзди.

При використанні допоміжних систем водія обов'язково слідкуйте за поточною дорожньою ситуацією і дотримуйтесь застосовних правил дорожнього руху.

Круїз-контроль

Система круїз-контролю може зберігати й підтримувати швидкості приблизно від 30 км/год до максимальної швидкості автомобіля. Відхилення від

збережених швидкостей можуть відбуватися під час руху на підйомі чи на спуску.

Цю функцію неможливо ввімкнути, якщо вибрано першу передачу.



Забороняється використовувати круїз-контроль, якщо не рекомендується підтримувати постійну швидкість.





На ілюстраціях зображено різні модифікації.

Контрольний індикатор  \rightarrow 122.



Увімкнення



Натисніть . Контрольний індикатор  на панелі приладів засвітиться білим світлом.

Активація



Наберіть потрібну швидкість і поверніть колесо регулятора в положення **SET/-**; поточна швидкість зберігається та підтримується. Контрольний індикатор  на панелі приладів засвічується зеленим кольором. На дисплеях спрощеної та вдосконаленої модифікації індикатор  засвічується зеленим кольором і відображається задана швидкість. Педаль акселератора можна відпустити.

Швидкість автомобіля можна збільшити натисканням педалі акселератора. Коли педаль акселератора відпускається, попередньо збережена швидкість повертається.

Круїз-контроль залишається ввімкнений під час зміни передач.

Збільшення швидкості

Коли круїз-контроль активний, утримуйте коліщатко з накаткою повернутим до **RES/+** або швидко поверніть його до **RES/+** кілька разів: швидкість підвищується постійно чи за наростаючою.

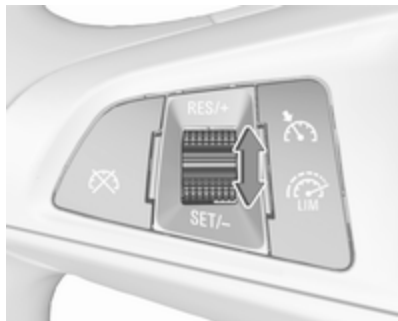

У протилежному випадку наберіть потрібну швидкість і збережіть її поворотом до **SET/-**.



Зменшення швидкості

Коли круїз-контроль активний, утримуйте коліщатко з накаткою повернутим до **SET/-** або швидко поверніть його до **SET/-** кілька разів: швидкість знижується постійно чи за наростаючою.

Вимкнення

Натисніть . Контрольний індикатор  на панелі приладів засвітиться білим світлом.

На дисплеях спрощеної та вдосконаленої модифікації колір індикатора  зміниться на білий.

Круїз-контроль не діятиме, але остаточно не вимкнеться. Останнє збережене значення швидкості залишається в пам'яті, і його можна відновити пізніше.

Автоматична дезактивація:



- Швидкість автомобіля нижча за 30 км/год.
- Швидкість автомобіля знизилася більше ніж на 25 км/год від заданої швидкості.

- Натиснуто педаль гальм.
- На кілька секунд натиснуто педаль зчеплення.
- Важіль селектора встановлено в положення **N**.
- Двигун працює з дуже низькою частотою обертів.
- Працює протибуксовочна гальмівна система чи електронна система курсової стійкості.
- Увімкнуто стоянкове гальмо.
- Якщо одночасно натиснути **RES/+** і педаль гальм, система круїз-контролю вимкнеться, і збережені швидкості будуть видалені.

Відновлення збереженої швидкості

Досягнувши швидкості більше 30 км/год, поверніть коліщатко до положення **RES/+**. Автомобіль досягає збереженої швидкості.

Вимкнення

Натисніть . Контрольний індикатор  на панелі приладів згасне. Збережений показник швидкості видаляється.

Якщо натиснути , щоб увімкнути обмежувач швидкості, або вимкнути запалювання, також вимкнеться функція круїз-контролю і буде видалено збережене значення швидкості.

Обмежувач швидкості

Обмежувач швидкості не дозволяє автомобілю перевищувати попередньо встановлену максимальну швидкість.

Максимальну швидкість можна задавати в діапазоні від 25 км/год до 200 км/год.

Водій може прискорюватися тільки до попередньо заданої швидкості. Під час руху на схилах може статися відхилення від обмеженої швидкості.



Коли система ввімкнена, задане обмеження швидкості відображається в центрі інформації для водія.

Активація



На ілюстраціях зображено різні модифікації.



Натисніть  - у центрі інформації для водія засвітиться значок .

Якщо круїз-контроль мають бути увімкнені до цього, оскільки вони вимикаються при ввімкненні обмежувача швидкості, і контрольний індикатор  гасне.

Встановити обмеження швидкості

Можна набрати потрібну швидкість і на мить повернути коліщатко регулятора в положення **SET/-**. Поточну швидкість буде збережено як максимальну.

На базовому дисплеї відображається  і рівень обмеження швидкості.

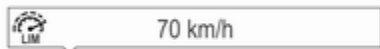

На дисплеях спрощеної та вдосконаленої модифікації колір  змінюється на зелений.

Зміна обмеження швидкості

Коли обмежувач швидкості увімкнено, повертайте на короткий час або повертайте й утримуйте коліщатко регулятора в положенні **RES/+** для збільшення або в положенні **SET/-** для зменшення бажаної максимальної швидкості.

Перевищення обмеження швидкості

В разі непередбаченого перевищення водієм обмеження швидкості показник швидкості в

центрі інформації для водія блимає і лунає звуковий сигнал, доки швидкість не знизиться.

При виникненні екстреної ситуації можна перевищувати обмеження швидкості шляхом сильного натискання педалі акселератора майже до кінця. У такому разі звуковий сигнал не вмикається.

Відпустіть педаль акселератора, і функція обмежувача швидкості знову буде активована, щойно швидкість не знизиться менше за встановлене обмеження швидкості.

Вимкнення

Натисніть : обмежувач швидкості вимкнеться, і автомобіль зможе рухатися без обмеження швидкості.



На базовому дисплеї збережене обмеження швидкості відобразатиметься в дужках.

На дисплеях спрощеної та вдосконаленої модифікації колір індикатора  зміниться на білий.

Крім цього, з'явиться відповідне повідомлення.

Обмежувач швидкості не діятиме, але остаточно не вимкнеться. Останнє збережене значення швидкості залишається в пам'яті, і його можна відновити пізніше.

Відновити обмеження швидкості

Поверніть коліщатко в положення **RES/+**. Збережене значення обмеження швидкості буде відновлено і відобразатиметься в центрі інформації для водія без дужок.

Вимкнення

Натисніть . Індикація обмеження швидкості в інформаційному центрі водія зникне. Збережений показник швидкості видаляється.

Якщо натиснути , щоб увімкнути круїз-контроль або адаптивний круїз-контроль, обмежувач швидкості також вимкнеться, а збережену швидкість буде видалено.

Після вимкнення запалювання обмежувач швидкості також вимкнеться, але обмеження швидкості збережеться до наступного вмикнення обмежувача.

Адаптивний круїз-контроль

Адаптивний круїз-контроль - це вдосконалений варіант звичайного круїз-контролю з додатковою функцією утримання певної дистанції до автомобіля попереду.

Адаптивний круїз-контроль автоматично уповільнює автомобіль при наближенні до більш повільного транспортного засобу. Потім функція відрегулює швидкість для слідування за транспортним засобом, що рухається попереду, із

дотриманням зазначеної дистанції. Швидкість автомобіля збільшується чи зменшується для слідування за автомобілем, що рухається попереду, але не при цьому не буде перевищувати задану швидкість. Функція може гальмувати із обмеженим гальмівним зусиллям, з увімкненням стоп-сигналів.





Щоб полегшити обгін транспортного засобу на автомагістралі, можна увімкнути сигнал повороту - це на короткий час зменшить дистанцію руху. Цю функція застосовано тільки на відповідній стороні водія залежно від модифікації автомобіля - для лівобічного чи правобічного руху.

У адаптивній системі круїз-контролю для механічної трансмісії можна зберегти задану швидкість, яка перевищує 30 км/год. У автомобілях з автоматичною трансмісією система може виконати гальмування до повної зупинки, а також зрушити автомобіль з місця після зупинки.



У системі адаптивного круїз-контролю для розпізнавання транспортних засобів, що рухаються попереду, використовуються радар і датчики камери. Якщо на шляху автомобіля не виявлено інших транспортних засобів, функція адаптивного круїз-контролю працюватиме так, як звичайний круїз-контроль.

Функцію адаптивного круїз-контролю рекомендується використовувати на довгих, прямих дорогах, таких як шосе чи автодороги з розміреним рухом. Забороняється використовувати систему, якщо підтримувати постійну швидкість не рекомендовано.

Контрольний індикатор   123, 
 122.

⚠ Попередження

Повна увага водія завжди необхідна під час їзди з адаптивним круїз-контролем. Водій повністю контролює керування автомобіля, тому що педаль гальма, педаль акселератора і вимикач скасування мають пріоритет над будь-якою операцією адаптивного круїз-контролю.

Увімкнення системи

На ілюстраціях зображено різні модифікації.



Щоб увімкнути адаптивний круїз-контроль, натисніть кнопку . В інформаційному центрі водія відобразиться значок .

Увімкнення функцій шляхом встановлення швидкості

На автомобілях з автоматичною трансмісією адаптивний круїз-контроль можна активувати на швидкості понад 25 км/год, а на автомобілях із механічною трансмісією – на швидкості понад 30 км/год. Верхня межа швидкості – 180 км/год.

Наберіть потрібну швидкість і поверніть колесо регулятора в положення **SET/-**; поточна швидкість зберігається та підтримується.



Значок адаптивного круїз-контролю , вибрана дистанція руху і задана швидкість автомобіля відображаються в інформаційному центрі водія.

Педаль акселератора можна відпустити. Під час перемикання передач адаптивний круїз-контроль продовжує діяти.

Коригування заданої швидкості

Завжди можна їхати швидше заданої швидкості, натискаючи на педаль акселератора. При відпущенні педалі акселератора, якщо попереду рухається повільніший автомобіль, система

знову відновлює задану дистанцію. У іншому випадку система відновлює задану швидкість.

Після увімкнення системи, адаптивний круїз-контроль зменшує швидкість чи гальмує при розпізнанні повільнішого транспортного засобу, що рухається попереду - згідно із заданою дистанцією.

⚠ Попередження

Якщо водій почне розгін, система вимкне функцію автоматичного гальмування. У такому випадку у центрі інформації для водія відображається спливаюче попередження або колір значка адаптивного круїз-контролю змінюється на синій.

Застосування поточної швидкості

Якщо натиснути педаль акселератора, поточну швидкість автомобіля буде застосовано як збережену швидкість. Це відбувається і в тому разі, коли поточна швидкість автомобіля нижча за задану швидкість.

Збільшення швидкості

Якщо при увімкненій функції адаптивного круїз-контролю утримувати коліщатко у положенні **RES/+**, швидкість постійно зростатиме. Якщо декілька разів підряд натиснути **RES/+**, швидкість збільшуватиметься малими кроками.

Зменшення швидкості

Якщо при увімкненій функції адаптивного круїз-контролю утримувати коліщатко у положенні **SET/-**, швидкість постійно знижуватиметься. Якщо декілька разів підряд натиснути **SET/-**, швидкість знижуватиметься малими кроками.

Відновлення збереженої швидкості

Якщо система ввімкнена, але неактивна, а швидкість було збережено раніше, поверніть коліщатко регулятора в положення **RES/+** на швидкості понад 5 км/год (у випадку з автоматичною трансмісією), або 30 км/год (у випадку з ручною трансмісією) – задану швидкість буде відновлено.

Адаптивний круїз-контроль повного діапазону швидкості на автомобілях з АКПП

Адаптивний круїз-контроль повного діапазону швидкості буде підтримувати задану дистанцію до виявленого автомобіля попереду і зменшуватиме швидкість автомобіля до повної зупинки позаду того автомобіля.

Якщо автомобіль попереду збільшить швидкість після короткої зупинки, адаптивний круїз-контроль автоматично вимкнеться без втручання водія. За потреби для відновлення роботи

адаптивного круїз-контролю натисніть **RES/+** або педаль акселератора. Після відключення можна використовувати педаль акселератора, для кращого керування прискоренням. Майте на увазі, що при використанні педалі акселератора автоматичне гальмування вимикається.

Якщо автомобіль, що зупинився попереду, через деякий час почне рухатися вперед, зелений контрольний індикатор визначення автомобіля попереду  почне блимати і пролунає попереджувальний звуковий сигнал для нагадування про необхідність перевірки дорожньої обстановки перед продовженням руху.

Попередження

Коли адаптивний круїз-контроль вимикається або скасовується, автомобіль більше не буде утримуватися в нерухомому положенні і може розпочинати рух. Водій завжди має бути

готовим натиснути педаль гальм, щоб утримати автомобіль на місці.



Не залишайте автомобіль, коли він утримується на місці функцією адаптивного круїз-контролю. Завжди пересувайте важіль перемикавання передач в положення **P** і вимикайте запалення перед виходом з автомобіля.

Встановлення дистанції слідування

Коли функція адаптивного круїз-контролю розпізнає повільніший транспортний засіб на вашому шляху, вона приведе швидкість вашого автомобіля у відповідність для збереження дистанції слідування, заданої водієм.

Дистанцію слідування можна встановити у трьох позиціях: "близька", "середня" та "далека".



Натисніть , щоб показати поточні налаштування в інформаційному центрі водія. Щоб змінити дистанцію руху, натисніть  знову. Це налаштування також відображається в інформаційному центрі водія.



Обрана дистанція слідування позначається у заповненому полі дистанції на сторінці адаптивного круїз-контролю.

Зауважте, що настройка дистанції руху збігається з налаштуваннями чутливості системи повідомлень про небезпеку зіткнення спереду ⇨ 224.

Наприклад: При обранні значення "3" ("далека") водій отримує попередження про можливість зіткнення раніше, навіть у випадку, коли функція адаптивного круїз-контролю не діє чи вимкнена.

⚠ Попередження

Водій бере на себе повну відповідальність за рух з належною дистанцією руху відповідно до дорожніх умов, погодних умов, видимості і місцевих норм і правил. Дистанцію руху необхідно відкоригувати, інакше система вимкнеться, якщо поточні умови руху цього потребуватимуть.

Адаптивний круїз-контроль в спортивному режимі



У автомобілях з режимами водіння системи Flex Ride, коли вибрано спортивний режим, водій може трохи збільшити прискорення у адаптивному круїз-контролі. Цю функцію можна вимкнути у візуальному меню системи Flex Ride ⇨ 207

Розпізнавання автомобілів, що рухаються попереду



Коли система виявляє транспортний засіб на смузі руху, засвічується зелений контрольний індикатор 🚗 - "автомобіль попереду". Залежно від швидкості руху автомобіля радіус дії датчиків – від 25 до 150 м.

Повідомлення про небезпеку зіткнення спереду ⇨ 224.

Якщо символ не відображається або відображається на короткий час, адаптивний круїз-контроль не реагуватиме на автомобілі, що рухаються попереду.

Вимкнення функцій

Функція адаптивного круїз-контролю вимикається водієм:

- Натисканням кнопки .
- Натисканням педалі гальм.
- Натисканням педалі зчеплення понад чотири секунди.
- Перемиканням важеля селектора автоматичної трансмісії в положення **N**.

Система також вимикається автоматично, коли:

- Швидкість автомобіля перевищує 190 км/год або стала меншою за 25 км/год. В автомобілях з автоматичною трансмісією під час зниження швидкості до повної зупинки ця система продовжує діяти протягом п'яти хвилин.

- Вимкнена або працює протибуксувальна гальмівна система.
- Вимкнена або працює електронна система курсової стійкості.
- Протягом однієї хвилини не було виявлено руху інших автомобілів на дорозі чи обабіч дороги. У цьому випадку радар не приймає зворотних сигналів, і датчик може видати повідомлення про те, що він заблокований.
- Спрацювала система активного екстреного гальмування.
- Рух по крутих схилах.
- Датчик радара вкритий кригою чи водяною плівкою.
- Виявлено несправність радара, камери, двигуна чи гальмівної системи.
- Гальма повинні охолонути.

Крім цього, в автомобілях з автоматичною трансмісією ця система (адаптивний круїз-

контроль повного діапазону швидкості) автоматично вимикається в таких випадках:

- Ухил підйому або спуску перевищує 20%.
- Увімкнуто електричне стоянкове гальмо.
- Система утримує автомобіль на місці понад п'ять хвилин.
- Автомобіль зупинився, відстебнуто пасок безпеки водія й відчинено дверцята водія.

Коли адаптивний круїз-контроль вимкнено, колір контрольного індикатора  змінюється з зеленого на білий, а в інформаційному центрі водія відображається спливне повідомлення.

Збережений показник швидкості підтримується під час руху.





В інформаційному центрі водія з дисплеєм середнього рівня, коли система не діє, але остаточно не вимкнута, збережена швидкість відображається в дужках.

В інформаційному центрі водія з дисплеєм вищого рівня, коли система не діє, але остаточно не вимкнута, колір значка адаптивного круїз-контролю  змінюється з зеленого на білий.

Попередження

Коли адаптивний круїз-контроль вимкнено, водій негайно повинен повністю взяти на себе керування гальмами і двигуном автомобіля.

Вимкнення системи

Щоб вимкнути адаптивний круїз-контроль, натисніть кнопку . Контрольний індикатор  в інформаційному центрі водія згасне. Збережений показник швидкості видаляється.

При вимкненні запалювання функція адаптивного круїз-контролю також вимикається і задана швидкість видаляється.

Увага водія

- Користуйтеся функцією адаптивного круїз-контролю обережно на звивистих дорогах або в гірській місцевості, оскільки система може загубити автомобіль, що рухається попереду, і їй знадобиться час, щоб розпізнати його знову.
- Не користуйтеся системою на слизьких дорогах, оскільки вона може спричинити швидкі зміни у зчепленні коліс з дорожнім полотном (пробуксовування), і автомобіль може втратити керованість.
- Не використовуйте адаптивний круїз-контроль під час дощу, снігу чи в умовах сильного забруднення, оскільки датчик радара може бути заблокований водною плівкою,

пиллом, кригою чи снігом. Це зменшує чи повністю блокує видимість. У випадку блокування датчика, очистіть кришку датчика.

Обмеження системи

Попередження

Гальмівне зусилля у системі автоматичного гальмування не дає змоги виконати різке гальмування, і ступінь гальмування може бути недостатнім, щоб уникнути зіткнення.

- Після раптової зміни смуги руху система потребує певний час для розпізнання наступного автомобіля, що рухається перед вами. То ж при розпізнаванні нового автомобіля система може прискорюватися замість того, щоб гальмувати.
- Функція адаптивного круїз-контролю ігнорує зустрічні автомобілі.

- Під час рушання та гальмування функція адаптивного круїз-контролю не помічає пішоходів і тварин.
- Функція адаптивного круїз-контролю зважає на автомобілі, що не рухаються, лише на низькій швидкості.
- Заборонено користуватися системою адаптивного круїз-контролю під час буксирування причепа.
- Адаптивний круїз-контроль не можна використовувати на дорогах з ухилом понад 10%.

Криві



Функція адаптивного круїз-контролю обчислює прогнозований маршрут на основі відцентрової сили. Цей прогнозований маршрут враховує поточні характеристики

кривої, але не може враховувати майбутні її зміни. Система може втратити поточний автомобіль що рухається попереду або ж орієнтуватися на автомобіль який рухається в іншій смузі. Це може трапитися при зміні смуг руху, або ж якщо крива дороги стає крутішою чи прямішою. Камера вносить певні поправки на основі виявленої дорожньої розмітки. Якщо автомобіля попереду більше немає, контрольний індикатор  згасне.

Якщо відцентрова сила при проходженні кривої занадто сильна, система злегка пригальмовує автомобіль. Цей рівень гальмування не призначений для уникнення втрати керування та з'їзду з дороги. Водій несе відповідальність за зменшення обраної швидкості перед входженням у криву, а також за вибір безпечної швидкості відповідно до типу дороги та наявних обмежень швидкості.

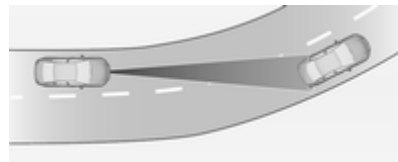

Шосе

На шосе приведіть задану швидкість у відповідність дорожній ситуації та погоді. Завжди зважайте на те, що функція адаптивного круїз-контролю має обмежений радіус дії, обмежену інтенсивність гальмування і певний час реагування, необхідний для перевірки того, чи знаходиться даний транспортний засіб на вашому шляху, чи ні. Крім того, адаптивний круїз-контроль здійснює гальмування якомога пізніше, що дозволяє змінити смугу руху до автоматичного гальмування. Функція адаптивного круїз-контролю може виявитися нездатною загальмувати автомобіль вчасно, щоб уникнути зіткнення з набагато повільнішим автомобілем після зміни смуги руху. Це особливо стосується

швидкої їзди або ж тих випадків, коли видимість обмежена через погодні умови.

Під час заїзду чи виїзду з шосе функція адаптивного круїз-контролю може втратити автомобіль, що рухається попереду вас із поля зору і прискоритися до заданої швидкості. Через це зменшіть задану швидкість перед з'їздом з шосе чи виїздом на нього.

Зміна траєкторії руху автомобіля

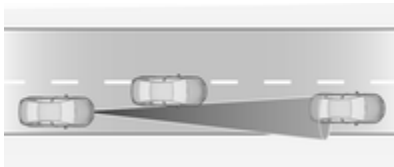

Якщо інший автомобіль переходить на вашу смугу руху, функція адаптивного круїз-контролю почне сприймати автомобіль після завершення маневру, коли він повністю опиниться на вашому шляху. Будьте напоготові, щоб натиснути

на педаль гальма, якщо знадобиться загальмувати швидше.

Застереження щодо пагорбів та причепів



⚠ Попередження

Заборонено користуватися системою адаптивного круїз-контролю на гірських дорогах.

Ефективність роботи системи під час руху на схилах та підйомах залежить від швидкості та навантаження автомобіля, умов дорожнього руху та ухилу дороги. Система може не розпізнати автомобіль, що рухається попереду вас, під час руху у пагористій місцевості. У разі запинки автомобіля на підйомі з

ухилом понад 10% адаптивний круїз-контроль повного діапазону швидкості автоматично вимикається. У такій ситуації водій має бути готовим до самостійного керування автомобілем.

Зауважте, що застосування гальма вимикає систему.

Радар



Датчик радара встановлено за радіаторною решіткою або нижче фірмового логотипу.

⚠ Попередження

Блок радара був ретельно відрегульований виробником. Тому в разі лобового удару систему використовувати не слід. Передній бампер може здаватися неушкодженим, але датчик позаду нього може втратити правильне розташування і працювати некоректно. Після аварії зверніться до СТО, щоб перевірити і відрегулювати положення радара.

Налаштування

Налаштування можна змінити в меню персоналізації автомобіля на інформаційному дисплеї.

Потрібні параметри можна вибрати в меню **Налаштув.**, **Автомобіль** інформаційного дисплея.

Інформаційний дисплей ⇨ 132.

Персоналізація автомобіля ⇨ 140.

Несправність

Якщо функція адаптивного круїз-контролю не діє через тимчасові умови (наприклад, через намерзання криги, перегрівання гальм або маневрування на низькій швидкості), або через постійну помилку системи, в інформаційному центрі водія з'являється повідомлення.

Повідомлення систем автомобіля ⇨ 138.

Повідомлення про безпеку зіткнення спереду

Повідомлення про безпеку зіткнення спереду допомагає уникнути лобових зіткнень або зменшити шкоду від них.

У автомобілях оснащених звичайною системою круїз-контролю функція повідомлень про безпеку зіткнення спереду використовує для розпізнавання транспортних засобів, які

рухаються безпосередньо перед вашим автомобілем, передню камеру на лобовому склі.

У автомобілях оснащених системою адаптивного круїз-контролю функція повідомлень про безпеку зіткнення спереду використовує для розпізнавання транспортних засобів, які рухаються безпосередньо перед автомобілем, радарний датчик і передню камеру на лобовому склі.



Про наявність автомобіля попереду вказує контрольний індикатор .

Якщо автомобіль, що рухається попереду, наближається занадто швидко, пролунає попереджувальний звуковий сигнал, і у центрі інформації водія з'являється повідомлення.

Крім того, водій отримує попередження на приладовій панелі на вітровому склі у вигляді миготливої червоної світлодіодної смуги або спливної символу, які проєктуються на вітрове скло у полі зору водія.



Передумовою для цього є ввімкнення системи повідомлень про небезпеку зіткнення спереду в меню персоналізації автомобіля ⇨ 140.

Активация

Функція повідомлень про небезпеку зіткнення спереду з передньою камерою розпізнає транспортні засоби на відстані близько 60 метрів і вмикається автоматично при будь-якій швидкості вище швидкості ходи.

Функція повідомлень про небезпеку зіткнення спереду з радарним датчиком розпізнає транспортні засоби на відстані близько 150 метрів і вмикається автоматично при будь-якій швидкості вище швидкості ходи.

Попередження водія

Якщо система виявить автомобіль попереду на смузі руху, на панелі приладів засвітиться зелений контрольний індикатор . У автомобілях, оснащених приладовою панеллю на вітровому склі,  проєктується на вітрове скло.

Коли дистанція до транспортного засобу, який рухається попереду стає дуже малою, контрольний індикатор  змінює колір на жовтий.

Обережно

Кольори цього контрольного індикатора не пов'язані з місцевими законами щодо безпечної дистанції руху. Водій несе повну відповідальність за дотримання безпечної дистанції руху відповідно до діючих правил дорожнього руху, погодних умов, стану дороги і т.ін.



Якщо до можливого зіткнення з автомобілем попереду лишається зовсім мало часу, і зіткнення неминуче, в інформаційному центрі водія з'являється спливний попереджувальний символ, а на приладову панель на вітровому склі в полі зору водія проєктується червона миготлива світлодіодна стрічка або спливний символ.



Водночас лунає попереджувальне повідомлення. Натисніть педаль гальм і поверніть кермо, якщо цього потребує ситуація.

Вибір чутливості реагування

Щоб встановити відстань чутливості системи попереджень (близька, середня або далека), натисніть



Коли кнопка натискається вперше, в інформаційному центрі водія відображається поточне значення. При повторних натисканнях це значення змінюється. Вибране значення діє до наступної зміни.

Завчасність попередження залежить від швидкості автомобіля. Чим вища швидкість, тим на більшій дистанції спрацює функція попереджень. При виборі завчасності попереджень слід враховувати умови дорожнього руху та погодні умови.



Зауважте, що чутливість попередження, а отже і завчасність повідомлення збігається із налаштуванням дистанції адаптивного круїз-контролю. Отже, зміна чутливості реагування повідомлення також змінює задану дистанцію адаптивного круїз-контролю.

Вимкнення

Систему можна вимкнути у меню персоналізації автомобіля 140.

Якщо функцію повідомлення про небезпеку зіткнення спереду вимкнуто, під час наступного ввімкнення запалювання буде встановлено "середню" чутливість реагування.

Значення, вибране останнім, зберігається при вимкненні запалювання.

Загальна інформація

Попередження

Повідомлення про небезпеку зіткнення спереду є просто системою попередження, яка не застосовує гальма. При занадто швидкому наблизненні до автомобіля, що рухається

попереду у вас може не бути достатньо часу для уникнення зіткнення.

Водій несе повну відповідальність за дотримання належної дистанції руху відповідно до дорожніх та погодних умов, а також умов видимості.

Повна увага водія завжди необхідна під час їзди. Водій постійно має бути готовим вжити відповідних дій і застосувати педаль гальм.

Обмеження системи

Хоча функція повідомлення про небезпеку зіткнення спереду призначена лише для попередження про зіткнення з автомобілями, однак вона також може попереджати про інші об'єкти.



Перелік випадків, у яких передня система повідомлень про небезпеку зіткнення спереду може не розпізнавати транспортний засіб попереду, або ефективність датчика буде обмеженою:

- Автомобіль рухається звивистою дорогою або пагористою місцевістю.
- Під час їзди вночі.
- Погодні умови (туман, дощ чи сніг), які обмежують видимість.
- Датчик на лобовому склі вкритий снігом, льодом, багнюкою чи брудом, або на лобовому склі є тріщини чи сторонні предмети, наприклад наліпки.

Індикація дистанції попереду

Наступне позначення дистанції показує відстань до транспортного засобу, що рухається попереду. Передня камера на лобовому склі використовується для визначення дистанції до транспортного засобу, що рухається прямо попереду вашого автомобіля. Функція активна на швидкості понад 40 км/г.

При розпізнанні автомобіля попереду дистанція позначається у секундах, покази наводяться на сторінці інформаційного центру водія.

На базовому дисплеї виберіть **Інфо** Меню  за допомогою кнопки (**MENU**) на важелі перемикачів сигналів повороту, а потім виберіть за допомогою регулятора сторінку індикації дистанції попереду  123.

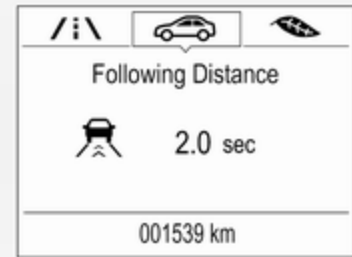

На дисплеї спрощеної або вдосконаленої модифікації виберіть меню **Інформація** за

допомогою кнопок на кермі і натисніть **∇**, щоб сторінку вибрати індикації дистанції попереду ⇨ 123.

Мінімальна дистанція, що визначається, дорівнює 0,5 секунди.

За відсутності іншого транспортного засобу перед автомобілем в межах дії системи на дисплеї відобразатимуться дві риси: -.- сек.



Коли увімкнено адаптивний круїз-контроль, на цій сторінці замість дистанції руху відображається задана чутливість реагування. ⇨ 215.

Обмеження системи

Функціональні можливості датчика індикації дистанції попереду будуть обмежені за таких обставин:

- Автомобіль рухається звивистою дорогою або пагористою місцевістю.
- Під час їзди вночі.
- Погодні умови (туман, дощ чи сніг), які обмежують видимість.
- Датчик вкритий снігом, льодом, багнюкою чи брудом або на лобовому склі є тріщини чи сторонні предмети, наприклад наліпки.

Активне екстрене гальмування

Активне екстрене гальмування може зменшити пошкодження й травмування внаслідок зіткнення з автомобілями, пішоходами та перешкодами, які з'являються безпосередньо на шляху автомобіля, коли зіткнення вже не можна уникнути ручним маневруванням чи гальмуванням.

Перед застосуванням активного екстреного гальмування водій отримує попередження від системи повідомлення про небезпеку зіткнення спереду ⇨ 224 або передньої системи захисту пішоходів ⇨ 232.

Ця функція використовує різні сигнали (наприклад, камера-датчик, радарний датчик, гальмовий тиск, швидкість автомобіля) для обчислення ймовірності лобового зіткнення.

⚠ Попередження

Ця система не призначена для звільнення водія від обов'язку вести автомобіль і дивитися вперед. Це додаткова система, і її функції обмежуються зниженням швидкості автомобіля перед зіткненням.

Система може не реагувати на тварин. Після раптової зміни смуги руху, система потребує певного часу для виявлення наступного автомобіля, що їде попереду.

Водій завжди має бути готовим застосовувати гальма та скеровувати автомобіль для уникнення зіткнень.

Функціональність

У автомобілях, оснащених лише передньою камерою, функція активного екстреного гальмування діє, коли ввімкнено передню передачу, при швидкості від швидкості ходи до 85 км/год.

Коли увімкнено радарний датчик, функція активного екстреного гальмування діє, коли ввімкнено передню передачу, при будь-якій швидкості вище швидкості ходи.

Передумовою для цього є ввімкнення системи повідомлень про небезпеку зіткнення спереду із системою передньої камери в меню персоналізації автомобіля ☞ 140.

Система включає в себе:

- систему підготовки гальм
- функцію нагального автоматичного гальмування

- підсилювач передніх гальм
- інтелектуальний підсилювач гальм (лише за наявності радарного датчика)
- передню систему захисту пішоходів

Систему підготовки гальм

При раптовому наближенні до транспортного засобу або пішохода попереду з такою швидкістю, що зіткнення є ймовірним, система підготовки гальм трохи збільшує тиск у гальмівній системі. Це зменшує час відгуку при застосуванні гальм вручну чи в автоматичному режимі.

Система гальмування підготовлюється таким чином, щоб гальмування могло зайняти менше часу.

У автомобілях, оснащених лише передньою камерою, система діє при швидкості до 80 км/год.

Екстрене автоматичне гальмування

Після ввімкнення системи підготовки гальм і безпосередньо перед неминучим зіткненням ця функція автоматично застосовує гальмування обмеженої інтенсивності для зменшення швидкості зіткнення або уникнення аварії. Залежно від ситуації, може бути застосовано гальмування середньої інтенсивності або різке гальмування. У автомобілях з передньою камерою автоматичне гальмування застосовується лише в разі виявлення транспортного засобу попереду, про що свідчить індикатор 🚗 ⚡ 224. У автомобілях з передньої системою захисту пішоходів в разі виявлення пішохода попереду, про що свідчить індикатор 🚶 "Пішохід попереду", може також застосовуватися автоматичне гальмування.

У автомобілях, оснащених лише передньою камерою, система діє при швидкості до 80 км/год.

На швидкості нижче 40 км/год система може виконати повне гальмування.

Щоб запобігти аварії, система екстреного автоматичного гальмування може зменшити швидкість автомобіля до повної зупинки. У такому випадку система екстреного автоматичного гальмування може ввімкнути електричне стоянкове гальмо, щоб утримати автомобіль на місці. Щоб вимкнути електричне стоянкове гальмо, натисніть відповідну кнопку або сильно натисніть педаль акселератора.

⚠ Попередження

Екстрене автоматичне гальмування - це функція, призначена для підготовки до аварійних ситуацій, а не до запобігання аваріям. Не слід покладатися на цю систему, коли потрібно загальмувати рух автомобіля. Система екстреного автоматичного гальмування діє лише в межах

свого робочого діапазону швидкостей і реагує лише на розпізнані транспортні засоби і розпізнаних пішоходів.

Фронтальна допомога при гальмуванні

На додаток до систем підготовки гальм та автоматичного екстреного гальмування передбачена функція випереджувального підсилення гальм, яка збільшує чутливість підсилювача гальм. Тому, якщо натиснути педаль гальм із меншим зусиллям, це призведе до негайного різкого гальмування. Ця функція допомагає водію перед неминучим зіткненням гальмувати швидше і інтенсивніше.

У автомобілях, оснащених лише передньою камерою, система діє при швидкості до 85 км/год.

⚠ Попередження

Система активного екстреного гальмування не призначена для інтенсивного автономного

гальмування або автоматичного уникнення зіткнення. Її призначенням є зниження швидкості автомобіля в разі небезпеки зіткнення. Вона може не реагувати на тварин. Після раптової зміни смуги руху, система потребує певного часу для виявлення наступного автомобіля, що їде попереду.

Повна увага водія завжди необхідна під час їзди. Водій завжди має бути готовим застосовувати гальма та скеровувати автомобіль для уникнення зіткнень.

Система призначена для роботи з усіма пасажирами та водієм, що вдягають паски безпеки.

Інтелектуальний підсилювач гальм

У автомобілях, оснащених радарним датчиком, якщо швидко натиснути педаль гальм, може спрацювати інтелектуальний підсилювач гальм, підвищуючи інтенсивність гальмування з

урахуванням швидкості наближення та дистанції до автомобіля попереду.

Незначна пульсація і рух педалі гальм у цей час є нормальним явищем, і за потреби слід і надалі натискати педаль гальм.

Інтелектуальний підсилювач гальм автоматично вимикається лише тоді, коли педаль гальм відпущено.

⚠ Попередження

Інтелектуальний підсилювач гальм може збільшити інтенсивність гальмування автомобіля в ситуаціях, коли в цьому немає потреби. У такому випадку ваш автомобіль може заблокувати дорожній рух. Якщо таке станеться, зніміть ногу з педалі гальм, а потім знову натисніть її з потрібною силою.

Передня система захисту пішоходів

↪ 232.

Вимкнення

Активне екстрене гальмування можна вимкнути у меню персоналізації ↪ 140. Після вимкнення з'явиться повідомлення в інформаційному центрі водія.

Обмеження системи

У деяких випадках увімкнена система екстреного гальмування може автоматично вмикати гальма в ситуаціях, де це може видаватися необов'язковим, наприклад, на багатопверхових автостоянках, через дорожні знаки на звивистих ділянках доріг, або через автомобілі, що рухаються суміжною смугою. Це нормальний режим роботи, і автомобіль не потребує обслуговування. Щоб вимкнути автоматичне гальмування, різко натисніть педаль акселератора, якщо ситуація це дозволяє.

Перелік випадків, коли активне екстрене гальмування неефективне:

- Автомобіль рухається звивистою дорогою або пагористою місцевістю.
- Здійснюється визначення всіх транспортних засобів на шляху, у тому числі, автомобілів з причепами, тракторів, забруднених автомобілів тощо.
- Визначення транспортних засобів у умовах обмеженої видимості, наприклад, під час туману, дощу чи снігопаду.
- Під час їзди вночі.
- Погодні умови (туман, дощ чи сніг), які обмежують видимість.
- Датчик на лобовому склі вкритий снігом, льодом, багнукою чи брудом або на лобовому склі є тріщини чи сторонні предмети, наприклад наліпки.

Для належного функціонування системи необхідно постійно очищувати ділянки довкола

камери-датчика на лобовому склі та радарного датчика у решітці радіатора від бруду, пилу, льоду та снігу.

Під час їзди водій завжди має бути уважним і готовим до відповідних дій в разі небезпеки зіткнення - гальмування та маневрування.

Несправність

Якщо система потребує обслуговування, у центрі інформації для водія відображається повідомлення.

Якщо система не працює так, як слід, відповідні повідомлення автомобіля відображаються у центрі інформації водія.

Повідомлення систем автомобіля
↪ 138.

Передня система захисту пішоходів

Передня система захисту пішоходів може допомогти уникнути чи зменшити ступінь

травмування наїзду на пішохода попереду під час руху переднім ходом.

Для виявлення пішохода перед автомобілем у системі застосовується передня камера на лобовому склі.

Передня система захисту пішоходів може виявляти пішоходів і видавати попередження, коли автомобіль рухається переднім ходом зі швидкістю від 8 км/год до 80 км/год. Крім того, передня система захисту пішоходів може ввімкнути підсилювач гальм або загальмувати автомобіль автоматично.

Під час руху вдень система виявляє пішохода на відстані близько 40 метрів. Під час руху вночі ефективність системи обмежена.

У меню персоналізації автомобіля для передньої системи захисту пішоходів можна встановити такі режими: "Вимкнути", "Попередження" або "Попередження і гальмування"
↪ 140.

Небезпека

Передня система захисту пішоходів видає попередження та здійснює автоматичне гальмування автомобіля лише тоді, коли виявлено пішохода.



Система може не виявляти пішоходів, зокрема дітей, коли пішохід не знаходиться безпосередньо перед автомобілем, або його видно не повністю, або він не стоїть вертикально, або коли пішохід знаходиться серед групи людей.

Функції передньої системи захисту пішоходів:

- визначення пішоходів попереду
- попередження про пішохода попереду
- автоматичне гальмування

Визначення пішоходів попереду



У разі виявлення пішохода попереду на відстані близько 40 м на панелі приладів засвічується контрольний індикатор . У автомобілях, оснащених приладовою панеллю на вітровому склі,  проєціюється на вітрове скло.

Попередження про пішохода попереду



У разі швидкого наближення до визначеного пішохода на лобове скло в полі зору водія проєціюється миготливий індикатор або спливаючий символ . Лунає попереджувальний звуковий сигнал. Може спрацювати система підготовки гальм, для того щоб при натисненні водієм педалі гальм гальмування відбулося швидше. У такому разі швидкість на короткий час може трохи зменшитися. Продовжуйте застосовувати педаль гальм в міру необхідності.

Після попередження про пішохода попереду може бути вимкнено круїз-контроль або адаптивний круїз-контроль.

Автоматичне гальмування

Якщо наїзд на пішохода попереду неминучий, але гальма не були застосовані, може увімкнутися система автоматичного гальмування, яка виконає м'яке або різке гальмування. Це дозволяє уникнути наїздів на пішоходів при дуже низькій швидкості або зменшити травмування пішоходів.

За певних умов, наприклад, при значній швидкості, рівні ввімкнення системи автоматичного гальмування можуть бути знижені.

У такому випадку система автоматичного гальмування може ввімкнути електричне стоянкове гальмо, щоб утримати автомобіль на місці. Відпустіть стоянкове гальмо. При різкому натисненні на педаль акселератора система автоматичного гальмування та електричне стоянкове гальмо також вимикаються ⇨ 201.

До складу цієї системи входить інтелектуальний підсилювач гальм і система автоматичного екстреного гальмування, які також можуть автоматично реагувати на пішоходів. Див. пункт "Активне екстрене гальмування" ⇨ 228.

Автоматичне гальмування можна вимкнути у меню персоналізації автомобіля ⇨ 140.

Загальна інформація

⚠ Попередження

Водій завжди має бути готовим застосовувати гальма та скеровувати автомобіль для уникнення зіткнень.

⚠ Попередження

Передня система захисту пішоходів може видати попередження або раптово виконати автоматичне гальмування у ситуаціях, коли це є несподіваним і небажаним.

Попередження або гальмування може бути результатом помилкового розпізнавання об'єктів, схожих за формою або розміром до пішоходів, в тому числі тіней. Це нормальний режим роботи, і автомобіль не потребує обслуговування. Щоб вимкнути автоматичне гальмування, різко натисніть педаль акселератора, якщо ситуація є безпечною.

⚠ Попередження

Використання режиму гальмування передньої системи захисту пішоходів під час буксирування причепа може привести до втрати управління автомобілем і аварії. Під час буксирування причепа увімкніть систему у режимі попереджень або вимкніть її у меню персоналізації автомобіля. Персоналізація автомобіля ⇨ 140.

Обмеження системи

Перелік випадків, у яких передня система захисту пішоходів може не визначити пішохода попереду або ефективність датчика буде обмеженою:

- Швидкість автомобіля менша за 8 км/год або перевищує 80 км/год.
- Відстань до пішохода попереду більше 40 м.
- Автомобіль рухається звивистою дорогою або пагористою місцевістю.
- Під час їзди вночі.
- Погодні умови (туман, дощ чи сніг), які обмежують видимість.
- Датчик на лобовому склі вкритий снігом, льодом, багною чи брудом або на лобовому склі є тріщини чи сторонні предмети, наприклад наліпки.

Система допомоги під час паркування

Загальна інформація

Якщо приєднано зчпний пристрій для причепа, змініть налаштування конфігурації в меню персоналізації автомобіля на інформаційному дисплеї. Персоналізація автомобіля ⇨ 140.

Якщо до зчпного пристрою приєднати причеп або систему для перевезення велосипедів, система допомоги під час паркування вимкнеться.

Передня і задня система допомоги під час паркування

⚠ Попередження

Водій несе повну відповідальність за маневри під час паркування.

Під час руху вперед або заднім ходом з використанням системи допомоги під час паркування

обов'язково слід уважно спостерігати за ситуацією довкола автомобіля.

Передня і задня система допомоги під час паркування вимірює дистанцію між автомобілем і перешкодами попереду і позаду автомобіля. Вона інформує і попереджає водія звуковими сигналами та візуальною індикацією.

Ця система використовує два різних акустичних попереджувальних сигналів для передньої та задньої частини, причому кожен з них має різну частоту.

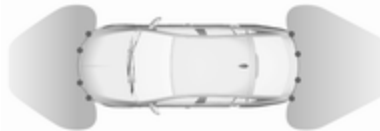

Система має по чотири ультразвукові датчики паркування у задньому та передньому бамперах.

Активація

Система автоматично вмикається, коли швидкість менше 11 км/год.



Світловий індикатор, розташований у кнопці P \triangle системи допомоги під час паркування, вказує на готовність системи.

Якщо під час циклу запалювання вимкнути P \triangle , система допомоги під час паркування переднім ходом вимкнеться. Якщо швидкість автомобіля перевищить 25 км/год,

то при падінні швидкості нижче 11 км/год система допомоги під час паркування ввімкнеться знову.

Коли система вимикається, індикатор у кнопці згасає, при цьому в інформаційному центрі водія з'являється повідомлення **Park Assist Off (Систему паркування вимкнено)**.

Індикація

Коли ввімкнено передачу переднього ходу, система попереджає водія автомобіля звуковими сигналами про потенційно небезпечні перешкоди попереду на відстані до 80 см і про перешкоди позаду на відстані до 50 см, а коли ввімкнено передачу заднього ходу – на відстані до 1,5 м.

Звукові сигнали подаються з того боку автомобіля, який знаходиться ближче до перешкоди. Що меншою є відстань між автомобілем та відповідною перешкодою, то коротшим є інтервал між звуковими сигналами. Коли відстань становить менше 30 см, звуковий сигнал лунає безперервно.

Окрім цього, відстань до перешкод позаду та попереду позначається зміною ліній відстані в інформаційному центрі водія ⇨ 123 або (залежно від модифікації) - на інформаційному дисплеї ⇨ 132.



Вказування відстані може перериватися повідомленнями системи автомобіля з вищим пріоритетом. Після вимкнення повідомлення відстань відобразатиметься знову.

Якщо ввімкнено стоянкове гальмо або важіль селектора автоматичної трансмісії знаходиться у положенні **N**, звуковий сигнал не лунатиме.

Вимкнення

При швидкості автомобіля понад 11 км/год система автоматично вимикається.

Ручне вимкнення також можливе - для цього слід натиснути кнопку системи допомоги під час паркування **P**

Якщо систему вимкнути вручну, індикатор у кнопці згасне, а в інформаційному центрі водія з'явиться спливне повідомлення **Park Assist Off (Систему паркування вимкнено)**.

Після вимкнення вручну передня і задня система допомоги під час паркування знову ввімкнуться, якщо натиснути **P**

Усю систему повністю можна вимкнути в меню персоналізації автомобіля на інформаційному дисплеї. Вона залишається вимкненою протягом циклу запалювання, або доки її не буде повторно ввімкнено в меню персоналізації автомобіля. Персоналізація автомобіля ⇨ 140.

Несправність

Якщо виникне несправність або система тимчасово не працюватиме, наприклад через високий рівень зовнішнього шуму чи інші перешкоди, в інформаційному центрі водія з'явиться спливне повідомлення.

Повідомлення систем автомобіля
↪ 138.

Розширена допомога при паркуванні

⚠ Попередження

Уся відповідальність за прийняття запропонованого системою місця для паркування та за маневри під час паркування покладається на водія.

Використовуючи системи розширеної допомоги під час паркування, слід обов'язково уважно стежити за ситуацією довкола.

Система розширеної допомоги під час паркування визначає місце, придатне для паркування, обчислює траєкторію та автоматично скеровує автомобіль на місце для паралельного чи перпендикулярного паркування.

Вказівки відображаються в інформаційному центрі для водія
↪ 123. Залежно від модифікації вони можуть відобразитися на інформаційному дисплеї
↪ 132 та супроводжуватися звуковими сигналами.

В автомобілях з механічною трансмісією водій має контролювати прискорення, гальмування і перемикання передач, а керування кермом здійснюється автоматично.

В автомобілях з автоматичною трансмісією водій має контролювати прискорення і перемикання передач, а гальмування і керування кермом здійснюється автоматично.



Розширена допомога при паркуванні завжди поєднується із системою допомоги під час паркування переднім й заднім ходом. Обидві системи використовуються ті самі датчики на передньому та задньому бампері.

Система має по шість ультразвукових датчиків паркування у задньому та передньому бамперах.

Увімкнення системи розширеної допомоги при паркуванні

Розширена система допомоги під час паркування може вмикатися тільки під час руху вперед.



Щоб увімкнути систему під час пошуку місця для паркування, натисніть  на короткий час.

У режимі допомоги під час паркування система розпізнає та запам'ятовує місця - десять метрів для паралельного паркування або шість метрів для перпендикулярного паркування.

Для увімкнення системи та виконання нею пошуку місця для паркування швидкість має бути не вищою ніж 30 км/год.

Розширена система допомоги під час паркування може не увімкнутися на дуже стрімкому схилі.

Функціональність Режим пошуку місця для паркування, індикація в інформаційному центрі водія



Виберіть в інформаційному центрі для водія місце для паралельного або перпендикулярного паркування тривалим натисканням .

Систему за замовчуванням налаштовано на визначення місць паркування з боку пасажирів. Щоб виконати пошук місць для паркування з боку водія, увімкніть указівник повороту з боку водія.



Знайшовши місце для паркування, система повідомляє про це візуальними та звуковими сигналами в інформаційному центрі водія.

Індикація на кольоровому інформаційному дисплеї



Виберіть місце для паралельного або перпендикулярного паркування, торкнувшись відповідного значка на дисплеї.

Виберіть сторону для паркування, торкнувшись відповідного значка на дисплеї.



Знайшовши місце для паркування, система повідомляє про це візуальними та звуковими сигналами на кольоровому інформаційному дисплеї.

Якщо після отримання пропозиції щодо місця паркування водій не зупинить автомобіль, система почне шукати інше придатне місце.

Режим керування паркуванням

Запропоноване системою місце для паркування вважається прийнятним, якщо після появи повідомлення **Stop (Зупинка)** водій зупинить автомобіль в межах десяти метрів в разі паралельного паркування або в межах

шести метрів в разі перпендикулярного паркування. Система обраховує оптимальний шлях до місця паркування.

Короточасна вібрація керма після ввімкнення задньої передачі свідчить про те, що система перебрала на себе керування кермом автомобіля. Після цього автомобіль з механічною трансмісією скеровується на місце автоматично, надаючи водієві детальні інструкції щодо гальмування, прискорення та перемикання передач. Після цього автомобіль з автоматичною трансмісією скеровується на місце автоматично, надаючи водієві детальні інструкції щодо прискорення, перемикання передач та руху заднім ходом. Водій повинен прибрати руки з керма. У режимі керування паркуванням швидкість маневрування обмежено.

Під час паркування слід уважно слідкувати за звуками, які видають передня та задня системи

допомоги. Безперервний звуковий сигнал вказує на те, що відстань до перешкоди менше 30 см.

Якщо з якоїсь причини водієві знадобиться перебрати на себе керування кермом, він повинен тримати кермо тільки за зовнішній край. У такому випадку автоматичне кермування буде скасовано.

Позначення дисплея

На дисплеї відображаються такі вказівки:

- Загальні поради та попереджувальні повідомлення.
- Підказка про перевищення швидкості 30 км/год у режимі пошуку місця для паркування.
- Вимогу зупинити автомобіль після визначення місця для стоянки.

- Напрямок руху під час заїзду на місце стоянки.
- Вказівки увімкнуті задню чи першу передачу або встановити важіль селектора автоматичної трансмісії у положення **R** або **D**.
- Необхідність зупинитися або їхати повільно.
- Для деяких вказівок в інформаційному центрі водія відображається індикатор виконання.
- Успішне встановлення автомобіля на місце стоянки позначається спливним символом та звуковим сигналом.
- Скасування паркувального маневру.

Пріоритетна інформація дисплея

Символи вдосконаленої системи допомоги під час паркування в центрі інформації водія можуть заміщуватися повідомленнями автомобіля з вищим пріоритетом. Після підтвердження повідомлення кнопкою **SET/CLR** на важелі

перемикання сигналів повороту або кнопкою **✓** на кермі, знову відобразатимуться вказівки розширеної допомоги при паркуванні, і паркувальні маневри можна буде продовжувати.

Вимкнення

Систему можна дезактивувати одним із таких способів:

- коротким натисканням 
- автоматично після вдалого завершення маневру
- перевищення швидкості 30 км/год під час пошуку місця для паркування
- перевищення швидкості 8 км/год під час автоматичного кермування
- втручання водія в процес кермування
- перевищення максимальної кількості перемикань передач: вісім циклів під час паралельного паркування або

п'ять циклів під час перпендикулярного паркування

- вимкненням запалювання

У разі автоматичного вимкнення системи або її вимкнення водієм під час маневрування в інформаційному центрі водія відобразиться **Parking Deactivated (Паркування дезактивовано)**. Додатково пролунає звуковий сигнал.

Автоматична трансмісія:

Якщо розширену систему допомоги буде вимкнено під час паркувального маневру, або маневр буде успішно завершено, система утримуватиме автомобіль у нерухомому положенні, доки не буде виконано одну з наведених нижче дій.

1. Натиснуто педаль гальм.
2. Ввімкнено електричне стоянкове гальмо.
3. Важіль селектора встановлено в положення **P**.

Несправність

Відображається повідомлення за таких умов:

- У системі виникла несправність.
- Водій не виконав паркувального маневру як слід.
- Система не працює.
- Будь-яка з описаних вище причин вимкнення.

Якщо під час надання інструкцій система виявить об'єкт, на дисплеї відобразиться повідомлення **Stop (Зупинка)**. Якщо об'єкт буде видалено із зони його виявлення системою, виконання маневру під час паркування відновлюється. Якщо об'єкт не буде усунуто, це призведе до дезактивації системи.

Базові нотатки щодо систем допомоги під час паркування

⚠ Попередження

За певних обставин різні відбивальні поверхні на об'єктах або одягу, а також зовнішні джерела шуму можуть заважати системі виявляти перешкоди.

Обережно

Якщо датчики чимось закриті, наприклад, вкриті льодом чи снігом, системи може діяти неефективно.

Ефективність роботи системи паркування може погіршуватися при значному навантаженні автомобіля.

Якщо поблизу знаходяться високі транспортні засоби (наприклад, всюдиходи, міні-фургони чи мікроавтобуси), застосовуються особливі умови. Виявлення об'єктів і правильна

ідентифікація дистанції у верхній частині таких автомобілів не гарантується.

Об'єкти з малою площею відбиття (наприклад, вузькі предмети або предмети з м'яких матеріалів) система може не виявляти.

Система допомоги під час паркування не виявляє об'єкти поза межами свого радіусу дії.

Примітка

Датчик може розпізнати відсутній предмет через акустичні перешкоди від внутрішнього шуму чи неправильне механічне регулювання (у цьому випадку можливі поодинокі помилкові попередження).

Державний номер автомобіля спереду має бути правильно закріплено (він не повинен бути зігнутим, між номером та бампером не повинно бути зазорів з лівого чи правого боку), а датчики мають бути надійно зафіксованими.

Покращена система допомоги під час паркування може не реагувати на зміни наявного паркувального простору після початку виконання маневру паркування. Система може прийняти в'їзд, ворота, двір чи навіть перехрестя за місце для паркування. Після ввімкнення задньої передачі система розпочне паркувальний маневр. Стежте за тим, щоб запропоноване місце для паркування залишалось вільним.

Низькі бордюри та нерівності на дорозі (наприклад, на ділянках, де проводяться дорожні роботи), розпізнаються системою некоректно. Водій приймає на себе всю відповідальність.

Примітка

Нові автомобілі під час першого використання потрібно відкалібрувати. Для отримання найбільш точних вказівок щодо паркування необхідно вказати маршрут руху довжиною щонайменше 10 км з усіма поворотами.

Калібрування система виконується на заводі-виробнику коліс. В разі заміни шин або встановлення коліс іншого розміру ефективність паркування зміниться.

Повідомлення бокової мертвої зони видимості

Система попередження бокової мертвої зони розпізнає та повідомляє про об'єкти, що знаходяться по обидві боки автомобіля в межах зазначеної "мертвої зони" видимості. В разі виявлення об'єктів, які можуть бути поза зоною видимості внутрішніх чи зовнішніх дзеркал, система відображає попередження на кожному із зовнішніх дзеркал.

Система попереджування про об'єкти в мертвій зоні використовує деякі з датчиків розширеної системи допомоги під час паркування, розташовані в передньому та задньому бамперах з обох боків автомобіля.

⚠ Попередження

Повідомлення мертвої зони видимості не замінює бачення водія.

Система не може виявити:

- автомобілі, які можуть швидко наблизитися, за межами мертвих зон;
- пішоходів, велосипедистів та тварин.

Перш ніж змінювати смугу, завжди перевіряйте ситуацію по всім дзеркалам, дивіться через плече і вмикайте указівник повороту.

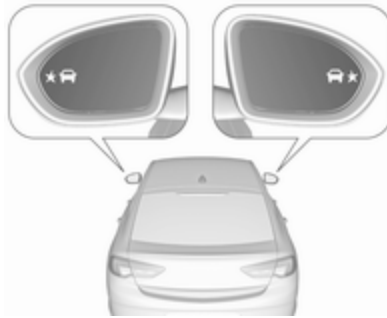

При запуску двигуна індикатори в обох зовнішніх дзеркалах засвітяться на короткий час, повідомляючи, що система діє.

Якщо під час руху вперед система виявить у боковій мертвій зоні транспортний засіб, навіть якщо він не обминає ваш автомобіль, у відповідному зовнішньому дзеркалі засвітиться жовтий попереджувальний символ ★🚗. Якщо водій після цього увімкне вказівник повороту, попереджувальний символ ★🚗 почне блимати жовтим кольором, як застереження проти зміни смуги руху.

Примітка

Якщо автомобіль, який іде на обгін, рухається принаймні на 10 км/год швидше за той, який він обганяє, попереджувальний символ ★🚗 у відповідному зовнішньому дзеркалі може не засвічуватися.

Система попереджування про об'єкти в мертвій зоні діє при швидкостях від 10 км/год до 140 км/год. В разі перевищення швидкості 140 км/год система вимикається, про що свідчитиме слабе підсвічування попереджувальних символів ★🚗 в обох зовнішніх дзеркалах. При зменшенні швидкості попереджувальні символи гаснуть. Якщо після цього буде розпізнаний автомобіль у мертвій зоні видимості, попереджувальні символи ★🚗 будуть засвічуватися, як зазвичай, з відповідного боку.

Вимкнення

Функцію попереджень бокової мертвої зони видимості можна увімкнути й вимкнути в меню персоналізації автомобіля на інформаційному дисплеї.

Персоналізація автомобіля ⇨ 140.

Інформаційний дисплей ⇨ 132.

Після дезактивації системи у центрі інформації водія відображується відповідне повідомлення.

Зони розпізнавання

Зони розпізнавання починаються від заднього бампера і простягаються на три метри назад та в боки. Висота зони становить приблизно від півметра до двох метрів від землі.

Система вимикається, коли автомобіль буксирує причеп або коли використовується система для перевезення велосипедів, яка закріплюється на зчпному пристрої.

Система повідомлень бокової мертвої зони видимості ігнорує нерухомі об'єкти, такі як огорожі,

стовпи, бордюри, стіни та балки. Припарковані чи зустрічні автомобілі не розпізнаються системою.

Обмеження системи

За звичайних умов система інколи може пропускати автомобілі, що знаходяться у мертвій зоні.

Частота таких пропусків підвищується у мокру погоду.

Система може не діяти належним чином в таких випадках:

- Датчики вкриті льодом, снігом, багном або на них є наліпки, магніти, металеві пластини тощо.
- Рух під час сильної зливи.
- Автомобіль має пошкодження внаслідок аварії або ділянку довкола датчика не відремонтовано належним чином.
- У разі раптової зміни температури.
- Автомобіль буксирує причеп.

Якщо в системі виникли неполадки або вона не діє через певні тимчасові проблеми, символи у дзеркалах будуть світитися постійно і з'явиться повідомлення в інформаційному центрі водія. Зверніться по допомогу до майстерні.

Попередження про зміну смуги

Окрім функції повідомлень бокової мертвої зони видимості ⇨ 242, існує функція повідомлень про зміну смуги руху, яка виявляє на паралельній смузі автомобілі, що швидко наближаються ззаду.



В разі виявлення автомобілів, які швидко наближаються ззаду, система видає візуальні попередження на кожне зовнішнє дзеркало.

Радарні датчики відстані розташовані на задньому бампері.

⚠ Попередження

Попередження про зміну смуги руху не звільняє водія від необхідності бути уважним.

Перш ніж змінювати смугу, завжди перевіряйте ситуацію по всім дзеркалам, дивіться через плече і вмикайте указівник повороту.

Коли система виявляє позаду автомобіль, який рухається значно швидше, у відповідному зовнішньому дзеркалі засвічується жовтий попереджувальний символ . Якщо водій після цього увімкне вказівник повороту, попереджувальний символ  почне блимати жовтим кольором, як застереження проти зміни смуги руху.

Функція попередження про зміну смуги діє при будь-якій швидкості.

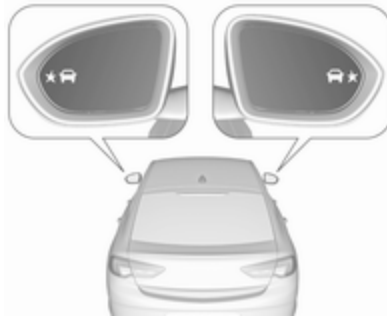

При запуску двигуна індикатори в обох зовнішніх дзеркалах засвітаються на короткий час, повідомляючи таким чином, що система діє.

Зони розпізнавання

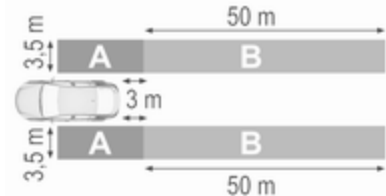

Система датчиків охоплює паралельні зони завширшки близько 3,5 метрів з обох боків автомобіля, які простягаються приблизно на 3 метри позаду автомобіля (дані використовуються функцією повідомлень бокової мертвої зони видимості (A)), а також зони завдовжки близько 50 метрів на паралельних смугах руху (дані використовуються функцією повідомлень про зміну смуги руху (B)). Ці зони починаються від

зовнішніх дзеркал з кожного боку. Висота зони становить приблизно 0,5–2 м від землі.

Вимкнення

Функцію попередження про зміну смуги можна увімкнути й вимкнути в меню персоналізації автомобіля на інформаційному дисплеї.

Персоналізація автомобіля ⇨ 140.

Інформаційний дисплей ⇨ 132.

Під час буксирування причепа система не діє.

Після дезактивації системи у центрі інформації водія відображується відповідне повідомлення.

Обмеження системи

Іноді за звичайних умов або на дуже звивистих дорогах система пропускає деякі об'єкти. За певних погодних умов (дощ, град тощо) система тимчасово може попереджати про об'єкти у мертвій зоні. Контрольний індикатор ★🚗 може засвічуватися під час руху по мокрій дорозі або під час переходу із сухої ділянки на вологу, оскільки

бризки води можуть бути сприйняті як об'єкт. Окрім того, контрольний індикатор ★🚗 може засвічуватися, реагуючи на огорожі, дорожні знаки, дерева, кущі та інші нерухомі об'єкти. Це нормальна ситуація, і система не потребує обслуговування.

Система може не діяти належним чином в таких випадках:

- Датчики вкриті льодом, снігом, багном або на них є наліпки, магніти, металеві пластини тощо.
- Рух під час сильної зливи.
- Автомобіль має пошкодження внаслідок аварії або ділянку довкола датчика не відремонтовано належним чином.
- У разі раптової зміни температури.
- Автомобіль буксирує причеп.

При виникненні неполадки в системі, або ж якщо система не працює через будь-які тимчасові умови, у центрі інформації водія

з'являється повідомлення про помилку. Зверніться по допомогу до майстерні.

Примітка

Після виготовлення систему слід відкалібрувати. Задля ефективної роботи системи на прямих ділянках магістралей, де вздовж узбіч є огорожі чи бар'єри, рекомендується їздити з максимально можливою швидкістю.

Система панорамного огляду

Ця система дає змогу побачити на інформаційному дисплеї кругове (майже 360°) зображення оточення автомобіля, яке схоже на вид з висоти пташиного польоту.

У цій системі використовуються чотири камери:

- задня камера на дверцятах багажного відділення
- передня камера на решітці радіатора під емблемою фірми
- бокові камери знизу обох зовнішніх дзеркал.



Екран інформаційного дисплея розділено на дві частини: ліворуч відображається вид автомобіля зверху, а праворуч - вид спереду або ззаду відповідно до того, яку передачу ввімкнено. На екрані також відображається додаткова інформація від датчиків системи допомоги під час паркування.

Активация

Система панорамного огляду вмикається за таких умов:

- увімкнено задню передачу
- натиснуто значок камери  на інформаційному дисплеї
- автомобіль надто наблизився до об'єкта попереду

Функціональність

Вид позаду

Вид позаду - це зображення зони позаду автомобіля. Воно відображається у правій частині дисплея, коли увімкнено задню передачу.

Якщо задні датчики системи допомоги під час паркування виявили перешкоду, на дисплеї може відобразитися знак аварійної зупинки . У міру наближення до об'єкта колір цього знака змінюється від жовтого до червоного, а розмір знака збільшується.

Якщо вимкнути задню передачу, по через короткий час на інформаційному дисплеї відновиться попереднє зображення. Щоб одразу повернутися до попереднього зображення, натисніть на інформаційному дисплеї значок камери. Система панорамного огляду також вмикається, якщо швидкість руху на передній передачі перевищує 11 км/год.

Круговий огляд

Круговий огляд - це вид зверху на зону довкола автомобіля. Одночасно на дисплеї відображається зображення з передньої чи задньої камери.

Вид попереду

Вид попереду - це зображення зони попереду автомобіля, яке відображається у правій частині дисплея. Цей вид з'являється на екрані після перемикання із задньої передачі на передню або в разі натиснення значка камери на інформаційному дисплеї. На зображенні виду попереду також

відображаються об'єкти, автоматично виявлені системою в радіусі 30 см. Вид попереду відображається лише тоді, коли швидкість руху на передній передачі не перевищує 11 км/год.

Вимкнення

Система панорамного огляду вимикається за таких умов:

- збільшити швидкість до показника вище 11 км/год
- натиснуто значок камери  на інформаційному дисплеї
- важіль селектора автоматичної трансмісії встановлено в нейтральне положення або в положення Р

Загальна інформація

Попередження

Система панорамного огляду не замінює очі водія. Ця система не показує дітей, пішоходів, велосипедистів, перетинаючи руху, тварини, автомобілі, що

рухаються у перехресному напрямку та інші об'єкти, які знаходяться поза зоною видимості камери, наприклад, об'єкти під бампером або під автомобілем.

Забороняється їздити заднім ходом або паркувати автомобіль, використовуючи тільки систему панорамного огляду.

Перед початком руху обов'язково перевіряйте зону довкола автомобіля.

Попередження

Об'єкти, зображені на дисплеї, можуть знаходитися далі чи ближче, ніж видається. Зона відображення є обмеженою, і об'єкти, які знаходяться близько до будь-якого краю бампера або під бампером, не відображаються на екрані.

Попередження

Камери системи панорамного огляду мають "мертві зони" і не можуть відобразити усі об'єкти, які знаходяться поряд з автомобілем. Якщо бічні дзеркала складено не так як слід, панорамний вид відобразатиметься неправильно.



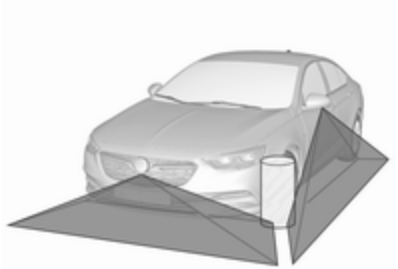

Мертві зони показані на зображенні як світлі заштриховані ділянки. Темні ділянки - це зони, які відображаються за допомогою системи панорамного огляду.

Обмеження системи

Обережно

Для того щоб система працювала якнайкраще, слід регулярно очищувати об'єктиви камер у решітці радіатора, всередині зовнішніх дзеркал, а також на дверцятах багажного відділення між ліхтарями

освітлення номерного знака. Сполосніть об'єктив водою і протріть м'якою тканиною. Забороняється мити об'єктив водою або паром під високим тиском.

Система панорамного огляду може не діяти належним чином у таких випадках:

- У темряві.
- Сонце або фари автомобіля світять прямо в об'єктив камери.
- Під час їзди вночі.
- Погодні умови (туман, дощ чи сніг), які обмежують видимість.
- Об'єктив камери вкритий снігом, льодом, брудом, багном або іншими нашаруваннями.
- Автомобіль буксирує причеп.
- Автомобіль потрапив в аварію.
- У разі раптової зміни температури.

Камера заднього виду

Камера заднього огляду допомагає водієві під час руху заднім ходом - вона показує ділянку позаду автомобіля.

Зображення з камери відображається на інформаційному дисплеї.

⚠ Попередження

Камера заднього огляду не замінює очі водія. Зауважте, що об'єкти, які знаходяться поза радіусом огляду камери та датчиків системи допомоги під час паркування, наприклад, під бампером або під автомобілем, не відображаються.

Забороняється їздити заднім ходом або паркувати автомобіль, використовуючи тільки камеру заднього виду.

Перед початком руху обов'язково перевіряйте зону довкола автомобіля.

Активація

Камера заднього огляду вмикається автоматично при ввімкненні задньої передачі.

Функціональність

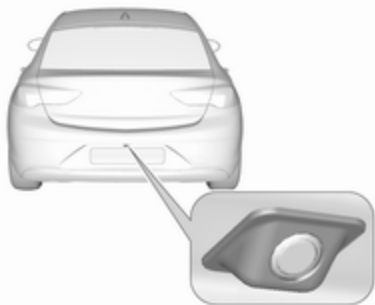

Камеру встановлено між ліхтарями освітлення номерного знака.



Ділянка, яку показує камера, є обмеженою. Дистанція, що відтворюється на зображенні, відрізняється від фактичної відстані.

Напрявні лінії

Динамічні напрямні лінії - це горизонтальні лінії з інтервалом один метр, які накладаються на зображення, щоб полегшити визначення відстані до показаних на екрані об'єктів.

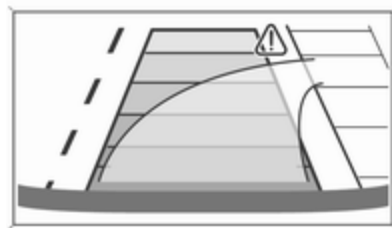

Траєкторія руху автомобіля показується відповідно до кута повороту коліс.

Попереджувальні символи

Попереджувальні символи мають вигляд трикутників \triangle на зображенні, позначаючи перешкоди, виявлені задніми датчиками системи розширеної допомоги під час паркування.

Крім цього, символ \triangle відображається у верхньому рядку інформаційного дисплея разом із застереженням перевірити область навколо автомобіля.

Вимкнення

Камера вимикається в разі перевищенні певної швидкості руху вперед або приблизно через 10 секунд після вимкнення задньої передачі.

Приховування напрямних ліній і попереджувальних символів

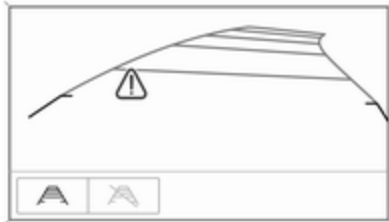

Кольоровий інформаційний дисплей 7": відображення попереджувальних символів та напрямних можна вмикати й вимикати за допомогою сенсорних кнопок у нижній частині дисплея.

Кольоровий інформаційний дисплей 8": відображення попереджувальних символів та напрямних можна вмикати й вимикати у меню налаштувань на інформаційному дисплеї. Виберіть відповідний параметр у **Налаштув.**,
 ♦ **Камера заднього огляду.**

Інформаційний дисплей ⇨ 132.

Персоналізація автомобіля ⇨ 140.

Обмеження системи

Камера заднього огляду може не працювати як слід за наступних обставин:

- У темряві.
- Сонце або фари автомобіля світять прямо в об'єktiv камери.
- Під час їзди вночі.
- Погодні умови (туман, дощ чи сніг), які обмежують видимість.
- Об'єktiv камери вкритий снігом, льодом, брудом, багном або іншими нашаруваннями. Очистіть об'єktiv, обмийте його водою і протріть м'якою тканиною.

- Автомобіль буксирує причеп.
- Автомобіль зазнав зіткнення ззаду.
- У разі раптової зміни температури.

Повідомлення про помилки відображаються з  у верхньому рядку інформаційного дисплея.

Попередження про рух транспорту попересному напрямку позаду автомобіля

Окрім камери заднього виду ⇨ 249, автомобіль оснащений системою попередження про рух транспорту з лівого чи правого боку в попересному напрямку позаду автомобіля, яка діє під час руху заднім ходом. Коли працює камера заднього огляду, в разі виявлення руху в попересному напрямку на кольоровому інформаційному дисплеї як попередження відображається трикутник зі стрілкою , вказуючи напрямок

руху. Крім того, з динаміка, який знаходиться з відповідного боку, тричі лунає звуковий сигнал.

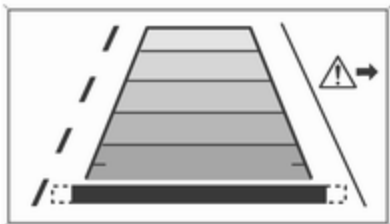

Радарні датчики відстані розташовані на задньому бампері.

⚠ Попередження

Попередження про рух транспорту в перехресному напрямку позаду автомобіля не знімає з водія обов'язку контролювати ситуацію. Майте на увазі, що об'єкти, які знаходяться поза межами дії

датчиків, наприклад, під бампером чи під автомобілем, не відображаються.

Система не виявляє пішоходів, дітей і тварин.

Не задкуйте, дивлячись тільки на інформаційний дисплей, але й перевіряйте оточення позаду та навколо автомобіля перед початком руху заднім ходом.

Активація

Система попередження про рух транспорту в перехресному напрямку позаду автомобіля автоматично вмикається разом із камерою заднього виду під час увімкнення передачі заднього ходу.

Зони розпізнавання

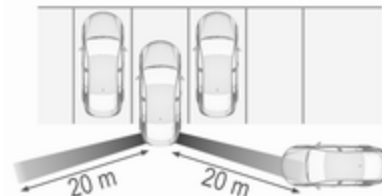

Датчики системи охоплюють зону ліворуч і праворуч позаду автомобіля радіусом приблизно 20 м і кутом 90°. Система попередження про рух транспорту в перехресному напрямку позаду автомобіля діє при швидкості до 10 км/год і попереджає про автомобілі, що рухаються зі швидкістю від 0 до 36 км/год.

Вимкнення

Система попередження про рух транспорту в перехресному напрямку позаду автомобіля автоматично вимикається разом із

камерою заднього виду, коли швидкість руху вперед перевищує певне значення або коли передача заднього ходу вимкнена протягом близько 10 секунд.

Функцію попередження про рух транспорту в перехресному напрямку позаду автомобіля можна увімкнути й вимкнути в меню персоналізації автомобіля на інформаційному дисплеї.

Персоналізація автомобіля ⇨ 140.

Інформаційний дисплей ⇨ 132.

Під час буксирування причепа система не діє.

Після дезактивації системи у центрі інформації водія відображується відповідне повідомлення.

Обмеження системи

Система може не діяти належним чином в таких випадках:

- Датчики вкриті льодом, снігом, багном або на них є наліпки, магніти, металеві пластини тощо.
- Рух під час сильної зливи.

- Автомобіль має пошкодження внаслідок аварії або ділянку довкола датчика не відремонтовано належним чином.
- У разі раптової зміни температури.
- Автомобіль буксирує причеп.

При виникненні неполадки в системі, або ж якщо система не працює через будь-які тимчасові умови, у центрі інформації водія з'являється повідомлення про помилку. Зверніться по допомогу до майстерні.

Допомога у розпізнаванні дорожніх знаків

Функціональність

До допоміжної системи визначення дорожніх знаків входить передня камера, яка розпізнає дорожні знаки та подає інформацію про них до центру інформації для водія.

Якщо автомобіль обладнано вбудованою системою навігації, можна також включити дорожні знаки з карт.



До списку дорожніх знаків, що розпізнаються, входять:

Знаки обмеження та заборони обгону

- обмеження швидкості
- обгін заборонено
- завершення дії обмеження швидкості
- завершення дії забороненого обгону

Дорожні знаки

Початок та кінець дії:

- райони міста (залежать від країни)
- шосе
- дороги для автомобілів
- житлові зони

Додаткові знаки

- додаткові підказки до дорожніх знаків
- обмеження щодо буксирування причепа
- обмеження щодо тягача
- попередження про мокру дорогу
- попередження про ожеледь
- обмеження, що діють у певний час
- обмеження, що діють на певних ділянках
- стрілки напрямку

Знаки обмеження швидкості, а також знаки заборони обгону відображаються в інформаційному центрі водія до появи наступного знака обмеження швидкості чи

виявлення кінця ділянки з обмеженням швидкості, або до завершення періоду дії знака.



Можливе одночасне відображення на дисплеї декількох знаків.



Знак оклику в рамці означає, що система виявила ще один знак, який система не може точно розпізнати.

Максимальна швидкість, коли система діє без погіршення ефективності, становить 200 км/год за умови хорошого освітлення. Максимальна

швидкість, при якій система залишається активною вночі, становить 160 км/год.



Позначення дисплея

Інформація про чинні дорожні знаки знаходиться на спеціальній сторінці допоміжної системи визначення дорожніх знаків в інформаційному центрі водія.



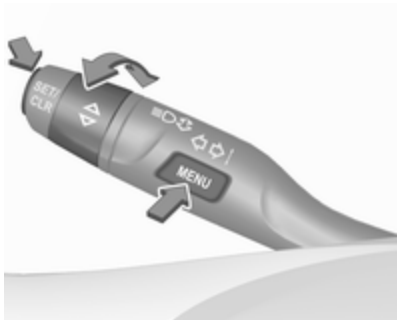

Крім того, у нижньому рядку центру інформації для водія постійно відображається поточне обмеження швидкості. Якщо можливе визначення додаткових знаків обмеження швидкості, у цій області відображається знак +.



На базовому дисплеї виберіть меню **Інфо**  за допомогою **MENU**, а потім виберіть сторінку допоміжної системи визначення дорожніх знаків за допомогою регулятора на важелі перемикання сигналів повороту  123.



На дисплеї спрощеної або вдосконаленої модифікації виберіть меню **Інфо** за допомогою кнопок, розташованих на кермі праворуч, а потім виберіть сторінку допоміжної системи визначення дорожніх знаків за допомогою  або  123.

Якщо в меню інформаційного центру водія вибрати іншу сторінку, а потім знову вибрати сторінку допоміжної системи визначення дорожніх знаків, на дисплеї буде показано останній розпізнаний дорожній знак.

Функція сповіщень

Функцію сповіщень можна вмикати й вимикати в меню налаштувань на сторінці допоміжної системи визначення дорожніх знаків.



Коли цю функцію ввімкнено, а сторінка визначення дорожніх знаків наразі не відображається, щойно визначені обмеження швидкості та знаки заборони проїзду відобразатимуться в інформаційному центрі водія як спливні сповіщення.



Якщо використовується базовий дисплей, натисніть **SET/CLR** на важелі перемикання сигналів, коли на відображається сторінка допоміжної системи визначення дорожніх знаків.



Виберіть **Alerts ON (Попередження увімкнено)** або **Alerts OFF (Попередження вимкнено)** поворотом регулятора і натисніть **SET/CLR**.

Якщо використовується дисплей спрощеної або вдосконаленої модифікації, натисніть **►** на панелі засобів керування на кермі, коли відображається сторінка допоміжної системи визначення дорожніх знаків.

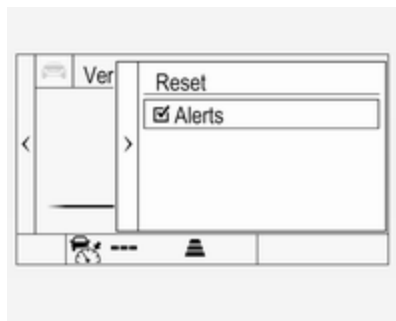

Щоб увімкнути функцію сповіщень, встановіть позначку , а щоб вимкнути її, зніміть позначку за допомогою кнопки **✓**.

Сповіщення з'являються в інформаційному центрі водія приблизно на вісім секунд.

Скидання системи

Вміст екрана дорожніх знаків можна очистити в меню налаштувань на сторінці допоміжної системи визначення дорожніх знаків, вибравши **Скинути**. Після цього потрібно підтвердити вибір, натиснувши

SET/CLR на важелі перемикання сигналів повороту або **✓** на панелі засобів керування на кермі.

Щоб очистити вміст сторінки, можна також натиснути на 3 секунди **SET/CLR** або **✓**.

Після успішного очищення пролунає звуковий сигнал і на екрані з'явиться зображення "стандартного знака", яке відобразатиметься до визначення наступного дорожнього знака або отримання знака з карти системи навігації.



У деяких випадках пам'ять допоміжної системи визначення дорожніх знаків очищується автоматично.

Видалення дорожніх знаків з екрана

Є декілька способів видалення з екрана дорожніх знаків, які наразі відображаються. Після очищення екрана в інформаційному центрі водія з'явиться зображення "стандартного знака" або дорожнього знака, отриманого з навігаційних карт.

Підстави для видалення дорожніх знаків з екрана:

- Автомобіль проїхав зазначену відстань або минув певний час (залежно від типу кожного дорожнього знака)
- Автомобіль повернув на іншу дорогу
- Немає даних навігаційних карт, а швидкість нижче 52 км/год (виявлено в'їзд у місто)
- Дані навігаційних карт є, і внаслідок заміни карти виявлено в'їзд чи виїзд з міста

Розпізнавання дорожніх знаків у поєднанні з системою навігації

У автомобілях, обладнаних системою навігації, на екрані може відобразитися дорожній знак, отриманий від системи оптичного визначення дорожніх знаків, або з навігаційної карти.

Якщо на екрані відображається знак, отриманий з карти, то в разі зміни інформації на карті, відобразатиметься інший дорожній знак. Це може призвести до визначення нового знаку, хоча на дорозі може не бути жодних знаків.

Обмеження системи

Допоміжна система визначення дорожніх знаків може не працювати належним чином за таких обставин:

- Швидкість руху автомобіля перевищує 200 км/год.
- Автомобіль рухається звислою дорогою або пагористою місцевістю.

- Під час їзди вночі.
- Погодні умови (туман, дощ чи сніг), які обмежують видимість.
- Датчик на лобовому склі вкритий снігом, льодом, бажнюкою чи брудом або на лобовому склі є тріщини чи сторонні предмети, наприклад наліпки.
- Сонце світить прямо в об'єктив камери.
- Дорожні знаки повністю чи частково закриті або їх важко розпізнати.
- Дорожні знаки неправильно встановлені або пошкоджені.
- Дорожні знаки не відповідають Віденській конвенції про дорожні знаки та сигнали.
- Картографічні дані навігаційної системи застаріли.

Обережно

Система призначена допомогти водієві у визначеному діапазоні швидкості розпізнавати певні

дорожні знаки. Звертайте увагу на дорожні знаки, які не відображає система.

Система розпізнає лише умовні дорожні знаки, які можуть указувати на обмеження швидкості чи завершення дії обмеження.

Не покладайтеся виключно на цю спеціальну функцію, оскільки ви наражаєтеся на ризик під час керування.

Завжди керуйте автомобілем на швидкості, що відповідає дорожнім умовам.

Використання водієм будь-яких допоміжних систем не звільняє його від повної відповідальності за керування автомобілем.

Система утримання смуги руху

Система утримання смуги руху призначена для запобігання аваріям внаслідок випадкового виїзду за межі смуги руху. Передня камера слідує за дорожньої розміткою вздовж смуги, якою

рухається автомобіль. Якщо автомобіль наближається до лінії дорожньої розмітки, кермо трохи обертається, щоб повернути автомобіль на смугу. Якщо система недостатньо повернула кермо, поверніть кермо в тому самому напрямку. Якщо потрібно змінити смугу руху, злегка поверніть кермо в протилежному напрямку.

Коли автомобіль значно перетинає лінію дорожньої розмітки, система утримання смуги руху видає візуальне й звукове попередження.

Випадковим вважається виїзд за межі смуги руху за таких умов

- вказівник повороту не ввімкнено
- вказівник повороту ввімкнено в напрямку, протилежному до дійсного напрямку виїзду зі смуги
- не виконано гальмування
- не виконано прискорення
- активне керування кермом не здійснюється.

Примітка

У разі виявлення нечіткої дорожньої розмітки, наприклад, в зонах будівництва, система вимикається.

Примітка

У разі виявлення надто вузьких, надто широких або значно викривлених смуг руху система може вимкнутися.

Активация

Увімкнення системи утримання смуги руху здійснюється кнопкою . Після увімкнення системи індикатор у кнопці засвітиться.



Якщо контрольний індикатор  на панелі приладів або на приладовій панелі на вітровому склі світиться зеленим світлом, це означає, що система готова до роботи.

Система діє лише тоді, коли автомобіль рухається зі швидкістю від 60 км/год до 180 км/год за наявності дорожньої розмітки.

Коли автомобіль наближається до виявленої системою лінії дорожньої розмітки без увімкнення сигналу повороту в цьому напрямку, кермо трохи обертається, а контрольний індикатор  змінює колір на жовтий.

Якщо стався значний виїзд за межі смуги руху, система попереджає про це блиманням  і трьома звуковими сигналами, які лунають з відповідного боку.

Система діє лише тоді, коли виявлено лінії дорожньої розмітки.

Якщо система виявила лінію дорожньої розмітки лише з одного боку дороги, допомога надається тільки для цього напрямку.

Система утримання смуги руху відстежує, коли водій не керує кермом. У такому разі в інформаційному центрі водія з'являється спливаюче повідомлення та лунає звуковий сигнал, доки водій не почне керувати кермом.

Вимкнення

Система вимикається кнопкою , індикатор у кнопці гасне.

У разі виявлення причепа система вимикається автоматично.

Обмеження системи

Система може не діяти належним чином в таких випадках:

- Швидкість автомобіля менша за 60 км/год або перевищує 180 км/год.
- Автомобіль рухається звивистою дорогою або пагористою місцевістю.
- Під час їзди вночі.
- Погодні умови (туман, дощ чи сніг), які обмежують видимість.
- Датчик на лобовому склі вкритий снігом, льодом, багнюкою чи брудом або на лобовому склі є тріщини чи сторонні предмети, наприклад наліпки.
- Сонце світить прямо в об'єктив камери.
- Мала відстань до автомобілів попереду.
- Поперечний ухил дороги.
- Краї дороги.
- Дороги з поганою дорожньою розміткою.

- Раптова зміна зовнішнього освітлення.
- Внесення змін в автомобіль, наприклад, нестандартні колеса.

Якщо робота системи порушується через плями смоли, тині, тріщини в дорожньому покритті, тимчасову або будівельну дорожню розмітку чи інші вади дороги, систему слід вимкнути.

Попередження

Обов'язково слідкуйте за дорогою і правильним положенням автомобіля на смузі руху, інакше може статися ДТП, яке призведе до пошкодження автомобіля, травми або смерті.

Система утримання смуги руху не керує автомобілем безперервно.

Система може не втримати автомобіль на смузі чи видати попередження, навіть коли дорожню розмітку виявлено.

Керування кермом, яке здійснюється системою утримання смуги руху, не завжди є достатнім для попередження виїзду за межі смуги руху.

Система може пропустити виїзд за межі смуги через зовнішні чинники (стан дороги та її покриття, погода тощо). Водій повністю відповідає за керування автомобілем і під час водіння має завжди тримати руки на кермі.

Використання системи під час буксирування причепа або на слизьких дорогах може призвести до аварії через втрату автомобілем керованості. Вимкніть цю систему.

Пальне

Пальне для бензинових двигунів



Використання пального, якість якого не відповідає чинним Технічним умовам (Указ № 118 від 27.02.2008 р. з поправками № 1076 від 30.12.2008 р.), може призвести до пошкодження двигуна.

Використовуйте пальне з рекомендованим октановим числом. Використання пального з низьким октановим числом може призвести до зниження потужності й моменту двигуна. Крім того, може дещо підвищитися витрата пального.

Обережно

Забороняється використовувати пальне чи присадки до пального, які містять металовмісні суміші, наприклад присадки на основі марганцю. Це може призвести до пошкодження двигуна.

Обережно

Використання пального з октановим числом, нижчим за мінімальне припустиме значення, може призвести до некерованого горіння й пошкодження двигуна.

Вимоги для двигунів щодо октанового числа наведені в таблиці даних про двигуни ↪ 331. У певних країнах кришка горловини паливного баку може мати табличку з вимогами, що відрізняються від вказаних.

Присадки до пального за межами Європи

Пальне має містити мийні присадки, які запобігають утворенню відкладень у двигуні й паливній системі. Чисті паливні інжектори та впускні клапани забезпечать належну роботу системи зниження токсичності вихлопів. У деяких типах пального вміст присадки недостатній для підтримання паливних інжекторів і впускних клапанів у чистоті.

Щоб компенсувати нестачу мийної присадки, під час кожної заміни мастила в двигуні або через кожні 15000 км пробігу (залежно від того, що настане раніше), доливайте в паливний бак засіб "Fuel System Treatment PLUS". Його можна придбати на станції технічного обслуговування.

У деяких містах у продажу є типи пального з кисневими сполуками (наприклад, ефірами та етанолом), а також пальне покращеної якості. Якщо ці типи пального відповідають описаним вище

вимогам, їх можна використовувати. Однак пальне марки E85 (містить 85% етанолу) та інші типи пального, що містять більше 15% етанолу, можна використовувати лише в автомобілях типу FlexFuel (працюють на двох типах пального).

Обережно

Не використовуйте пальне, що містить метанол. Воно може призвести до корозії металевих частин паливної системи, а також пошкодити пластмасові й гумові деталі. Усунення таких пошкоджень не покривається гарантією на автомобіль.

Деякі види пального, переважно з високим октановим числом для спортивних автомобілів, можуть містити присадку для підвищення октанового числа – циклопентадієніл трікарбоніл марганцю (ММТ). Не використовуйте пальне або присадки для пального, які містять

ММТ – вони можуть скоротити строк служби свічок запалювання та вплинути на ефективність системи зниження токсичності вихлопів. Може засвітитися індикатор несправності  118. Якщо таке трапиться, зверніться по допомогу на станцію технічного обслуговування.

Пальне для дизельних двигунів



Використання палива, якість якого не відповідає чинним Технічним умовам (Указ № 118 від 27.02.2008 р. з поправками № 1076 від 30.12.2008 р.) може призвести до пошкодження двигуна та скасування всіх гарантійних зобов'язань.

Можна використовувати види пального з вмістом біодизелю (що відповідають стандарту EN 14214) до 7% від загального об'єму (наприклад, B7).

Під час подорожей країнами за межами ЄС допускається іноді використовувати пальне типу "євродизель", в якому концентрація сірки не перевищує 50 проміле.

Обережно

Часте використання дизельного пального з концентрацією сірки понад 15 проміле призведе до серйозного пошкодження двигуна.

Не використовуйте морське дизельне паливо, пічне паливо, Aquazole та подібні водяні емульсії з дизпаливом. Дизпальне не можна розводити пальним для бензинових двигунів.

Експлуатація за низької температури

При температурі нижче 0° С деякі дизельні продукти з сумішами біодизелю можуть забити паливні канали, замерзнути або набути форми гелю, що може вплинути на систему подачі пального. Можуть порушитися запуск і робота двигуна. Не забудьте заправити бак зимовим дизельним паливом, призначеним для використання при температурі навколишнього повітря нижче 0 °С.

Арктичний сорт дизельного пального можна використовувати в умовах дуже холодного клімату при температурі нижче -20 °С. Цей сорт пального не рекомендується використовувати в умовах теплого або тропічного клімату – це може спричинити заглихання двигуна чи його неналежний запуск або пошкодити систему впрыскування пального.

Поповнення рівня пального



⚠ Небезпека

Перед дозаправкою вимкніть запалювання, а також усі зовнішні нагрівачі з камерами згорання.

Заправляючи автомобіль, дотримуйтеся інструкцій з експлуатації та техніки безпеки заправної станції.

⚠ Небезпека

Пальне є займистим і вибухонебезпечним. Забороняється палити. Забороняється наявність відкритого вогню.

Якщо в автомобілі є запах пального, негайно зверніться до майстерні.

На кришці горловини паливного баку є наліпка із символами допустимих типів пального. У країнах Євросоюзу цими символами позначені заправні пістолети на бензоколонках. Заправляти автомобіль можна тільки паливом дозволеного типу.

Обережно

У випадку заправки невідповідним типом палива не заводьте двигун.

Кришка горловини паливного баку розташована в задньому правому крилі автомобіля.



Кришку горловини паливного баку можна відчинити лише, якщо автомобіль розблоковано. Натиснувши кришку горловини паливного баку, зніміть її.

Заправка автомобілів з бензиновими та дизельними двигунами



Встановіть насадку в пряме положення відносно заливної горловини, а потім з невеликим зусиллям вставте насадку в горловину.

Для заправки паливом увімкніть заправний пістолет.

Після автоматичного припинення подачі пального бак можна доповнити, натискаючи важіль заправного пістолета (не більше двох разів).

Обережно

Витріть усі переливи.

Закрийте кришку до фіксації.

Пристрій для запобігання для запобігання заправленню непридатним паливом

⚠ Попередження

В автомобілях із пристроєм для запобігання заливанню неналежного пального забороняється намагатися вручну відкрити кришку заливної горловини.

Це може призвести до затискання пальців.

Усі автомобілі обладнані пристроєм для запобігання заправленню непридатним паливом.



Завдяки цьому захисному пристрою кришку заливної горловини можна відкрити лише насадкою для заливання відповідного пального або лійкою для екстреного доливання пального.

У разі екстреної необхідності долейте пальне з каністри. Кришку заливної горловини слід відкривати за допомогою лійки.

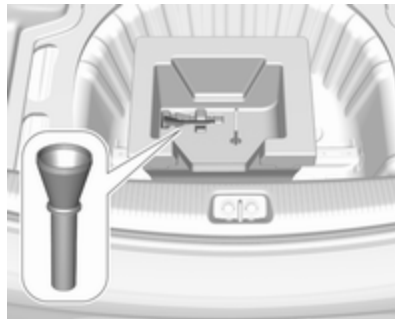

Лійку можна зберігати в багажному відділенні або в бардачку.

Встановіть лійку в пряме положення відносно заливної горловини, а потім з невеликим зусиллям вставте її в горловину.

Після заливання пального з лійки потрібно змити залишки пального та зберігати її окремо.

Зчіпний пристрій для причепа

Загальна інформація

Установлене на заводі буксирувальне обладнання розміщено під заднім бампером.

Проводьте модернізацію буксирувального обладнання в майстерні. Це може бути потрібним, щоб внести зміни, які впливають на систему охолодження, теплозахист або інше обладнання. Використовуйте лише схвалене для вашого автомобіля обладнання.

Щоб не пошкодити автомобіль, не користуйтеся електронним ключем для керування багажником, доки причіп підключено за допомогою електричного з'єднання.

Функція виявлення перегорілої лампи стоп-сигналу причепа не виявляє частковий вихід ламп з ладу. Наприклад, коли встановлено чотири лампи по 5 Вт,

функція виявить неполадку, тільки коли залишиться одна лампа 5 Вт або не залишиться жодної.

Під час кріплення буксирувального обладнання отвір буксирної провусини може бути накритий. У такому разі використовуйте кулю причіпного пристрою для буксирування.

Характеристики водіння та поради щодо буксирування

Перед під'єднанням причепа змастіть кулю причіпного пристрою. Проте не робіть цього, якщо стабілізатор, який діє на кулі причіпного пристрою, використовується для зниження коливальних рухів.

Під час буксирування причепа забороняється перевищувати швидкість 80 км/год. Максимальна швидкість 100 км/год допустима лише за умови використання демпфера, коли дозволена

загальна маса причепа не перевищує власної маси автомобіля.

Для причепів з низькою стійкістю під час руху та фургонів рекомендується обов'язково використовувати демпфер.

Якщо причіп починає коливатися, рухайтесь повільніше, не намагайтеся виправити керуванням та різко не гальмуйте без зайвої потреби.

На схилі їдьте на тій передачі, з якою ви їхали вгору, і продовжуйте рух на цій же швидкості.

Відрегулюйте тиск у шинах до рівня, вказаного для повного навантаження ⇨ 341.

Буксирування причепа

Вантаж причепа

Допустимим навантаженням причепа є максимальні значення, які залежать від автомобіля та двигуна та які не можна перевищувати. Фактичним навантаженням причепа є різниця

між фактичною повною масою причепа та фактичним навантаженням на причіпний пристрій причепа.

Допустимі навантаження причепа вказані в документації автомобіля. Загалом вони є дійсними для ухилів не більше 12 %.

Допустимі навантаження причепа застосовні при вказаних ухилах та висоті над рівнем моря. Оскільки зі збільшенням висоти потужність двигуна через розрідження повітря зменшується, що призводить до погіршення здатності подолання підйомів, допустима загальна вага автопоїзда також має зменшуватися на 10% на кожні 1000 метрів висоти. Загальна маса автопотяга не має зменшуватися під час руху дорогами з невеликими схилами (менше ніж 8%, наприклад шосе).

Забороняється перевищувати допустиму загальну вагу автопотяга. Ця вага вказана на маркувальній табличці ⇨ 326.

Вертикальне навантаження на причіпний пристрій

Вертикальне навантаження на причіпний пристрій - це навантаження причепа на кулю причіпного пристрою. Його можна змінити, змінивши розподіл вантажу під час завантаження причепа.

Максимально допустиме вертикальне навантаження на причіпний пристрій у розмірі

- 60 кг (Grand Sport з усіма двигунами, крім B20DTH / B20NFT / D20DTR)
- 75 кг (Sports Tourer і Country Tourer з усіма двигунами, крім B20DTH / B20NFT / D20DTR)
- 90 кг (усі типи кузова з двигунами B20DTH / B20NFT / D20DTR)

зазначено на маркувальній табличці буксирувального обладнання та в документації автомобіля. Завжди прагніть до максимального навантаження, особливо у випадку з важкими причепами. Вертикальне

навантаження на причіпний пристрій не повинно опускатися нижче 25 кг.

Навантаження на задню вісь

Коли причіп причеплений і автомобіль повністю завантажений, допустиме навантаження на задню вісь (див. маркувальну табличку чи документацію до автомобіля) можна перевищити на 70 кг (для автомобілів із двигунами B20DTH – 80 кг). Загальну масу автомобіля перевищувати не можна. Якщо допустиме навантаження на задню вісь перевищено, максимальна швидкість руху не може перевищувати 100 км/год.

Буксирувальне обладнання

Обережно

Складаний причіпний пристрій не можна зняти з автомобіля. Під час руху без причепа складіть причіпний пристрій.

Попередження

Переконайтеся, що в зоні повертання штанги причіпного пристрою нікого немає. Ризик травмування тулуба.

Під час відпускання з'єднувальної штанги стійте з лівого боку від ручки.

Розкладіть складену з'єднувальну штангу з кульковим наконечником

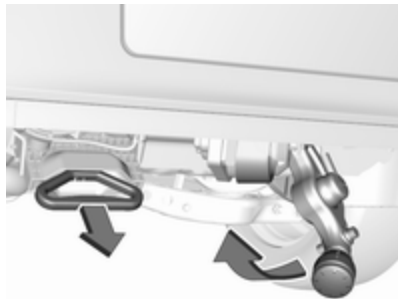

Потягніть за рукоятку, розташовану ліворуч від номерного знака під заднім бампером, під кутом приблизно 45° до поверхні ґрунту.

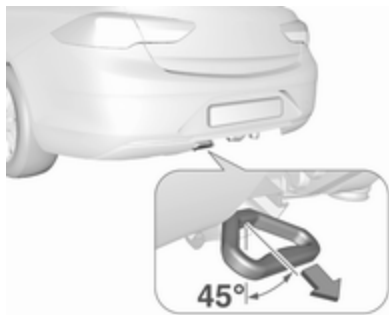

Після того, як ви відпустите ручку розчіплювача і палець з кульковим наконечником від'єднається, пролунає звуковий сигнал.

Візьміть розкладену з'єднувальну штангу з кульковим наконечником і піднімайте її, доки вона стане на місце.

Слідкуйте за тим, щоб зчіпний пристрій кульового типу був правильно встановлений, інакше звуковий сигнал не припиниться.

Зберігання/складання з'єднувальної штанги з кульковим наконечником

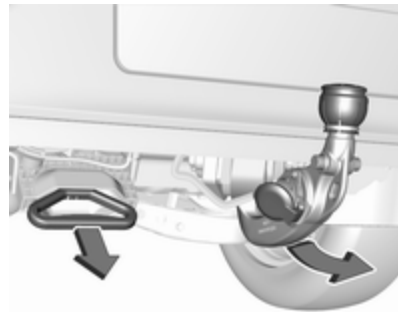

Відтягніть рукоятку, яка знаходиться ліворуч від номерного знака під заднім бампером, на кут приблизно 45° відносно землі.

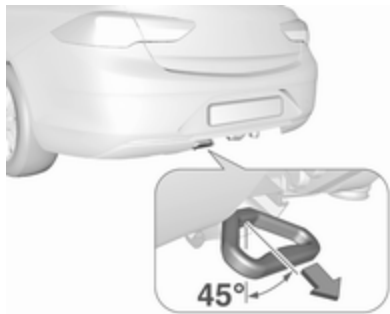

Після того, як ви відпустите ручку розчіплювача і палець з кульковим наконечником від'єднається, пролунає звуковий сигнал.

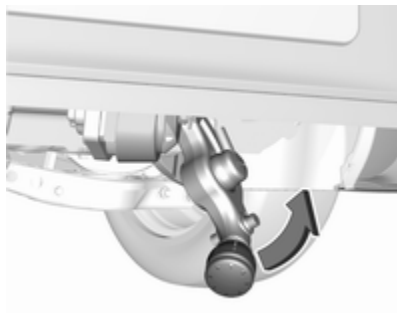

Поверніть з'єднувальну штангу з кульковим наконечником праворуч, доки її не буде зафіксовано під підлогою. Упевніться, що ручка розблокування знаходиться в початкову положенні, в іншому випадку звуковий сигнал продовжуватиме луnати.

⚠ Попередження

Буксирування причепа дозволяється лише, коли штанга причіпного пристрою встановлена правильно. Якщо штанга встановлюється неправильно, неможливо повернути ручку розчіплювача у вихідне приховане положення в корпусі, чи якщо під час від'єднання штанги лунає звуковий сигнал, зверніться за допомогою до майстерні.

Отвір для відривного блокувального тросу

Під'єднайте відривний блокувальний трос до отвору.

Система допомоги під час руху з причепом

Якщо система виявляє коливальні рухи, потужність двигуна зменшується, а поєднання автомобіль/причеп селективно гальмується до припинення коливання. Під час роботи системи тримайте кермо якомога міцніше.

Система допомоги під час руху з причепом є складовою електронної системи курсової стійкості Φ 205.

Догляд за автомобілем

Загальна інформація	271
Акcesуари та модифікації автомобілів	271
Зберігання автомобіля	271
Отримання автомобіля після відпрацювання ресурсу	272
Перевірки автомобіля	272
Виконання робіт	272
Капот	273
Моторні мастила	273
Охолоджуюча рідина двигуна	275
Рідина в бачку омивача	276
Гальма	276
Гальмівна рідина	276
Автомобільний акумулятор ...	277
Випуск води й бруду з системи дизельного пального	278
Заміна щітки склоочисника ...	279
Заміна лампи	280
Галогенові фари	280
Світлодіодні фари	282
Протитуманні фари	282
Задні ліхтарі	284

Бокові вказівники повороту ...	289
Освітлення номерного знака	289
Внутрішнє освітлення	289
Освітлення приладової панелі	290
Електрична система	290
Запобіжники	290
Блок запобіжників моторного відділення	291
Блок запобіжників панелі приладів	294
Інструменти автомобіля	295
Інструменти	295
Колеса та шини	296
Зимові шини	296
Позначення шин	297
Тиск у шинах	297
Система контролю тиску в шинах	299
Глибина малюнка протектора	302
Заміна розміру шин та коліс ..	302
Колісні ковпаки	303
Ланцюги для шин	303
Комплект для ремонту шин ...	303
Заміна коліс	308
Запасне колесо	311
Запуск від зовнішнього джерела	314

Буксирування	316
Буксирування автомобіля	316
Буксирування іншого автомобіля	317
Догляд за зовнішнім виглядом 318	
Догляд за зовнішніми частинами	318
Догляд за салоном	321

Загальна інформація

Акcesуари та модифікації автомобілів

Рекомендується використовувати оригінальні деталі, акcesуари, а також схвалені виробником частини для вашого типу автомобіля. Ми не можемо оцінити та гарантувати надійність продуктів, навіть якщо вони відповідають регулятивним нормам або отримали будь-яке інше схвалення.

Будь-які модифікації, переробки або інші зміни, внесені до стандартної специфікації автомобіля (зокрема, без обмеження, модифікації програмного забезпечення, модифікації електронних блоків керування) можуть призвести до скасування гарантії, наданої компанією Opel. Крім того, такі зміни можуть вплинути на системи допомоги водію, витрату пального, рівень викидів CO₂ та інші викиди

автомобіля. Вони також можуть призвести до анулювання дозволу на експлуатацію автомобіля.

Обережно

При транспортуванні транспортного засобу потягом чи евакуатором закрilки можуть бути пошкоджені.

Зберігання автомобіля

Зберігання протягом тривалого періоду часу

Якщо автомобіль потрібно зберігати протягом кількох місяців:

- Помийте автомобіль і натріть його воском.
- Перевірте віск у моторному відсіку та на днищі.
- Почистіть та законсервуйте гумові ущільнювачі.
- Повністю заповніть паливний бак.
- Замініть масло в двигуні.

- Висушіть резервуар для мийучої рідини.
- Перевірте рівень антифризу та захист від корозії.
- Відрегулюйте тиск у шинах до рівня, вказаного для повного навантаження.
- Поставте автомобіль в сухому, добре провітрюваному місці. Увімкніть першу чи задню передачу чи встановіть селектор у положення **P**. Попередьте відкат автомобіля.
- Не застосовуйте стоянкове гальмо.
- Відчиніть капот, зачиніть усі дверцята та заблокуйте автомобіль.
- Відключіть клему з негативного виходу батареї автомобіля. Майте на увазі, всі системи не будуть функціонувати, наприклад, система запобігання викраденню автомобіля.

Повернення до експлуатації

Коли автомобіль потрібно повернути до експлуатації:

- Підключіть клему до негативного виходу батареї автомобіля. Активуйте систему електропідйомників вікон.
- Перевірте тиск у шинах.
- Заповніть резервуар омиваючою рідиною.
- Перевірте рівень масла в двигуні.
- Перевірте рівень охолоджуючої рідини.
- За потреби встановіть номерний знак.

Отримання автомобіля після відпрацювання ресурсу

Інформація про центри прийому автомобілів, термін експлуатації яких завершився, і їх переробку, доступна на нашому веб-сайті, у тих країнах, де це є нормативною вимогою. Довіряйте лише авторизованим центрам переробки.

Перевірки автомобіля Виконання робіт



⚠ Попередження

Перевірки в моторному відсіку здійснюйте лише, коли вимкнено систему запалення.

Вентилятор охолодження може почати працювати навіть, якщо система запалення вимкнена.

⚠ Небезпека

Для системи запалення використовується надзвичайно високий рівень напруги. Не торкайтеся їх.

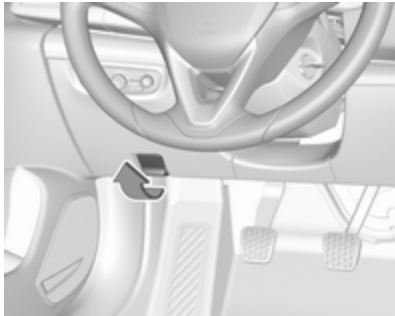
Капот**Відкривання**

Потягніть важіль і поверніть його в початкове положення.

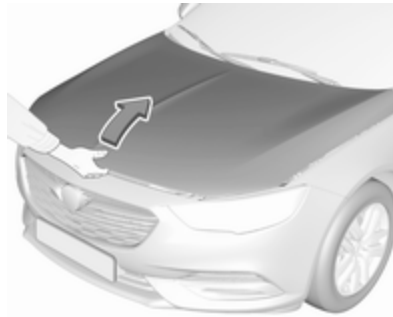

Зсуньте запобіжну заціпку до лівого боку автомобіля і відкрийте капот.

Капот підтримується відчиненим автоматично.

Якщо при активній функції Автостоп відкрити капот, двигун буде автоматично запущений з міркувань безпеки.

Система зупинки-запуску ⇨ 184.

Зачинення

Опустіть капот і відпустіть його, щоб він потрапив у фіксатор. Переконайтеся, що капот зачинився.

Обережно

Не слід притискати капот до заскочки, бо це може призвести до утворення вм'ятин.

Активний капот ⇨ 77.

Моторні мастила

Радимо регулярно перевіряти рівень мастила у двигуні вручну, щоб запобігти пошкодженню двигуна. Переконайтеся, що використовуване масло відповідає вказаним специфікаціям. Рекомендовані рідини та мастила ⇨ 323.

Максимальна витрата моторного мастила становить 0,6 літра на 1000 км.

Перевірку потрібно здійснювати на рівній поверхні. Двигун повинен мати робочу температуру та бути вимкненим щонайменше протягом п'яти хвилин.

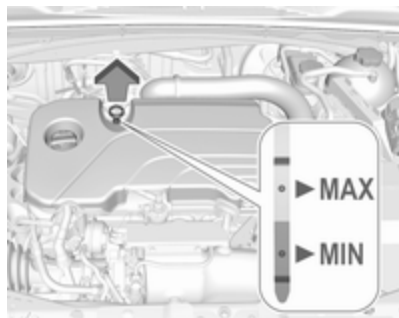

Витягніть щуп, витріть його насухо, знову вставте до упору, витягніть і перевірте рівень мастила у двигуні.

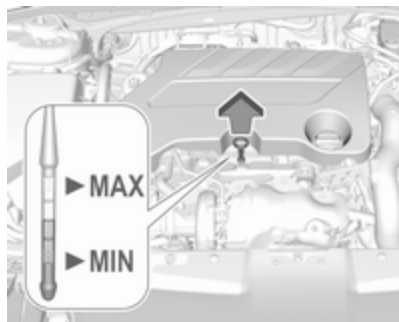

Залежно від варіанта двигуна використовуються різні щупи.

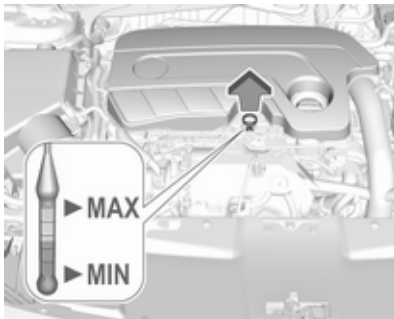

Ми рекомендуємо використовувати масло тієї ж якості, яке використовувалась під час останньої заміни.

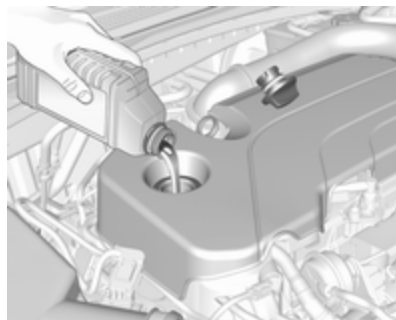

Коли рівень масла падає до позначки **MIN**, долийте масла.

Рівень масла в двигуні не повинен перевищувати позначку **MAX** на щупі.

Обережно

Бризки моторного мастила слід витирати негайно.

Обережно

Масло з двигуна потрібно злити.

Об'єм бака ⇨ 340.

Установіть кришку рівно та затисніть її.

Охолоджуюча рідина двигуна

Охолоджувальна рідина не замерзає приблизно до температури -28°C . У регіонах з холодним кліматом і дуже низькими температурами заводська охолоджувальна рідина забезпечує захист від замерзання приблизно до -37°C .

Обережно

Використовуйте антифриз, який схвалено для використання в автомобілі.

Охолоджувальна рідина та антифриз ⇨ 323.

Рівень охолоджуючої рідини

Обережно

Надто низький рівень охолоджуючої рідини може спричинити пошкодження двигуна.

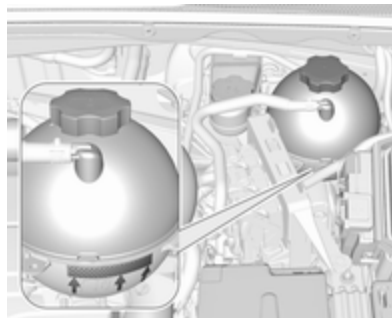

Якщо система холодна, рівень охолоджуючої рідини повинен бути вище лінії наповнення. За умови низького рівня долийте рідину.

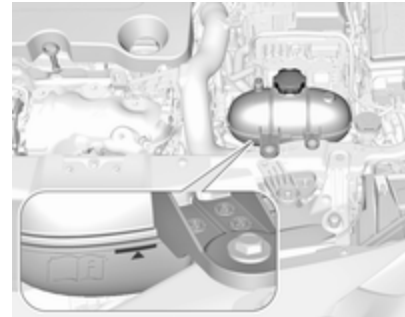

Положення контейнера для охолоджувальної рідини двигуна може відрізнятися залежно від двигуна.

⚠ Попередження

Залиште двигун для охолодження перед відкриттям кришки. Обережно відкрийте кришку, поступово знижуючи тиск.

Щоб долити рідину, використовуйте суміш 1:1 готового концентрату охолоджувальної рідини та чистої водопровідної

води. У разі відсутності концентрату охолоджувальної рідини, використовуйте чисту водопровідну воду. Щільно закрийте кришку. Проводити перевірку концентрації охолоджувальної рідини та усувати причини її витрати слід лише в майстерні.

Рідина в бачку омивача



Заповніть бачок чистою водою, додавши відповідну кількість рекомендованої мийної рідини для лобового скла, до складу якої входить антифриз.

Обережно

Лише рідина для промивання з достатньою концентрацією антифризу забезпечує захист за низької температури або за умови її різкого зниження.

Промивна рідина ⇨ 323.

Гальма

Коли товщина гальмівної накладки досягає мінімального рівня, під час гальмування лунає пронизливий сигнал.

Подорож на великі відстані є можливою, але слід у якомога стисліші терміни замінити гальмівні колодки.

Після встановлення нових гальмівних колодок уникайте зайвого різкого гальмування протягом перших кількох поїздок.

Гальмівна рідина

⚠ Попередження

Гальмівна рідина є отруйною та кородуючою. Уникайте контакту з очима, шкірою, тканинами та пофарбованими поверхнями.

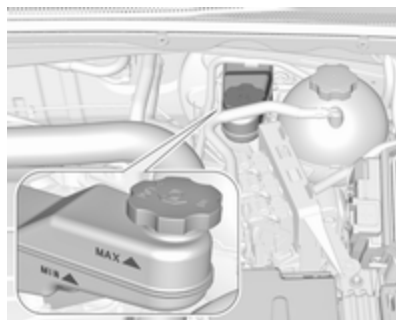

Рівень гальмівної рідини має бути на рівні між позначками **MIN** і **MAX**. Якщо рівень цієї рідини нижчий за позначку **MIN**, зверніться по допомогу на станцію технічного обслуговування.

Рідина для системи гальм і зчеплення ⇨ 323.

Автомобільний акумулятор

Автомобільний акумулятор знаходиться в багажному відділенні.

Тут передбачено точки підключення кабелів для запуску двигуна від зовнішнього джерела. ⇨ 314

Акумулятор автомобіля не потребує обслуговування, якщо за відповідного режиму керування досягається потрібний рівень заряду акумулятора. Їзда на короткі дистанції та часті запуски двигуна розряджають акумулятор. Уникайте використання непотрібних пристроїв, що споживають електроенергію.



Батареї не належать до побутових відходів. Їх потрібно здати на утилізацію до відповідних приймальних пунктів.

Якщо автомобіль не використовується більше чотирьох тижнів, акумулятор може розрядитися. Відключіть клему з негативного виходу батареї автомобіля.

Перед підключенням або відключенням батареї переконайтеся, що запалювання вимкнено.

Захист від розряджання акумулятора ⇨ 165.

Від'єднання акумулятора

Якщо автомобільний акумулятор необхідно від'єднати (наприклад, під час технічного обслуговування), спершу слід вимкнути звуковий сигнал таким чином: Увімкніть, а потім вимкніть запалювання, а потім від'єднайте акумулятор протягом наступних 15 секунд.

Заміна автомобільного акумулятора

Примітка

Будь-яке порушення інструкцій, наведених у цьому розділі, може призвести до тимчасового вимкнення або збоїв системи зупинки-запуску.

Під час заміни автомобільного акумулятора переконайтеся, що поруч із позитивним виходом немає відкритих вентиляційних отворів. За наявності відкритого вентиляційного отвору в цій області його слід закрити власноруч створеною заглушкою, натомість вентиляційний отвір в області негативного виходу повинен бути відкритим.

Замінювати акумулятор можна лише акумулятором такого самого типу.

Для заміни акумулятора рекомендується звертатися на СТО.

Система зупинки-запуску ⇨ 184.

Заряджання автомобільного акумулятора

⚠ Попередження

На автомобілях, устаткованих системою стоп-старт, пересвідчіться в тому, що заряд акумулятора не перевищує 14,6 В при використанні зарядного пристрою. Інакше це може призвести до пошкодження акумулятора.

Запуск із зовнішнього джерела
 ⇨ 314.

Попереджувальна табличка



Значення символів:

- Відсутність іскор, відкритого полум'я чи диму.
- Завжди носіть захист для очей. Вибухонебезпечні гази можуть призвести до сліпоти чи травмування.
- Зберігайте автомобільний акумулятор у місцях, недоступних для дітей.
- Автомобільний акумулятор містить сірчану кислоту, яка може спричинити важкі опіки чи сліпоту.

- Детальніше див. у Посібнику з експлуатації.
- Поруч з автомобільним акумулятором може накопичитися вибухонебезпечний газ.

Випуск води й бруду з системи дизельного пального

Якщо бак став сухим, систему дизельного пального потрібно прокачати. Увімкніть систему запалення три рази на 15 секунд за раз. Потім робіть спроби запуску двигуна тривалістю не більше 40 секунд. Повторіть цей процес не пізніше ніж через п'ять секунд. Якщо двигун не запускається, зверніться по допомогу до найближчої майстерні.

Заміна щітки склоочисника

Лобове скло

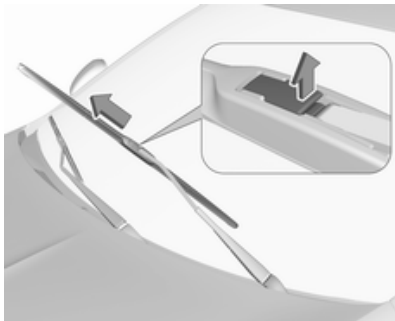

Установіть важіль склоочисника у підняте положення. Підніміть фіксатор, щоб від'єднати щітку склоочисника, і зніміть її.

Приставте склоочисник під невеликим кутом до кронштейна склоочисника та натисніть на склоочисник, щоб зафіксувати його.

Обережно опустіть кронштейн склоочисника.

Заднє вікно

Grand Sport

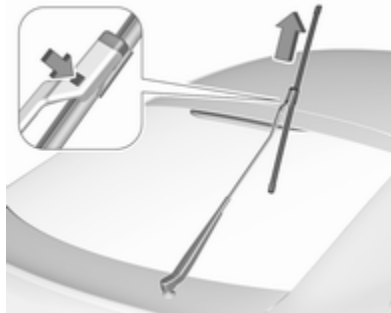

Підніміть кронштейн склоочисника, доки він не залишиться у піднятому стані, натисніть кнопку, щоб розблокувати щітку та зніміть її.

Приставте склоочисник під невеликим кутом до кронштейна склоочисника та натисніть на склоочисник, щоб зафіксувати його.

Обережно опустіть кронштейн склоочисника.

Sports Tourer, Country Tourer

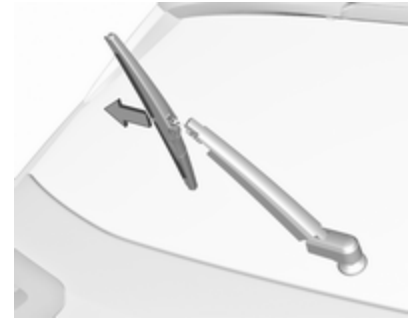

Підніміть очисник. Від'єднайте щітку очисника як показано на рисунку та зніміть її.

Приставте склоочисник під невеликим кутом до кронштейна склоочисника та натисніть на склоочисник, щоб зафіксувати його.

Обережно опустіть кронштейн склоочисника.

Заміна лампи

Вимкніть систему запалення та вимкніть відповідний перемикач або зачиніть дверцята.

Тримайте нову лампу лише за її основу. Забороняється торкатися скла лампи голими руками.

Для заміни використовуйте лише лампи ідентичного типу.

Замінійте лампи передніх фар через моторний відсік.

Перевірка ламп

Після заміни лампи ввімкніть запалення, ввімкніть та перевірте світло.

Галогенові фари

Галогенові фари з окремими лампами для ближнього та дальнього світла.

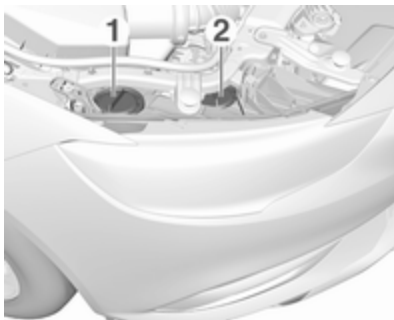

Зовнішня лампа ближнього світла (1).

Внутрішня лампа дальнього світла (2).

Ближнє світло (1)

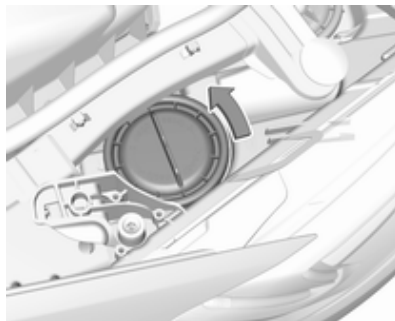

1. Поверніть кришку проти годинникової стрілки та зніміть її.

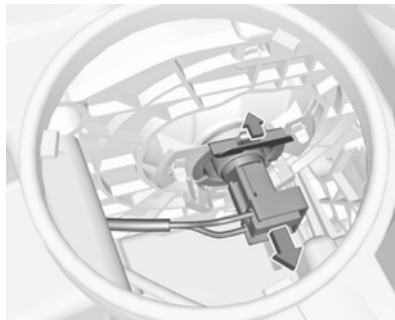

2. Від'єднайте патрон лампи від розніму, притиснувши фіксатор вперед. Вийміть патрон лампи з корпусу рефлектора.

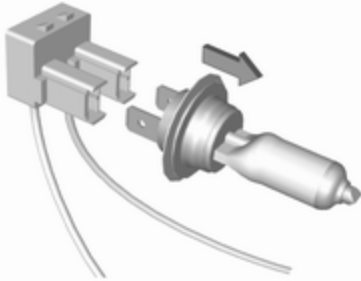

3. Зніміть лампу з тримача та замініть її на нову.
4. Вийміть патрон лампи.
5. Установіть кришку та поверніть за годинниковою стрілкою.

Дальнє світло (2)

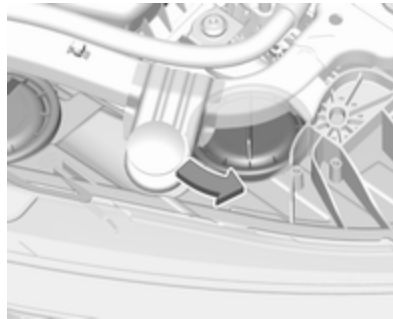

1. Поверніть кришку проти годинникової стрілки та зніміть її.



2. Від'єднайте патрон лампи від розніму, притиснувши фіксатор вперед. Вийміть патрон лампи з корпусу рефлектора.

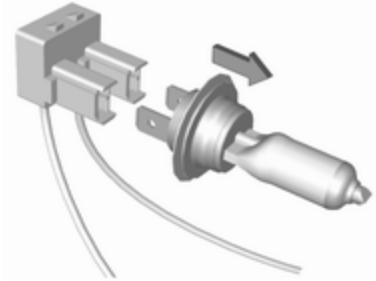

3. Зніміть лампу з тримача та замініть її на нову.
4. Вийміть патрон лампи.
5. Установіть кришку та поверніть за годинниковою стрілкою.

Передній вказівник поворотів

У разі несправності світлодіодних ламп зверніться для їх заміни на станцію технічного обслуговування.

Габаритний ліхтар

У разі несправності світлодіодних ламп зверніться для їх заміни на станцію технічного обслуговування.

Освітлення при денному світлі

У разі несправності світлодіодних ламп зверніться для їх заміни на станцію технічного обслуговування.

Світлодіодні фари

У фарах для ближнього та дальнього світла, габаритних ліхтарях і ліхтарях денного освітлення використовуються світлодіоди, тому вони не підлягають заміні.

У разі несправності ці ліхтарі слід ремонтувати на СТО.

Протитуманні фари

1. Grand Sport, універсал

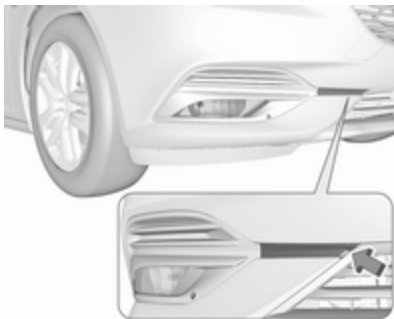

Щоб не пошкодити фарбу, обмотайте лезо пласкої викрутки тканиною. Вставте викрутку у виріз скраю на кришці. Зніміть ковпак, обережно підваживши його назовні.

Country Tourer



Відкрутіть гвинт зіркоподібною викруткою.

2. Grand Sport, універсал



Відкрутіть гвинт зіркоподібною викруткою та зніміть передню панель.

Country Tourer



Щоб не пошкодити фарбу, обмотайте лезо плоскої викруткою тканиною. Підважте передню панель, вставивши викрутку у виріз, а потім зніміть її.

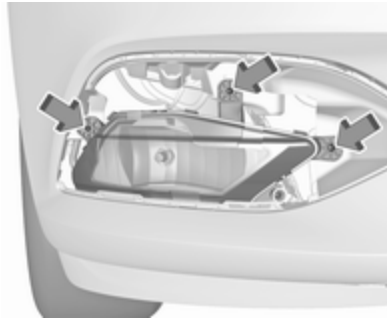

3. Відкрутіть три гвинти зіркоподібною викруткою та вийміть ліхтар у зборі наперед.

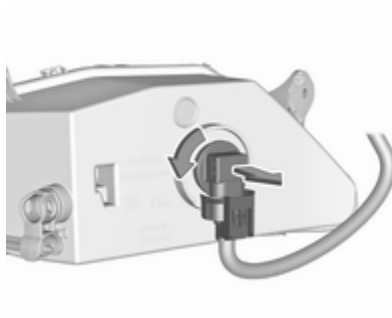

4. Поверніть патрон лампи проти годинникової стрілки та вийміть його з блоку ліхтаря.

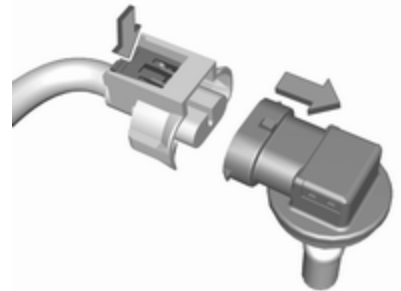

5. Від'єднайте роз'єм, натиснувши на вушко фіксатора.

6. Витягніть блок лампи, замініть його і приєднайте роз'єм. Майте на увазі, що лампа з патроном - це єдиний блок, і їх потрібно замінювати разом.

7. Вставте патрон лампи у блок ліхтаря, для цього поверніть його за годинниковою стрілкою і зафіксуйте.

8. Закріпіть блок ліхтаря, для цього закрутіть три гвинти.

9. Приєднайте лицьову панель і закрутіть гвинт.

10. **Grand Sport, універсал**

Поставте кришку на місце і зафіксуйте її.

Задні ліхтарі

У задніх ліхтарях та стоп-сигналах використовуються світлодіоди. У разі несправності для заміни світлодіодів зверніться до СТО.

У вказівниках повороту, задніх протитуманних фарах та ліхтарях заднього ходу використовуються лампи. Способи заміни ламп описано нижче.

Grand Sport

Ліхтар у зборі в кузові



1. Зніміть кришку з відповідного боку.



2. Відкрутіть дві пластикові гайки зсередини вручну.

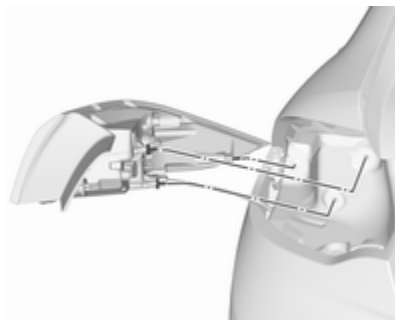

3. Обережно вийміть блок заднього ліхтаря з ніші та зніміть його. Будьте обережні, канал кабелю повинен залишатися на місці.

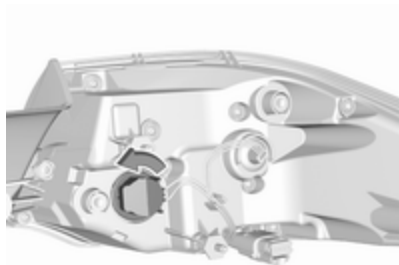

4. Поверніть патрон указівника повороту проти годинникової стрілки й вийміть його з ліхтаря у зборі.

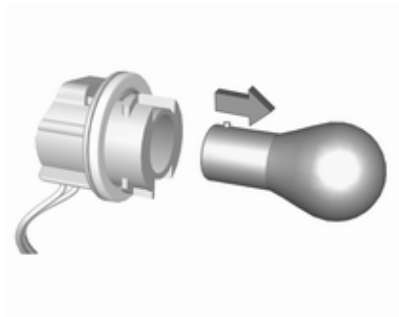

5. Зніміть та замініть лампу вказівника повороту.
6. Установіть патрон лампи в ліхтар у зборі.
7. Прикріпіть блок ліхтаря до кузова автомобіля й затягніть кріпильні гайки зсередини багажного відділення. Поверніть кришку на місце.

Ліхтар у зборі в дверях багажного відділення



1. Від'єднайте кришку від дверей багажного відділення й зніміть її.



2. Відкрутіть пластикову кріпильну гайку рукою.

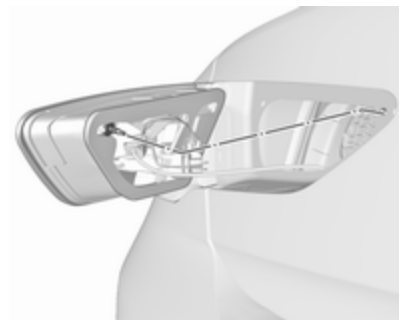

3. Обережно вийміть ліхтар у зборі з ніші та зніміть його. Будьте обережні, канал кабелю повинен залишатися на місці.

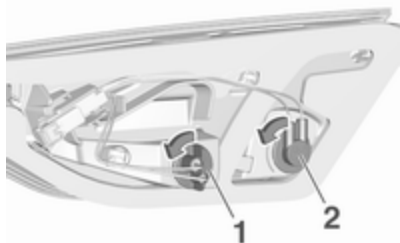

4. Поверніть патрон лампи проти годинникової стрілки та вийміть його з блоку ліхтаря.
Задні протитуманні фари (1)
Ліхтар заднього ходу (2)
5. Від'єднайте лампу від патрона й замініть її на нову.

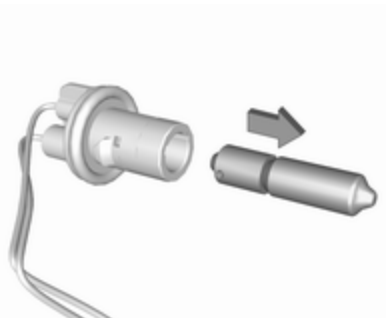

Задні протитуманні фари

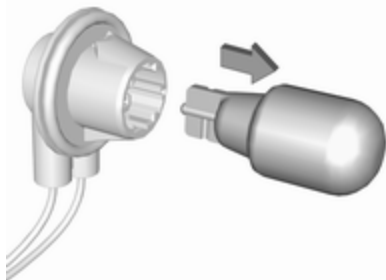

Ліхтар заднього ходу

6. Закріпіть патрон лампи в задньому ліхтарі в зборі. Встановіть блок ліхтаря на

двері багажного відділення і закрутіть гвинт зсередини. Поверніть кришку на місце.

Універсал, Country Tourer

Ліхтар у зборі в кузові



1. Відкрийте кришки викруткою. Відкрутіть та вийміть обидва гвинти.

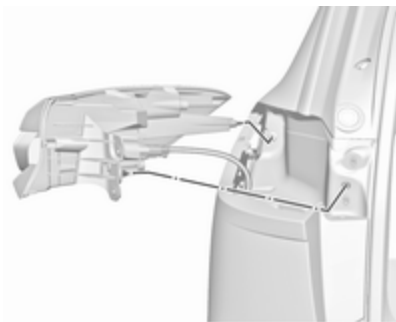

2. Обережно вийміть блок заднього ліхтаря з ніші та зніміть його. Будьте обережні, канал кабелю повинен залишатися на місці.



3. Поверніть патрон указівника повороту проти годинникової стрілки й вийміть його з ліхтаря у зборі.

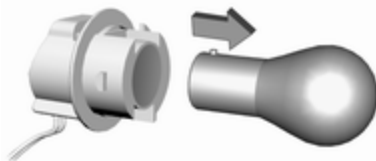

4. Від'єднайте лампу від патрона й замініть лампу вказівника повороту на нову.
5. Установіть патрон лампи в ліхтар у зборі.
6. Установіть ліхтар у зборі в кузов автомобіля й закрутіть гвинти. Закрийте кришки.

Ліхтар у зборі в дверях багажного відділення



1. Від'єднайте кришку від дверей багажного відділення й зніміть її.



2. Відкрутіть пластикову кріпильну гайку рукою.

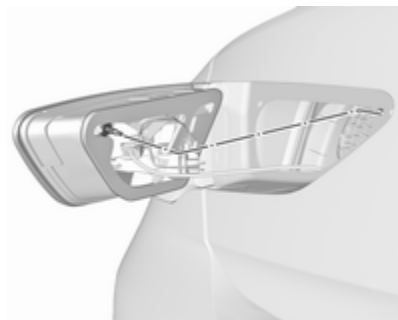

3. Обережно вийміть ліхтар у зборі з ніші та зніміть його. Будьте обережні, канал кабелю повинен залишатися на місці.

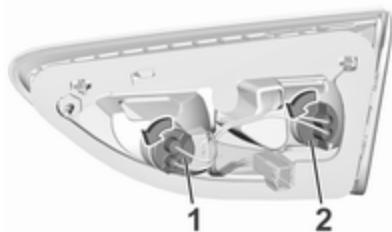

4. Поверніть патрон лампи проти годинникової стрілки та вийміть його з блоку ліхтаря.

Задні протитуманні фари (1)

Ліхтар заднього ходу (2)

5. Від'єднайте лампу від патрона й замініть її на нову.

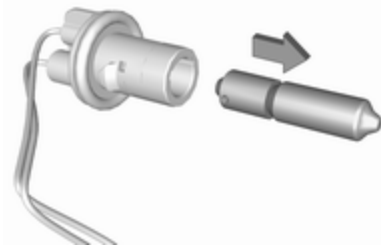

Задні протитуманні фари

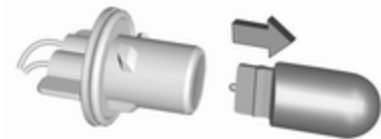

Ліхтар заднього ходу

6. Закріпіть патрон лампи в задньому ліхтарі в зборі. Встановіть блок ліхтаря на

двері багажного відділення і закрутіть гвинт зсередини. Поверніть кришку на місце.

Бокові вказівники повороту

Щоб замінити лампу, зніміть корпус фари:



1. Зсуньте лампу вліво, а потім вийміть її за правий кінець.



2. Поверніть патрон лампи проти годинникової стрілки і вийміть його з корпусу.

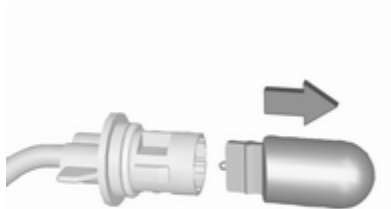

3. Витягніть лампу з патрона і встановіть нову.

4. Вставте патрон лампи та поверніть його за годинниковою стрілкою.
5. Вставте лівий кінець лампи, зсуньте її вліво, а потім вставте її правий кінець.

Освітлення номерного знака

Для освітлення номерного знака використовуються світлодіоди, які не підлягають заміні. У разі несправності світлодіодних ламп зверніться для їх заміни на станцію технічного обслуговування.

Внутрішнє освітлення

Підсвітка, світильники для читання

Заміну лампочок потрібно проводити у майстерні.

Освітлення багажного відділення

Заміну лампочок потрібно проводити у майстерні.

Освітлення приладової панелі

Заміну лампочок потрібно проводити у майстерні.

Електрична система

Запобіжники

Дані на запобіжнику, який планується використати для заміни, повинен відповідати даним пошкодженого запобіжника.

В автомобілі є три коробки запобіжників:

- моторне відділення
- приладова панель

Перед заміною запобіжника вимкніть відповідний перемикач і систему запалювання.

Окислений запобіжник можна розпізнати за сплавленим дротом.

Обережно

Не замінійте запобіжник, поки не буде усунено причина несправності.

Деякі функції захищені кількома запобіжниками.

Запобіжники можуть бути вставлені без наявності функції.

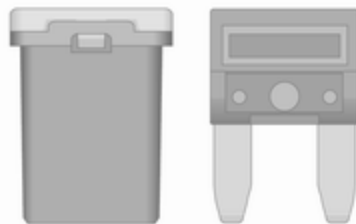

Знімач запобіжника

Знімач запобіжника може бути розташований у коробці запобіжників у моторному відсіку.

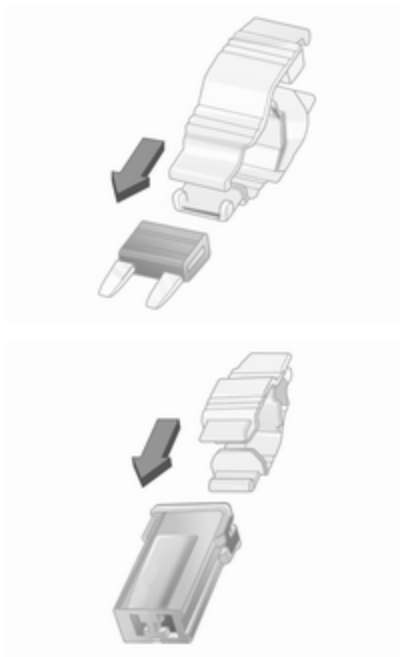

Установіть знімач запобіжника на різні типи запобіжників зверху чи збоку та витягніть запобіжник.

Блок запобіжників моторного відділення

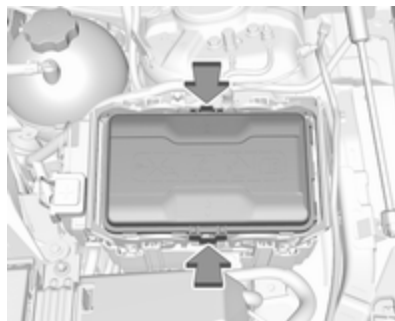

Коробка запобіжників знаходиться праворуч, скраю відділення для двигуна.

Від'єднайте кришку та зніміть її.

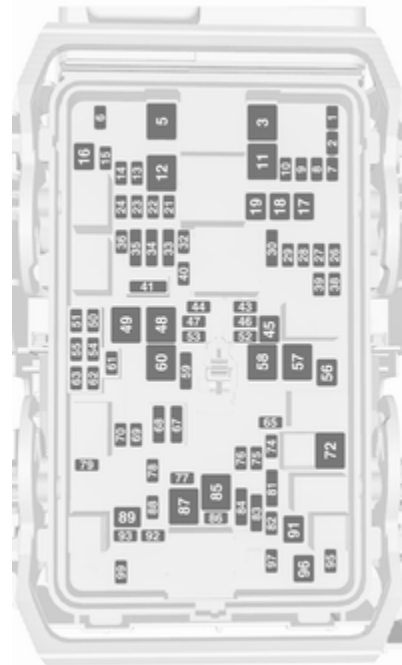

№ Контур

- 1 –
- 2 –
- 3 ABS
- 4 –
- 5 –
- 6 Багажник
- 7 Протитуманна фара
- 8 Модуль пам'яті
- 9 Обігрівач лобового скла
- 10 Поперекова опора сидіння
- 11 Акумулятор (пост.струм/
пост.струм)
- 12 Заднє вікно з підігрівом
- 13 Дзеркало з підігрівом
- 14 –
- 15 –
- 16 Передній склоочисник
- 17 Електропривід сидіння
пасажира
- 18 Штора

№ Контур

- 19 Електропривід сидіння водія
- 20 –
- 21 Люк
- 22 Задній склоочисник/подушка
безпеки
- 23 Адаптивне переднє освітлення
- 24 –
- 25 –
- 26 Модуль керування трансмісією
- 27 Запалювання/Панель приладів
- 28 –
- 29 Камера заднього виду/Вентиляційний отвір
- 30 Індикатор несправності/
Причеп
- 31 –
- 32 Камера
- 33 Підігрів передніх сидінь
- 34 Підігрів задніх сидінь
- 35 Демпфування/Привід на всі
колеса

№ Контур

- 36 Паливна система
- 37 –
- 38 –
- 39 –
- 40 Блокування керма
- 41 –
- 42 –
- 43 Кермо з підігрівом
- 44 Регулювання діапазону освітлення фарами
- 45 –
- 46 Модуль керування двигуном
- 47 –
- 48 Перетворювач напруги постійного струму/Вентиляційний отвір/E-Boost
- 49 Модуль керування задніми дверцятами
- 50 –
- 51 –
- 52 –

№ Контур

- 53 –
- 54 –
- 55 –
- 56 Стартер
- 57 –
- 58 –
- 59 Ліва фара (світлодіодна)
- 60 Вентилятор охолодження
- 61 –
- 62 –
- 63 –
- 64 –
- 65 Клімат-контроль
- 66 –
- 67 –
- 68 –
- 69 Права фара дальнього світла (галогенова)/Права фара (світлодіодна)
- 70 Дальнє світло лівої фари (галоген)

№ Контур

- 71 –
- 72 Стартер
- 73 –
- 74 Модуль керування трансмісією
- 75 Модуль керування двигуном
- 76 Система зменшення токсичності вихлопу
- 77 –
- 78 Звуковий сигнал
- 79 Система мийки
- 80 –
- 81 Модуль керування двигуном
- 82 –
- 83 Котушка запалення
- 84 Котушка запалення
- 85 Трансмісія
- 86 –
- 87 Підігрів дизельного пального
- 88 Заслінка повітропроводу
- 89 –

№ Контур

- 90 –
 - 91 –
 - 92 Насос після закипання
 - 93 Система електронного ключа
 - 94 –
 - 95 Помпа системи охолодження
 - 96 Підігрів дизельного пального
 - 97 –
 - 98 –
 - 99 Помпа системи охолодження
- Після заміни пошкоджених запобіжників закрийте кришку коробки та натисніть її для фіксації. Якщо кришку коробки запобіжників закрито неправильно, може виникнути несправність системи.

Блок запобіжників панелі приладів

В автомобілях із лівостороннім керуванням коробка запобіжників знаходиться під кришкою панелі приладів.

Від'єднайте бік кришки та зніміть її.

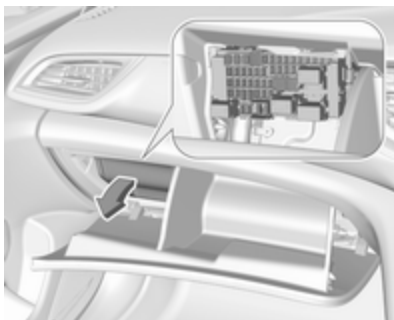

В автомобілях для правостороннього руху коробка запобіжників розташована за кришкою в бардачку. Відчиніть бардачок і пересуньте кришку.

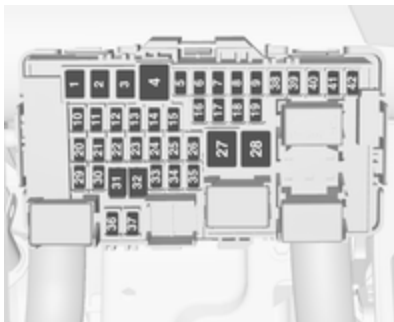
**№ Контур**

- 1 Ліве вікно з електропідйомником
- 2 Праве вікно з електропідйомником
- 3 Модуль керування кузовом
- 4 Вентилятор системи клімат-контролю
- 5 Модуль керування кузовом
- 6 Засоби для причепа
- 7 Електропривід складання заднього сидіння
- 8 Модуль керування кузовом
- 9 Модуль керування двигуном
- 10 Приладова панель на вітровому склі
- 11 Зменшення викидів NO_x/Канал нагрітого повітря
- 12 Зменшення викидів NO_x/Датчик вмісту сажі
- 13 Модуль UREA
- 14 Кермо з підігрівом
- 15 Модуль керування трансмісією

№ Контур

- 16 Підсилювач
- 17 Аварійний сигнал
- 18 Модуль керування кузовом
- 19 Модуль UREA
- 20 Модуль керування кузовом
- 21 Модуль керування кузовом
- 22 Модуль керування кузовом
- 23 Електричне блокування керма
- 24 Подушка безпеки
- 25 Діагностичний з'єднувач
- 26 Розетка у багажному відділенні
- 27 Вентиль EBCM
- 28 Засоби поліції
- 29 –
- 30 –
- 31 Засоби керування на кермі
- 32 Замок запалення
- 33 Клімат-контроль
- 34 Центральний шлюзовий модуль

№ Контур

- 35 Рознім AUX/USB
- 36 Безпроводовий зарядний пристрій
- 37 Задній склоочисник
- 38 Onstar
- 39 Дисплей
- 40 Система допомоги під час паркування
- 41 Верхня полиця
- 42 Радіо

Інструменти автомобіля

Інструменти

Автомобілі із запасним колесом

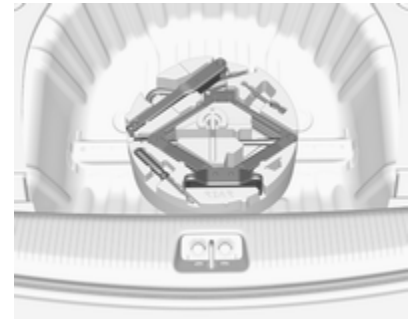

Домкрат з колісним ключем, інструментами, довгим болтом для закріплення пошкодженого колеса та буксирна серга розташовані у ящику для інструментів - під запасним колесом у багажному відділенні. Запасне колесо ⇨ 311.

Автомобілі без запасного колеса

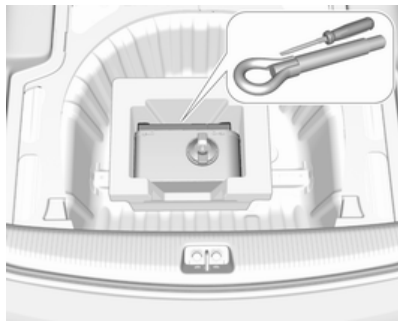

Викрутка й буксирувальна серга зберігаються в ящику під кришкою підлоги в багажному відділенні.

Набір для ремонту шин ⇨ 303.

Автомобілі, обладнані аудіосистемою з динаміками



Викрутка й буксирувальна серга зберігаються під кришкою підлоги в багажному відділенні поруч із круглою колонкою акустичної системи.

Набір для ремонту шин ⇨ 303.

Колеса та шини

Стан шини, стан колеса

Повільно їздіть краями дороги та під правильними кутами, якщо можливо. Водіння над різкими краями може спричинити пошкодження шини та колеса. Не торкайтеся шинами бордюрів під час паркування.

Регулярно перевіряйте колеса на предмет пошкодження. Зверніться по допомогу до майстерні у випадку пошкодження чи незвичного спрацювання.

Зимові шини

Зимні шини покращують безпеку водіння за температури нижче 7 °С, тому їх слід встановлювати на всі колеса.

Згідно нормативів, встановлених у певних країнах, у полі зору водія має бути розташована табличка швидкості.

Як зимові дозволяється використовувати шини усіх розмірів ⇨ 341.

GSi із шинами Michelin Pilot Super Sport або Pilot Sport 4 S

На цю модель в заводських умовах встановлено спортивні шини з покращеними робочими характеристиками, які погіршуються за низької температури.

Небезпека

При температурі нижче 0 °C використовуйте зимові шини. Використання спортивних шин з покращеними робочими характеристиками може призвести до їх пошкодження.

Позначення шин

Наприклад, **215/60 R 16 95 V**

215 : ширина шини, мм

60 : коефіцієнт поперечного перерізу (відношення висоти шини до її ширини), %

R : тип брекера: Радіальний

RF : тип: RunFlat

16 : діаметр колеса, дюйми

95 : індекс навантаження, наприклад, 95 є еквівалентом 690 кг

V : кодова літера швидкості

Кодова літера швидкості:

Q : до 160 км/год

S : до 180 км/год

T : до 190 км/год

H : до 210 км/год

V : до 240 км/год

W : до 270 км/год

Вибирайте шини відповідно до максимальної швидкості автомобіля.

Максимальна швидкість досягається при спорядженій масі автомобіля разом із водієм (75 кг) і 125 кг корисного навантаження.

Додаткове обладнання може знизити максимальну швидкість автомобіля.

Ходові характеристики ⇨ 333.

Шини зі спрямованим малюнком протектора

Шини зі спрямованим малюнком протектора слід встановлювати так, щоб вони оберталися в правильному напрямку. Правильний напрямок обертання вказується символом (наприклад, стрілкою) на боковій частині.

Тиск у шинах

Перевіряйте тиск холодних шин, принаймні, кожні 14 днів, а також перед будь-якою тривалою поїздкою. Не забувайте про запасне колесо. Це також стосується автомобілів із системою контролю тиску в шинах.



Тиск у шинах ⇨ 341.

На табличці з інформацією про тиск в шинах автомобіля, яка знаходиться на рамі лівих дверцят, вказані дані про шини у комплектації виробника та відповідний тиск у шинах.

Дані про тиск у шинах стосуються холодних шин. Це стосується і літніх, і зимових шин.

Завжди накачайте запасне колесо до тиску, вказаного для повного навантаження.

Тиск у шинах ЕСО служить для того, щоб досягти максимально низького рівня витрат пального.

Переконайтеся, що параметри навантаження на шини відповідають поточному тиску в шинах. Навантаження на шини ⇨ 299.

Неправильний тиск у шинах негативно вплине на безпеку, поведження автомобіля, комфорт і витрату пального, а також підвищить спрацювання шин.

Тиск у шинах залежить від багатьох факторів. Для визначення належного рівня тиску в шинах виконайте такі дії:

1. Визначити тип тягової вісі й кузова.
2. Визначити ідентифікаційний код двигуна. Дані про двигун ⇨ 331.
3. Визначити тип відповідної шини.

У таблицях рівнів тиску в шинах наведені дані для всіх можливих комбінацій ⇨ 341.

Перелік шин, які можна використовувати для цього автомобіля див. в Сертифікаті відповідності вимогам стандартів

ЄЕС, який додається до автомобіля, а також в інших документах для державної реєстрації.

Водій відповідає за вчасне регулювання тиску в шинах.

⚠ Попередження

Якщо тиск є надто низьким, це може призвести до значного перегрівання шини та внутрішнього пошкодження, що веде до відділення протектора та навіть до розриву шини на високих швидкостях.

⚠ Попередження

Для певних типів шин рекомендований тиск, вказаний у таблиці рівнів тиску, може перевищувати максимальний рівень тиску, зазначений на шині. Забороняється перевищувати максимальний рівень тиску, зазначений на шині.

Після регулювання тиску в шинах, виберіть відповідні значення навантаження шини на сторінці **Навантаження на шини** у центрі інформації для водія, ⇨ 123.

Залежність від температури

Тиск у шині залежить від її температури. Під час руху автомобіля температура і тиск у шинах зростають. Значення тиску в шинах, вказані на інформаційній таблиці та в таблиці рівнів тиску в шинах, дійсні для холодних шин (температура 20 °C).

При підвищенні температури на 10 °C тиск підвищується приблизно на 10 кПа. Це потрібно враховувати, перевіряючи тиск у теплих шинах.

Значення тиску в шинах, показані в інформаційному центрі водія, відповідають фактичному тиску у шинах. Після охолодження шини тиск у ній знизиться, тож це не є ознакою проколу.

Система контролю тиску в шинах

Система контролю тиску в шинах перевіряє тиск одночасно всіх чотирьох коліс протягом хвилини, коли швидкість автомобіля перевищує певну межу.

Обережно
Система контролю тиску в шинах попереджає тільки про низький тиск у шинах і не замінює регулярне обслуговування шин водієм.

Усі колеса повинні бути оснащені датчиками тиску, а шини повинні мати визначений тиск.

Примітка

У країнах, де система контролю тиску в шинах є обов'язковою за законом, використання коліс без датчиків тиску може призвести до скасування дозволу на експлуатацію автомобіля.

Виберіть сторінку **Система контролю тиску в шинах** в меню **Інформація** центру інформації для водія ⇨ 123.

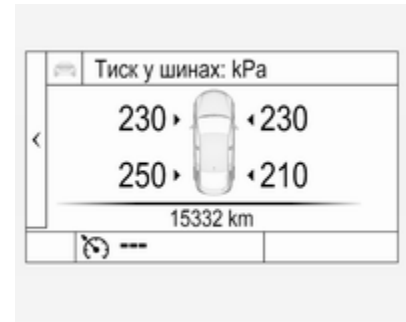

Стан системи та попередження про стан тиску відображаються в інформаційному центрі водія у вигляді повідомлення із зазначенням відповідної шини.

Система оцінює температуру шин і параметри навантаження на шини і відображає відповідні попередження.

Див. пункт "Навантаження на шини" далі у цьому розділі.

Залежність від температури ⇨ 297.

Базовий екран: Якщо тиск у певній шині значно знизиться, значення тиску в ній відобразатиметься як від'ємне.

Дисплеї середнього та вищого рівня: Значення тиску в межах нормального діапазону відобразатимуться зеленим кольором. Якщо тиск у певній шині значно знизиться, колір значення тиску в ній зміниться на жовтий.



Розпізнавання стану тиску в шинах позначається контрольним індикатором (⚠) ⇨ 121.

Коли світиться індикатор (⚠), слід якомога скоріше зупинитися і накачати шини до рекомендованого тиску ⇨ 341.

Переконайтеся, що стан завантаження автомобіля відповідає вибраному тиску в

шинах. Див. пункт "Стан завантаження автомобіля" далі у цьому розділі.

Після підкачування шин показники тиску в інформаційному центрі водія зміняться лише після того, як автомобіль проїде певну відстань. У цей час (⚠) може продовжувати світитися.

Якщо при низькій температурі індикатор (⚠) засвічується, а через певний час руху автомобіля згасає, це може свідчити про те, що тиск у шинах знижується і невдовзі буде занижким. Перевірте тиск у шинах.

Повідомлення систем автомобіля ⇨ 138.

Дозволяється встановлювали лише колеса з датчиками тиску, інакше значення тиску не буде відобразатися, а також постійно світитиметься сигналізатор (⚠).

Запасне колесо чи тимчасове запасне колесо не оснащене датчиками тиску. Система контролю за тиском у шинах не працює для цих коліс. Загориться

контрольний індикатор (⚠). Для решти трьох коліс система залишається робочою.

Використання доступних у торговельній мережі наборів для ремонту шин може зашкодити функціонуванню системи. Слід використовувати ремонтні комплекти, схвалені виробником.

Використання електронних приладів або знаходження поблизу пристроїв, які працюють на таких самих частотах, може призвести до порушення роботи системи контролю тиску в шинах.

Після кожної заміни шин датчики системи контролю тиску в шинах слід знімати для технічного обслуговування. Для закрученого датчика замініть серцевину клапана і ущільнювальне кільце, щоб обмежений датчик міг замінити усю систему клапанів.

Для захисту вентиля від пошкоджень використовуйте тільки оригінальні пластикові ковпачки.

Обережно

Не використовуйте металеві ковпачки для вентиля, оскільки вони можуть спричинити окислення і пошкодження вентиля.

Стан завантаження авто

Відрегулюйте тиск повітря в шинах відповідно до стану завантаження згідно з даними інформаційної таблички або в таблиці рівнів тиску в шинах ⇨ 341 і оберіть відповідне значення на сторінці

Навантаження на шини у меню **Налаштування** в інформаційному центрі водія ⇨ 123. Цей параметр визначає базовий тиск для попереджень про стан тиску в шинах.

У деяких дисплеях меню **Навантаження на шини** відображається лише за умови, що автомобіль не рухається, і ввімкнено стоянкове гальмо. В

автомобілях із автоматичною трансмісією важіль селектора має бути в положенні **P**.

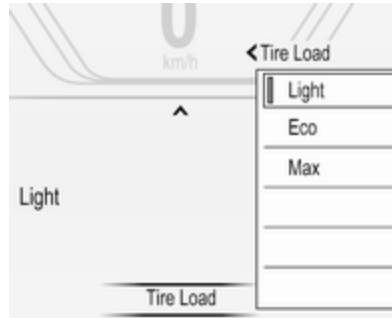

Виберіть:

- **Light (Світло)** - комфортний режим тиску (завантаження - до 3 осіб).
- **Eco (Еко)** - економічний режим тиску (завантаження - до 3 осіб).
- **Max (Макс.)** для повного завантаження.

Функція автоматичного розпізнавання

Після заміни або перестановки коліс автомобіль повинен стояти на місці протягом близько 20 хвилин, для того щоб система перейшла в режим повного обчислення. Для проведення повторного розпізнавання автомобіль має рухатися близько 10 хвилин зі швидкістю 40-100 км/год. Не рекомендується надовго переходити на іншу швидкість. Якщо можливо, використовуйте місцеву або подібну автодорогу, якою можна їхати без зупинок. Під час повторного розпізнавання у центрі інформації водія може відобразитися -- або можуть змінитися значення тиску.

Якщо під час повторного розпізнавання виникне проблема, в інформаційному центрі водія з'явиться повідомлення про помилку, індикатор (⚠) перші 60 секунд блиматиме, а потім світитиметься постійно.

Якщо це станеться, повторіть процес розпізнавання. Автомобіль протягом 20 хвилин має стояти на місці, а потім знову рушити і їздити протягом водять 10 хвилин, як описано вище.

Глибина малюнка протектора

Перевіряйте глибину малюнку протектора регулярно.

Шини потрібно міняти з міркувань безпеки, якщо глибина малюнку протектора становить 2-3 мм (4 мм для зимових шин).

З міркувань безпеки експлуатація шин з глибиною протектора, що відрізняється більше ніж на 2 мм на одній осі не рекомендується.



Про знос протектора свідчать показання відповідного індикатора (TWI), які вказують на досягнення протектором мінімально встановленої законодавством глибини малюнка (1,6 мм). Їх положення вказано позначками на боковій частині.

Якщо спереду є більше спрацювання ніж ззаду, час від часу міняйте місцями передні та задні колеса. Пересвідчіться в тому, що напрямок руху коліс не змінився.

Шини старіють, навіть якщо не використовуються. Ми рекомендуємо міняти шини кожних 6 років.

Заміна розміру шин та коліс

У разі використання шин, розмір яких відрізняється від розміру шин встановлених на заводі, потрібно перепрограмувати дані спідометра, номінальний тиск у шинах і внести інші зміни в налаштування автомобіля.

Після встановлення шин іншого розміру потрібно звернутися до спеціаліста, щоб замінити табличку зі значеннями тиску й повторно ініціалізувати систему контролю тиску в шинах. ↪ 299

⚠ Попередження

Використання невідповідних шин або коліс може призвести до ДТП і скасування дозволу на експлуатацію автомобіля.

Колісні ковпаки

Слід використовувати ковпаки та шини, схвалені виробником для відповідного автомобіля та ті, що відповідають всім діючим вимогам щодо поєднання коліс і шин.

У разі використання ковпаків і шин, які не схвалено виробником, шини повинні мати захисний профіль ободу.

Ковпаки на колеса не повинні заважати охолодженню гальм.

⚠ Попередження

Використання невідповідних шин або ковпаків може призвести до різкої втрати тиску та, як наслідок, до ДТП.

Автомобілі зі стальними дисками: Коли використовуються секретні гайки кріплення коліс, колісні ковпаки встановлювати не можна.

Ланцюги для шин



Ланцюги для шин дозволено використовувати лише на передніх колесах.

Завжди використовуйте дрібні ланцюги, що збільшують протектор шини та бокові частини не більше ніж на 10 мм (включаючи замок ланцюга).

⚠ Попередження

Пошкодження може призвести до розриву шини.

Ланцюги для шин дозволені тільки для шин розміром 215/60 R16, 215/55 R17, 225/55 R17 і 235/45 R18.

Тимчасове запасне колесо

Заборонено використовувати ланцюги на тимчасовому запасному колесі.

Комплект для ремонту шин

Мінімальне пошкодження протектора шини можна відремонтувати за допомогою набору для ремонту шин.

Не виймайте сторонні предмети із шин.

За допомогою цього набору не можна усунути пошкодження шини більше 4 мм або ж у випадку пошкодження бокової поверхні шини.

⚠ Попередження

Не перевищуйте швидкість
80 км/год.

Забороняється
використовувати протягом
тривалого періоду.

Можливий вплив на керування
та поведінку автомобіля.

Є два типи комплектів для ремонту
шин:

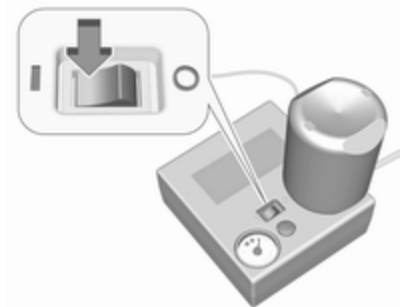

- **Тип 1:** вимикач розташований зверху компресора.

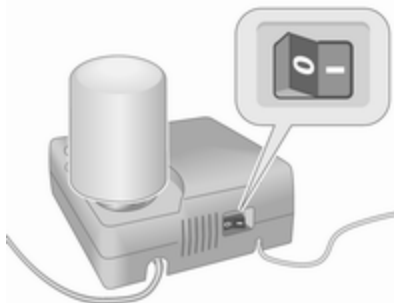

- **Тип 2:** вимикач розташований збоку компресора.

Порядок дій, коли шина спущена:
Застосуйте стоянкове гальмо та
ввімкніть першу передачу, задню
передачу або встановіть селектор
у положення положення **P**.

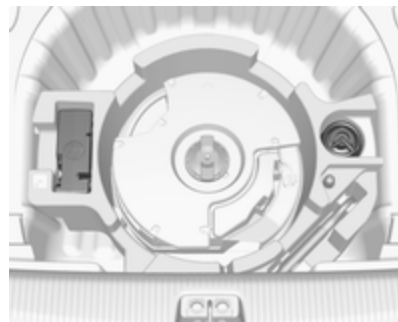

У автомобілях, обладнаних
аудіосистемою з динаміками,
комплект для ремонту шин
зберігається разом з
інструментами.



У інших модифікаціях комплект для ремонту шин зберігається в сумці.
Відкрутіть гвинт і вийміть сумку.

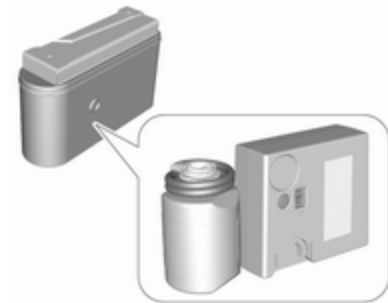

Вийміть із сумки компресор і пляшку з ущільнювачем.



1. Вийміть електричний кабель і шланг для подачі повітря з відділень зберігання знизу компресора.



2. **Тип 1:** прикрутіть шланг для подачі повітря компресора до штуцера на пляшці з ущільнювачем і встановіть пляшку з ущільнювачем у тримач на компресорі.

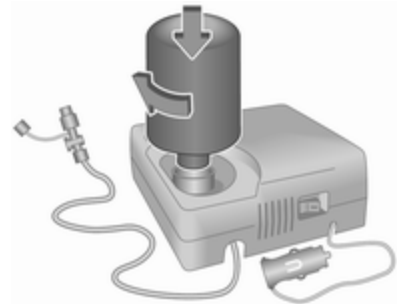

Тип 2: вийміть нарізні пробки з компресора і з пляшки з ущільнювачем. Прикрутіть пляшку до компресора, не знімаючи фольгу з пляшки.

3. Установіть компресор біля шини таким чином, щоб корпус ущільнювача був розташований вертикально.
4. Відкрутіть ковпачок вентиля зі спущеного колеса.

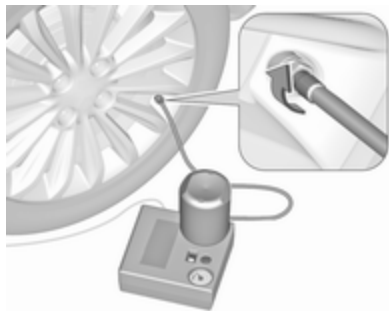

5. **Тип 1:** прикрутіть шланг для накачування до вентиля шини.

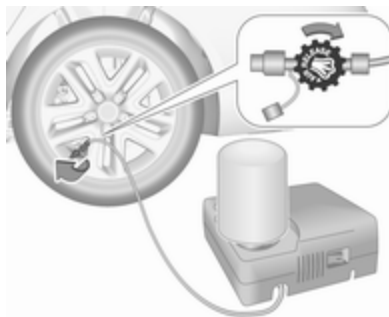

Тип 2: зніміть захисний ковпачок зі шлангу для накачування і прикрутіть цей

шланг до вентиля шини. Випускний повітряний клапан має бути закритим (повернути за годинниковою стрілкою).

6. Перемикач на компресорі повинен бути встановленим у положення О.
7. Підключіть компресор до розетки для аксесуарів або в розетку для прикурювача. Щоб уникнути розрядження акумулятора, ми рекомендуємо запустити двигун.

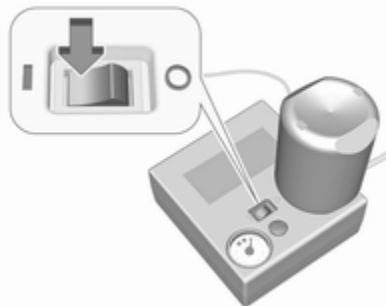

8. Установіть кулісний перемикач на компресорі в положення I. Шина наповнюється ущільнювачем.
9. Датчик тиску компресора недовго вказує до 6 бар у той час, коли корпус ущільнювача спорожнюється (приблизно 30 секунд). Після цього тиск починає падати.
10. Увесь ущільнювач закачаний у шину. Після цього розпочинається накачування шини.
11. Вказаний рівень тиску в шинах досягається протягом 10 хвилин. Тиск у шинах ≥ 341 . Після досягнення належного тиску в шинах компресор вимикається.
Не користуйтеся компресором більше 10 хвилин.
Тип 1: якщо протягом 10 хвилин потрібного рівня тиску не досягнуто, від'єднайте комплект для ремонту шин. Пересуньте автомобіль на один оберт шини. Повторно під'єднайте набір для ремонту

шин і продовжуйте процедуру заповнення протягом 10 хвилин. Перевірте тиск у шинах ще раз. Якщо вказаний тиск у шинах все ще не вдається отримати, це свідчить про серйозне пошкодження шини. Зверніться по допомогу до майстерні.



Якщо протягом 10 хвилин нормальний тиск у шині досягнуто, відрегулюйте тиск до заданого рівня за допомогою компресора, використовуючи для підвищення чи зниження тиску кнопку над манометром.

Тип 2: від'єднайте комплект для ремонту шин і одразу почніть

рух, проїдьте 10 км, але не їдьте більше 10 хвилин. Перевірте тиск у шинах ще раз. Якщо тиску в шині не досягнуто, знову підключіть комплект для ремонту шин і продовжуйте процедуру заповнення ще протягом 10 хвилин. Якщо вказаний тиск у шинах все ще не вдається отримати, це свідчить про серйозне пошкодження шини. Зверніться по допомогу до майстерні.

Якщо нормальний тиск у шині досягнуто, відрегулюйте тиск до заданого рівня за допомогою компресора, відкриваючи для регулювання тиску випускний повітряний клапан на шланзі для накачування (повертати проти годинникової стрілки).

12. Зніміть набір для ремонту шин.

Тип 1: щоб вийняти пляшку з ущільнювачем з тримача, натисніть на фіксатор на тримачі. Прикрутіть шланг для накачування шин до відкритого ніпеля пляшки з ущільнювачем.

Це запобігає протіканню ущільнювача.

Тип 2: пляшку з ущільнювачем зняти з компресора неможливо. Щоб зняти пляшку з ущільнювачем, зверніться на СТО.

13. Зберігайте комплект для ремонту шин у багажному відділенні.
14. Усуньте надлишки ущільнювача за допомогою тканини.
15. Візьміть ярлик, який вказує максимальну допустиму швидкість, із пляшки з ущільнювачем і зафіксуйте його в полі зору водія.
16. Відразу після цього продовжіть рух, щоб дозволити ущільнювачу рівномірно розподілитися в шині. Приблизно через 10 км (але не більше 10 хвилин) зупиніться та перевірте тиск у шинах. Для цього прикрутіть повітряний шланг компресора безпосередньо до вентиля шини.

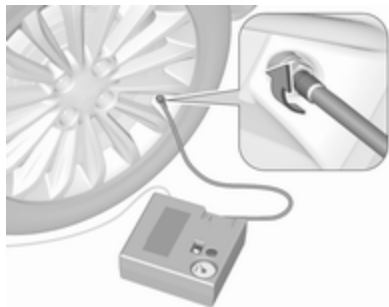

Якщо тиск у шинах перевищує 1,3 бар, відрегулюйте його до правильного значення. Повторюйте процедуру до припинення падіння тиску.

Якщо тиск у шинах впав нижче 1,3 бар, автомобіль не можна використовувати. Зверніться по допомогу до майстерні.

17. Зберігайте комплект для ремонту шин у коробці.
18. Закріпіть коробку гвинтом.

Примітка

Характеристики водіння на ремонтваній шині значно погіршується, тому замініть цю шину.

Якщо чується незвичний шум або компресор стає гарячим, вимкніть його принаймні на 30 хвилин.

Вбудований запобіжний клапан відкривається за наявності тиску в 7 бар.

Зверніть увагу на термін служби набору для ремонту шин. Після цієї дати його герметизуючі властивості не гарантуються. Зверніть увагу на інформацію про зберігання на пляшці ущільнювача.

Замініть використану пляшку. Утилізуйте пляшку відповідно до чинного законодавства.

Компресор та ущільнювач можна використовувати при температурі від -30 °С.

Адаптери, що постачаються, можна використовувати для накачування інших предметів, наприклад, футбольних м'ячів, повітряних матраців, рятувальних надувних човнів тощо. Вони розташовані на зворотньому боці компресора. Щоб їх зняти, прикрутіть на компресор повітропровід і зніміть адаптер.

Заміна коліс

Деякі автомобілі замість запасного колеса оснащені набором для ремонту шин ⇨ 303.

Проведіть такі підготовчі заходи та ознайомтеся з такою інформацією:

- Зупиніть автомобіль на рівній, твердій та неслизькій поверхні. Передні колеса повинні стояти рівно.
- Застосуйте стоянкове гальмо та вимкніть першу передачу, задню передачу або встановіть селектор у положення Р.
- Вийміть запасне колесо ⇨ 311.
- Забороняється замінювати кілька коліс одночасно.
- Застосовуйте домкрат лише під час заміни коліс для усунення проколу, але не для сезонної заміни шин (зима-літо).
- Домкрат не потребує технічного обслуговування.

- Якщо автомобіль стоїть на м'якій поверхні, слід підкласти під домкрат тверду дошку (товщиною макс. 1 см).
- Перед встановленням автомобіля на домкрат слід вийняти з нього усі важкі предмети.
- Під час застосування домкрата перебування в автомобілі людей або тварин заборонено.
- Забороняється підповзати під автомобіль, піднятий на домкраті.
- Забороняється запускати двигун, коли автомобіль піднятий на домкраті.
- Перед встановленням колеса очистіть колісні гайки та різь чистою тканиною.

⚠ Попередження

Не змащуйте колісний болт, колісну гайку та конус колісної гайки.

1. Сталеві колеса з ковпаками: Зніміть колісний ковпак.

Легкосплавні диски:
Від'єднайте ковпачки гайок плоскою викруткою та зніміть їх. Щоб не пошкодити фарбу на диску та ковпаку, обмотайте кінець леза викрутки тканиною.

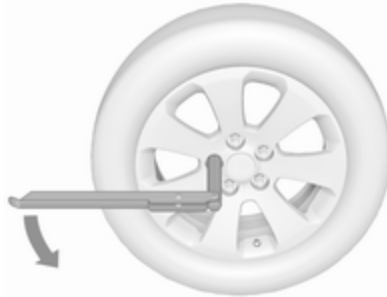

2. Розкладіть ключ і встановіть його, перевіривши надійність його положення, після чого відкрутіть кожну гайку впівоберта.

Колеса можуть бути захищені за допомогою стопорних колісних гайок. Щоб ослабити ці спеціальні гайки, спершу приєднайте перехідник для секретних колісних гайок до

головки гайки, а потім встановіть на нього балонний ключ. Адаптер знаходиться в бардачку.

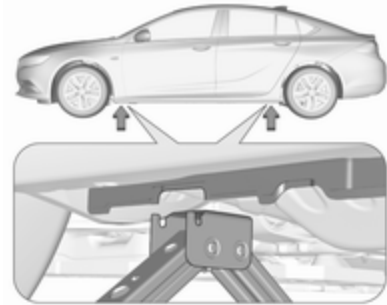

3. Переконайтеся, що домкрат стоїть правильно по відношенню до отвору для домкрата автомобіля.



У деяких версіях використовуються сталеві панелі дверних порогів з заглушками підйомних точок для домкрата: потрібно спершу витягнути заглушку з відповідної підйомної точки.

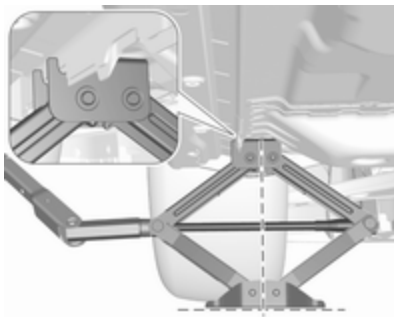

4. Установіть домкрат на потрібну висоту. Розташуйте його безпосередньо під точкою підйому, переконавшись, що він надійно зафіксований на місці.

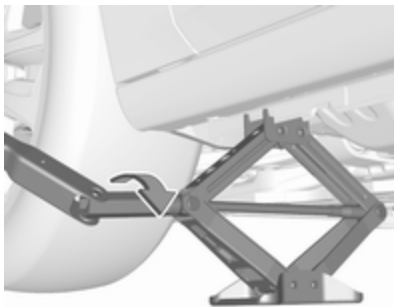

Причепіть колісний ключ та після правильного його вирівнювання обертайте колісний ключ, доки колесо не почне звисати над землею.

5. Відкрутіть колісні гайки.
6. Замініть колесо. Запасне колесо \varnothing 311.
7. Накрутіть гайки.
8. Опустіть машину.
9. Надійно встановіть колісний ключ і послідовно затягніть усі гайки, розташовані навхрест. Обертальний момент затягування становить 140 Нм для всіх моделей, крім GSi. Для моделей GSi обертальний момент затягування становить 190 Нм.
10. Перед встановленням вирівняйте отвір для клапана камери в ковпаку по відношенню до клапана шини. Установіть кришки колісних гайок.
11. Поверніть на місце кришку точки кріплення домкрата.

12. Покладіть у місце для зберігання замінене колесо
 ⇨ 311, інструменти ⇨ 295 і перехідник для колісних гайок
 ⇨ 80 та закріпіть їх.
13. Якомога швидше перевірте тиск у встановленій шині, а також обертальний момент закручування.

Оновіть або відремонтуйте несправну шину якомога швидше.

Точка розташування лап ліфтової платформи

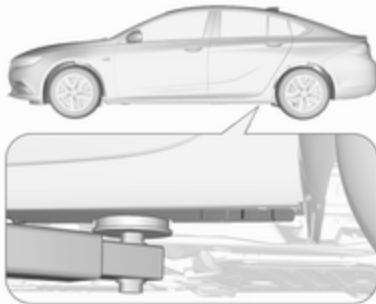

Розміщення заднього кронштейна підйомної платформи по центру під відповідною точкою встановлення домкрата.

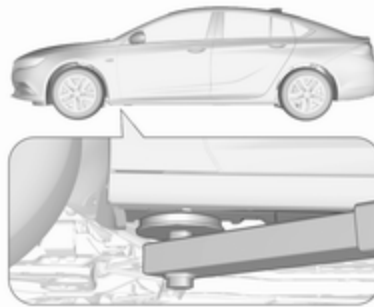

Розміщення переднього кронштейна підйомної платформи по центру під відповідною точкою встановлення домкрата.

Запасне колесо

Деякі автомобілі замість запасного колеса оснащені набором для ремонту шин.

Якщо встановлене запасне колесо відрізняється від інших коліс, його можна класифікувати як

тимчасове, внаслідок чого застосовуються відповідні обмеження швидкості автомобіля, навіть якщо вони не вказані на табличках технічних характеристик. Зверніться по допомогу на станцію технічного обслуговування, щоб дізнатися відповідне обмеження швидкості. Запасне колесо має стальний обід.

Обережно

Встановлення запасного колеса, яке за розміром є меншим від інших коліс, або у поєднанні із зимовими шинами може спричинити порушення керованості автомобіля. Замініть несправну шину якомога швидше.

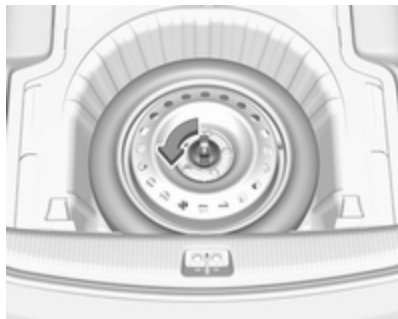

Запасне колесо розташоване в багажному відділенні під покриттям полика.

Щоб вийняти:

1. Відкрийте кришку підлоги.
2. Запасне колесо зафіксоване крильчастою гайкою. Поверніть крильчасту гайку проти годинникової стрілки та зніміть запасне колесо.

Під запасним колесом знаходиться скринька з інструментами.

3. Якщо після заміни колеса у нішу для запасного колеса не кладеться замінене колесо,

зафіксуйте ящик з інструментами крильчастою гайкою і закрийте підлогу.

4. Після заміни запасного колеса на повнорозмірне, вставте запасне колесо в нішу й закріпіть крильчастою гайкою.

Розміщення заміненого повнорозмірного колеса в ніші для запасного колеса

Покладіть пошкоджене стандартне колесо у нішу для запасного колеса зовнішнім боком вгору і закріпіть крильчастою гайкою, попередньо приєднавши до болта з різьбою болт-подовжувач. Болт-подовжувач зберігається разом з інструментами автомобіля ⇨ 295. Порядок закріплення колеса:



1. Приставте болт-подовжувач до болта з різьбою.
2. Зберігайте пошкоджене колесо у ніші для запасного колеса, закріпивши його крильчастою гайкою, прикрученою до болта-подовжувача (повертати за годинниковою стрілкою).

⚠ Попередження

Якщо домкрат, колесо чи інше обладнання не закріплено в багажному відділенні, вони можуть стати причиною травм. У випадку різкого гальмування чи

зіткнення незакріплене на місці обладнання може травмувати пасажирів.

Зберігайте колесо, домкрат й інструменти у призначених для них відділеннях, надійно зафіксувавши їх на місці.

Тимчасове запасне колесо

Обережно

Встановлення запасного колеса, яке за розміром є меншим від інших коліс, або у поєднанні із зимовими шинами може спричинити порушення керування автомобіля. Замініть несправну шину якомога швидше.

Можна встановлювати лише одне тимчасове запасне колесо. Не перевищуйте швидкість 80 км/год. Повільно їдьте на поворотах. Забороняється використовувати запасне колесо протягом тривалого періоду.

Якщо ваш автомобіль отримає прокол колеса на задній вісі під час буксирування іншого автомобіля, встановіть тимчасове запасне колесо на передню вісь, а повнорозмірне колесо - на задню вісь.

Ланцюги для шин ⇨ 303.

Запасне колесо з шиною зі спрямованим малюнком протектора

Шини зі спрямованим малюнком протектора потрібно встановлювати так, щоб вони оберталися за напрямком руху. Напрямок руху вказується символом (наприклад, стрілкою) на боковій частині.

Нижче наведено інформацію стосовно шин, встановлених проти напрямку обертання:

- Керуваність може змінюватися. Коли замість пошкодженого колеса встановлено запасне, якомога

швидше відремонтуйте основне колесо або замініть його новим.

- На мокрій та вкритій снігом поверхні слід рухатися дуже обережно.

Запуск від зовнішнього джерела

Не запускайте двигун за допомогою швидкого зарядного пристрою.

Автомобіль з розрядженим акумулятором можна запустити від акумулятора іншого транспортного засобу за допомогою товстих дротів.

⚠ Попередження

Будьте надзвичайно обережними під час запуску двигуна через товсті дроти. Будь-яке відхилення від наведених інструкцій може призвести до травмування чи збитків, спричинених вибухом батареї, чи пошкодження електричних систем обох пристроїв.

⚠ Попередження

Уникайте контакту акумулятора зі шкірою, тканинами та пофарбованими поверхнями, а також не допускайте потрапляння рідини в очі. Рідина містить сірчану кислоту, яка може призвести до ураження чи травми, якщо вона потрапить в очі чи на шкіру.

- Бережіть акумулятор від дії вогню та іскор.
- Розряджений акумулятор при температурі 0 °C може замерзнути. Перед підключенням товстих дротів замерзлий акумулятор слід розморозити.
- Під час роботи з акумулятором одягайте захисні окуляри та одяг.
- Використовуйте додатковий акумулятор із ідентичним рівнем напруги (12 В). Його ємність (А-год) не повинна

значною мірою відрізнитися від ємності розрядженого акумулятора.

- Використовуйте товсті дроти з ізованими клемми та поперечним перерізом мінімум 16 мм² (25 мм² для дизельних двигунів).
- Не відключайте розряджений акумулятор від автомобіля.
- Вимкніть усі непотрібні електроспоживачі.
- Під час запуску від зовнішнього джерела не нахиляйтеся над акумулятором.
- Уникайте контактів клем одного дроту з клемми іншого.
- Під час запуску через товсті дроти автомобілі не повинні контактувати.
- Застосуйте стоянкове гальмо, перемістіть селектор в нейтральне положення, а селектор автоматичної трансмісії в положення **P**.

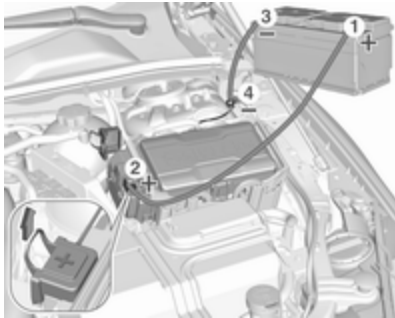

Зніміть захисні ковпачки з позитивних виходів акумуляторів в обох автомобілях.

Порядок підключення дротів:

1. Підключіть червоний дріт до позитивного виходу додаткового акумулятора.
2. Підключіть інший кінець червоного дроту до позитивного виходу розрядженого акумулятора.

3. Підключіть чорний дріт до негативного виходу додаткового акумулятора.
4. Підключіть інший кінець чорного дроту до точки заземлення свого автомобіля у моторному відділенні.

Спрямуйте дроти таким чином, щоб вони не могли потрапити на рухомі частини в моторному відсіку.

Щоб запустити двигун:

1. Запустіть двигун автомобіля, акумулятор якого ви використовуєте як додатковий.
2. Через п'ять хвилин запустіть інший двигун. Спроби запуску повинні відбуватися не раніше, ніж через 15 секунд з інтервалом в одну хвилину.
3. Залиште обидва двигуна працювати на холостому ході приблизно на три хвилини з підключеними дротами.

4. Увімкніть електроспоживачі (наприклад, фари, заднє вікно з підігрівом) автомобіля, який отримує енергію.
5. Повторіть у зворотному порядку вказану вище послідовність дій під час знімання дротів.

Буксирування

Буксирування автомобіля

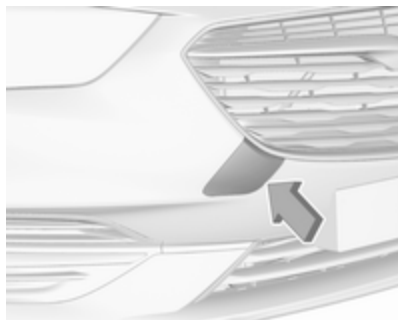

Щоб не пошкодити фарбу, обмотайте лезо плоскої викрутки тканиною. Вставте викрутку в отвір скраю на кришці. Зніміть ковпачок, обережно підваживши його назовні.

Буксирна серга зберігається разом з інструментами до автомобіля
 ⇨ 295.

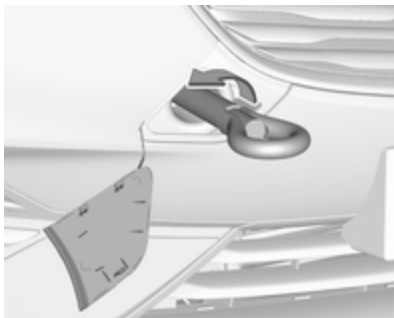

Вкрутіть буксирну провудину максимально далеко, доки вона не зупиниться в горизонтальному положенні.

Під'єднайте буксир або буксирну тягу до буксирної серги.

Буксирна серга повинна використовуватися лише для буксирування, а не для ремонту автомобіля.

Увімкніть систему запалювання, щоб розблокувати кермову колонку та забезпечити роботу стоп-сигналів, звукового сигналу та очисників лобового скла.

Перемкніть важіль селектора в положення нейтральної передачі. Відпустіть стоянкове гальмо.

Обережно

Рухайтесь повільно. Не їдьте поривчато. Надмірна сила тяги може пошкодити автомобіль.

Якщо двигун не працює, для гальмування та керування потрібно значно більше сили.

Щоб запобігти потраплянню вихлопних газів з буксирувального автомобіля, увімкніть рециркуляцію повітря та зачиніть вікна.

Автомобілі з механічною трансмісією та повноприводні машини: Якщо автомобіль буксирується з усіма чотирма колесами на ґрунті, технічних обмежень для швидкості та відстані немає. Якщо піднято було лише одну вісь, максимальна швидкість становить 50 км/год. Немає обмежень для відстані.

Автомобілі з автоматичною трансмісією та повноприводні машини: Автомобілі повинні буксируватися вперед. Якщо автомобіль буксирується з усіма чотирма колесами на ґрунті, максимальна швидкість становить 50 км/год, а відстань - максимум 50 км. Якщо було піднято передню вісь, максимальна швидкість становить 50 км/год. Немає обмежень для відстані.

Зверніться по допомогу до майстерні.

Після буксирування відкрутіть буксирну провухину.

Вставте кришку, розташувавши зовнішній фланець у пазі, і притисніть, щоб вона зафіксувалася.

Буксирування іншого автомобіля

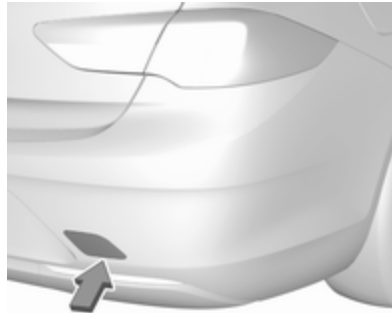

Щоб не пошкодити фарбу, обмотайте лезо пласкої викрутки тканиною. Вставте викрутку в отвір скраю на кришці. Зніміть ковпачок, обережно підваживши його назовні.

Буксирна серга зберігається разом з інструментами до автомобіля
☞ 295.

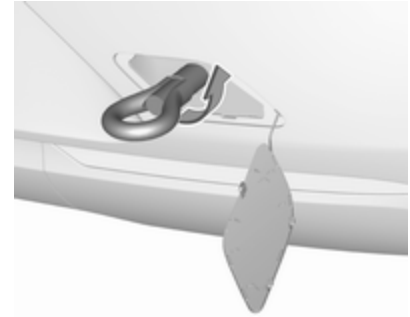

Вкрутіть буксирну провухину максимально далеко, доки вона не зупиниться в горизонтальному положенні.

Не використовуйте отвір для кріплення, розташований ззаду внизу автомобіля в якості буксирної серги.

Під'єднайте буксир або буксирну тягу до буксирної серги.

Буксирна серга повинна використовуватися лише для буксирування, а не для ремонту автомобіля.

Обережно

Рухайтесь повільно. Не їдьте поривчасто. Надмірна сила тяги може пошкодити автомобіль.

Після буксирування відкритіть буксирну провужину.

Вставте кришку, розташувачи верхній фланець у пазі, і притисніть, щоб вона зафіксувалася.

Догляд за зовнішнім виглядом

Догляд за зовнішніми частинами

Замки

Замки змащуються на заводі з використанням високоякісного мастила для замків. Використовуйте речовину для видалення льоду лише в разі нагальної потреби, оскільки це сприяє видаленню мастила та негативно впливає на функцію блокування. Після використання розморожуючої речовини потрібно звернутися на СТО для повторного змащення замків.

Миття

Лакофарбове покриття вашого автомобіля зазнає дії чинників навколишнього середовища. Регулярно мийте автомобіль та натирайте його воском. Під час

використання автоматичних автомийок, виберіть програму, яка включає в себе натирання воском. Фекалії птахів, мертві комахи, смола, пилок тощо повинні бути одразу видалені, оскільки вони містять шкідливі складники, які можуть спричинити пошкодження фарби.

Якщо ви користуєтеся послугами автомийки, дотримуйтеся інструкцій виробника щодо миття автомобіля. Вимкніть очисники вітрового та заднього скла. Зніміть антenu та зовнішні аксесуари, зокрема, багажник тощо.

Якщо ви маєте автомобіль вручну, переконайтеся, що внутрішній бік колісних арок також ретельно змочено.

Регулярно поліруйте пофарбовані частини автомобіля.

Мийте краї та згини на відчинених дверцятах і капоті, а також зони, які вони закривають.

Щоб не пошкодилися блискучі металеві молдинги, очищуйте їх за допомогою мийної суміші, яку схвалено для алюмінію.

Обережно

Завжди користуйтеся мийними засобами з рівнем кислотності рН від чотирьох до дев'яти.

Не використовуйте мийні засоби для миття гарячих поверхонь.

Забороняється мити моторний відсік водою або паром під високим тиском.

Змочіть ганчірку зі шкіри та протріть нею автомобіль.

Періодично змочуйте шкіру.

Використовуйте окремі шматки шкіри для фарби та скла: залишки воску на вікнах погіршать видимість.

Змастіть у майстерні дверні петлі всіх дверцят.

Забороняється використовувати тверді предмети для усунення плям від смоли. Використовуйте спрей для видалення смоли з пофарбованих поверхонь.

Зовнішнє освітлення

Щитки фар та інших приборів освітлення виготовлені з пластика. Забороняється використовувати абразиви чи каустичні речовини, не користуйтеся шкребок і не чистіть без води.

Полірування та воскування

Регулярно натирайте автомобіль воском (найпізніше, коли вода перестане капати). У іншому випадку фарба пересохне.

Полірування є потрібним лише, якщо фарба стала тьмяною або якщо на неї начіплялися тверді відкладення.

Поліроль для фарби із силіконом утворює захисну плівку, після чого воскування виконувати непотрібно.

Пластикові деталі кузова не потрібно обробляти ні воском, ani полірувальними речовинами.

Щітки склоочисників вікон і лобового скла

Використовуйте м'яку тканину чи шкіру верблюда разом із очисником вікон і інсектицидом.

Внутрішній бік заднього вікна слід протирати паралельно нагрівальному елементу, щоб запобігти його пошкодженню.

Для механічного усунення льоду використовуйте шкребок загостреної форми. Щільно притискайте шкребок до скла, щоб між ним і склом не залишився бруд.

Витирайте щітки очисників м'якою тканиною та засобом чищення вікон.

Очищуйте щітки склоочисника від залишків бруду за допомогою м'якої ганчірки та засобу для миття вікон. Також обов'язково очищуйте скло від залишків воску, мертвих комах і т. ін.

Залишки льоду та інші забруднення на склі, а також чищення сухого скла може призвести до пошкодження щіток чи навіть до їх поломки.

Люк

Забороняється використовувати сольвенти чи абразивні речовини, пальне, шкідливі засоби (наприклад, засіб для очищення фарби, розчини із вмістом ацетону тощо), засоби із вмістом кислоти чи лужних речовин та абразивні серветки. Забороняється використовувати віск або інші полірувальні речовини для очищення люка.

Колеса та шини

Забороняється очисники під високим тиском.

Помийте ободи очисником для коліс з нейтральним рівнем рН.

Як правило ободи коліс пофарбовані, а догляд за ними потрібно здійснювати таким же чином, як і за кузовом.

Пошкодження фарби

Усуньте найменше пошкодження фарби за допомогою олівця для підфарбовування до того, як утвориться іржа. У випадку більш крупних пошкоджень або утворення іржі потрібно звертатися до майстерні.

Днище

Деякі зони днища автомобіля мають покриття ПВХ у той час, як інші критичні місця мають надійне захисне покриття з воску.

Після миття днища перевірте його та за потреби покрийте воском.

Бітум/гумові матеріали можуть пошкодити покриття ПВХ. За потреби в ремонті днища зверніться до майстерні.

Перед і після зими мийте днище та перевіряйте захисне воскове покриття.

Система скрапленого газу

Небезпека

Скраплений газ важчий за повітря і може збиратися у западинах.

Проводьте роботу, пов'язану з днищем кузова в гаражних ямах з обережністю.

Для фарбування та при використанні сушильної камери при температурі понад 60 °C ємність для скрапленого газу слід демонтувати.

Не проводьте жодних модифікацій на системі для скрапленого газу.

Буксирувальне обладнання

Забороняється мити причіпний пристрій водою під високим тиском.

Догляд за салоном

Салон і внутрішня обшивка

Лише чистіть салон автомобіля, в тому числі панель приладів і обшивку сухою тканиною або пилососом.

Протріть шкіряну оббивку м'якою тканиною, змоченою у чистій воді. При сильному забрудненні скористайтеся засобами догляду за шкірою.

Панель приладів і пристрої індикації слід чистити лише м'якою вологою тканиною. В разі необхідності можна використовувати слабкий мильний розчин.

Чистіть обшивку пилососом і щіткою. Видаляйте плями пилососом для обшивки.

Колір тканини одягу може линяти. Це може призвести до видимих плям, особливо на світлій обшивці. Плями та зміни кольору, які можна усунути, необхідно очистити якомога швидше.

Чистіть паски безпеки теплою водою чи пилососом.

Обережно

Закрийте застіжки Velcro, оскільки відкриті застіжки Velcro можуть пошкодити обшивку сидінь.

Таким самим чином можуть пошкодити обшивку предмети із загостреними краями, наприклад застіжки "блискавки", ремені чи залізни заклепки на джинсах.

Пластикові та гумові частини

Пластикові та гумові частини можна чистити тим же пилососом, що використовувався для чищення кузова. Використовуйте пилосос для салону за потреби. Не використовуйте будь-який інший агент. Уникайте використання сольвентів, а особливо бензину. Забороняється очисники під високим тиском.

Ремонт і технічне обслуговування

Загальна інформація	322
Інформація про обслуговування	322
Рекомендовані рідини, мастила та частини	323
Рекомендовані рідини та мастила	323

Загальна інформація

Інформація про обслуговування

Для забезпечення економної та безпечної експлуатації автомобіля та збереження його вартості життєво важливо, щоб всі роботи з технічного обслуговування виконувалися з правильними інтервалами, як вказано в документації.

Детальний та оновлюваний графік проведення обслуговування вашого автомобіля можна отримати в майстерні.

Дисплей обслуговування ⇨ 114.

Європейські інтервали обслуговування

Обслуговування автомобіля слід проводити через кожні 30 000 км або через 1 рік залежно від того, що відбудеться раніше (якщо інше не зазначено на дисплеї обслуговування).

За суворих умов експлуатації (наприклад, для таксі та патрульних автомобілів) може знадобитися коротший інтервал обслуговування.

Європейський графік обслуговування дійсний для таких країн:

Андорра, Австрія, Бельгія, Боснія і Герцеговина, Болгарія, Хорватія, Кіпр, Чеська Республіка, Данія, Естонія, Фінляндія, Франція, Німеччина, Греція, Гренландія, Угорщина, Ісландія, Ірландія, Італія, Латвія, Литва, Ліхтенштейн, Люксембург, Македонія, Мальта, Монако, Чорногорія, Нідерланди, Норвегія, Польща, Португалія, Румунія, Сан-Марино, Сербія, Словаччина, Словенія, Іспанія, Швеція, Швейцарія, Велика Британія.

Дисплей обслуговування ⇨ 114.

Міжнародні інтервали обслуговування

Обслуговування автомобіля слід проводити через кожні 15 000 км або через 1 рік залежно від того, що

відбудеться раніше (якщо інше не зазначено на дисплеї обслуговування).

Умови експлуатації вважаються важкими, якщо часто виникають такі обставини: Холодний запуск двигуна, рух з частими зупинками, буксирування причепа, рух по гірських дорогах, рух по дорогах з нерівною поверхнею або по ґрунтових дорогах, значне забруднення повітря, наявність у повітрі великої кількості піску та пилу, рух на великій висоті над рівнем моря та за значних перепадів температури. За важких умов експлуатації деякі роботи з технічного обслуговування слід виконувати частіше, ніж визначено графіком регулярного обслуговування.

Міжнародний графік обслуговування дійсний для країн, які не перелічені в європейському графіку обслуговування.

Дисплей обслуговування ⇨ 114.

Підтвердження

Підтвердження обслуговування записується в гарантійний талон. Дата та пробіг доповнюються штампом і підписом спеціаліста майстерні, яка провела техобслуговування.

Переконайтеся, що гарантійний талон заповнений правильно, оскільки постійне підтвердження обслуговування є важливим у випадках, якщо виникають будь-які гарантійні чи добровільні скарги, а також є перевагою під час продажу автомобіля.

Інтервал обслуговування з терміном придатності моторного масла, що залишився

Інтервал обслуговування залежить від кількох факторів використання автомобіля.

Інформація про необхідність заміни моторного масла відображається на дисплеї обслуговування.

Дисплей обслуговування ⇨ 114.

Рекомендовані рідини, мастила та частини

Рекомендовані рідини та мастила

Використовуйте тільки продукцію, що відповідає рекомендованим характеристикам.

⚠ Попередження

Робочі матеріали є небезпечними та можуть бути отруйними. Поводьтеся обережно. Зверніть увагу на надану інформацію на контейнерах.

Моторне масло

Характерними ознаками кожної марки моторного масла є його якість і в'язкість. Під час вибору моторного масла якість є більш важливою, ніж в'язкість. Висока якість моторного мастила забезпечує чистоту двигуна, захищає деталі від зношування та контролює старіння мастила, а

ступінь в'язкості дозволяє визначити його густоту відповідно до діапазону температур.

Dexos — найновіший стандарт якості моторного мастила, який забезпечує оптимальний захист бензинових і дизельних двигунів. Якщо застосувати його неможливо, необхідно використовувати моторні мастила інших рівнів якості, зазначених у списку. Рекомендації для бензинових двигунів чинні також для двигунів, у яких як пальне використовуються стиснутий природний газ (CNG), зріджений нафтовий газ (LPG) або етанол (E85).

Вибирайте відповідне моторне мастило з огляду на його якість та при мінімальній температурі навколишнього середовища
 ⇨ 328.

Доливка моторного масла

Обережно

У разі розлиття мастила витріть його і належним чином утилізуйте.

Моторні масла різних виробників і торгових марок можна змішувати, якщо вони відповідають вимогам щодо якості та в'язкості моторного масла.

Для всіх бензинових двигунів забороняється використовувати моторні мастила, які відповідають лише стандарту якості ACEA, оскільки за певних умов експлуатації це може призвести до пошкодження двигуна.

Вибирайте відповідне моторне мастило з огляду на його якість та при мінімальній температурі навколишнього середовища
 ⇨ 328.

Додаткові присадки для моторного масла

Використання присадок для моторного масла може призвести до пошкоджень, а також до скасування гарантії.

Ступені в'язкості моторного масла

Ступінь в'язкості SAE визначає густоту моторного мастила.

Всесезонне масло позначається двома числами, наприклад SAE 5W-30. Перше число з літерою W після нього вказує на в'язкість при низьких, а друге — на в'язкість при високих температурах.

Оберіть масло з відповідним ступенем в'язкості залежно від мінімальної температури навколишнього середовища
 ⇨ 328.

Усі рекомендовані класи в'язкості підходять для високих температур повітря.

Охолоджуюча рідина та антифриз

Використовуйте тільки охолоджувальну рідину-антифриз тривалого використання на основі органічних кислот, схвалену для цього автомобіля. Зверніться до майстерні.

Система заповнена на заводі охолоджувальною рідиною, що має чудові антикорозійні властивості та забезпечує захист від замерзання до температури приблизно -28°C . У регіонах з дуже холодним кліматом заводська охолоджувальна рідина забезпечує захист від замерзання приблизно до -37°C . Цю концентрацію необхідно підтримувати протягом усього року. Присадки для охолоджуючої рідини, призначені для забезпечення додаткового захисту від корозії чи запобігання найменшому протіканню, можуть викликати несправності в роботі системи. Виробник не несе

відповідальності за наслідки використання присадок для охолоджуючої рідини.

Мийна рідина

Використовуйте лише рідину для вікон, схвалену для вашого автомобіля, щоб запобігти пошкодженню щіток склоочисників, лакофарбового покриття та пластмасових і гумових деталей. Зверніться до майстерні.

Рідина для системи гальм і зчеплення

Із часом гальмівна рідина поглинає вологу, яка може знизити ефективність гальмування. Гальмівну рідину потрібно замінювати через вказаний інтервал.

AdBlue

Для усунення окисів азоту в вихлопних газах використовуйте лише рідину AdBlue ↻ 190.

Технічні характеристики

Інформація про автомобіль	326
Ідентифікаційний номер автомобіля	326
Маркувальна табличка	326
Позначення двигуна	327
Дані про автомобіль	328
Рекомендовані рідини та мастила	328
Дані про двигун	331
Ходові характеристики	333
Маса автомобіля	336
Габаритні розміри автомобіля	339
Властивості	340
Тиск у шинах	341
Габаритні розміри транспортного засобу, що буксирується	346

Інформація про автомобіль

Ідентифікаційний номер автомобіля



Ідентифікаційний номер автомобіля видно через вітрове скло.

Ідентифікаційний номер автомобіля може бути виштампуваний на маркувальній табличці та на днищі автомобіля під настилом підлоги. Його можна

подивитися під настилом підлоги або у моторному відділенні на правому боці кузова.

Маркувальна табличка



Маркувальна табличка знаходиться на передній лівій або правій дверній рамі.

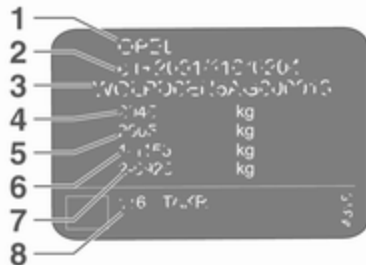

Інформація на маркувальній таблиці:

- 1 : виробник
- 2 : номер схвалення типу
- 3 : ідентифікаційний номер автомобіля
- 4 : допустима повна маса автомобіля, кг
- 5 : допустима повна маса автомобіля з причепом, кг
- 6 : максимально допустиме навантаження на передню вісь, кг

- 7 : максимально допустиме навантаження на задню вісь, кг
- 8 : інформація, що стосується певної моделі чи країни, наприклад MY = рік випуску моделі

Загальне навантаження на передню і задню вісі не повинно перевищувати допустиму загальну вагу автомобіля. Наприклад, якщо на передню вісь навантаження є максимально допустимим, то навантаження на задню вісь може дорівнювати лише загальній масі автомобіля мінус навантаження на передню вісь.

Технічні характеристики визначаються відповідно до стандартів ЄС. Ми залишаємо за собою право вносити зміни. Специфікації в документації до автомобіля завжди є пріоритетнішими специфікацій, наведених у цьому посібнику.

Позначення двигуна

В таблицях технічних характеристик двигунів використовуються їхні ідентифікаційні коди. У таблиці характеристик двигунів також наведено їхні технічні коди. Дані про двигун ⇨ 331.

Для визначення типу певного двигуна див. Сертифікат відповідності вимогам стандартів ЄС, який додається до автомобіля, а також інші документи для державної реєстрації.

У Сертифікаті відповідності зазначено ідентифікаційний код двигуна. У інших державних документах може зазначатися технічний код. Для визначення типу певного двигуна див. дані про його робочий об'єм та потужність.

Дані про автомобіль

Рекомендовані рідини та мастила

Європейський графік обслуговування

Необхідна якість моторного мастила

Усі країни, де діє європейський графік обслуговування ⇨ 322

Якість моторного мастила	Бензинові двигуни (включно з CNG, LPG та E85)	Дизельні двигуни
dexos1 Gen2	✓	–
dexos2	–	✓

Лише для дизельних двигунів: За відсутності моторного мастила якості dexos, можна використовувати не більше ніж 1 л моторного мастила якості ACEA C3, але лише один раз між замінами мастила.

Ступені в'язкості моторного масла

Усі країни, де діє європейський графік обслуговування ⇨ 322

Температура навколишнього середовища	Бензинові й дизельні двигуни
до -25 °C	SAE 0W-30 або SAE 0W-40
	SAE 5W-30 або SAE 5W-40
нижче -25 °C	SAE 0W-30 або SAE 0W-40

Міжнародний графік обслуговування

Необхідна якість моторного мастила

Усі країни, де діє міжнародний графік обслуговування ⇨ 322

Якість моторного мастила	Бензинові двигуни (включно з CNG, LPG та E85)	Дизельні двигуни
dexos1 Gen2	✓	–
dexos2	–	✓

Якщо стандарт якості dexos недоступний, можна використовувати моторне масло з указаним у наведеному нижче списку рівнем якості:

Усі країни, де діє міжнародний графік обслуговування ⇨ 322

Якість моторного мастила	Бензинові двигуни (включно з CNG, LPG та E85)	Дизельні двигуни
ACEA A3/B4	–	✓
ACEA-C3	–	✓

Ступені в'язкості моторного масла

Усі країни, де діє міжнародний графік обслуговування ⇨ 322

Температура навколишнього середовища до -25 °C	Бензинові й дизельні двигуни
	SAE 0W-30 або SAE 0W-40
	SAE 5W-30 або SAE 5W-40

330 Технічні характеристики

Усі країни, де діє міжнародний графік обслуговування Φ 322

нижче -25 °C

SAE 0W-30 або SAE 0W-40

до -20 °C

SAE 10W-30¹⁾ або SAE 10W-40¹⁾

1) Дозволено, але рекомендується використовувати мастило з рівнем якості dexos.

Дані про двигун

Код ідентифікації двигуна	B15XHL	B15XHT	B20NFT
Торгові позначення	1.5T	1.5T	2.0T
Технічний код	B15XHT	B15XHT	B20NFT
Робочий об'єм [см ³]	1490	1490	1998
Потужність двигуна [кВт] при об/хв	103 5600	121 5600	191 5500
Обертальний момент [Нм] при об/хв	250 2000-4100	250 2000-4500	400 3000-4000
Тип пального	Бензин	Бензин	Бензин
Октанове число RON ²⁾ рекомендується	95	95	95
можливий	98	98	98
можливий	91	91	91
Додатковий тип палива	–	–	–

2) У деяких країнах кришка горловини паливного баку може мати табличку з вимогами, що відрізняються від вказаних у таблиці даних про певний двигун.

332 Технічні характеристики

Код ідентифікації двигуна	B16DTE	B16DTH	B20DTH	D20DTR
Торгові позначення	1.6	1.6	2.0	2.0
Технічний код	B16DTE	B16DTH	B20DTH	D20DTR
Робочий об'єм [см ³]	1598	1598	1956	1956
Потужність двигуна [кВт]	81	100	125	154
при об/хв	3500	3500-4000	3750	4000
Обертальний момент [Нм]	300	320	400	480
при об/хв	1750-2000	2000-2250	1750-2500	1500
Тип пального	Дизель	Дизель	Дизель	Дизель

Ходові характеристики

Grand Sport

Двигун	B15XHL	B15XHT	B20NFT
Максимальна швидкість [км/год]			
Механічна трансмісія	210/213 ³⁾	222/225 ³⁾	–
Автоматична трансмісія	–	218	250

3) ECO

Двигун	B16DTE	B16DTH	B20DTH FWD ⁴⁾	B20DTH Повний привід ⁵⁾	D20DTR
Максимальна швидкість [км/год]					
Механічна трансмісія	201/205 ³⁾	211	226	223	–
Автоматична трансмісія	–	203	223	–	233

3) ECO

4) Передній привід

5) Привід на всі колеса

334 Технічні характеристики

Sports Tourer

Двигун	B15XHL	B15XHT	B20NFT
Максимальна швидкість [км/год]			
Механічна трансмісія	207/210 ³⁾	218/221 ³⁾	–
Автоматична трансмісія	–	214	245

3) ECO

Двигун	B16DTE	B16DTH	B20DTH FWD ⁴⁾	B20DTH Привід на всі колеса ⁵⁾	D20DTR
Максимальна швидкість [км/год]					
Механічна трансмісія	201	212	223	220	–
Автоматична трансмісія	–	204	220	–	231

4) Передній привід

5) Привід на всі колеса

Country Tourer

Двигун	B15XHL	B15XHT	B20NFT
Максимальна швидкість [км/год]			
Механічна трансмісія	203	213	–
Автоматична трансмісія	–	210	242

Двигун	B20DTH FWD ⁴⁾	B20DTH Привід на всі колеса ⁵⁾	D20DTR
Максимальна швидкість [км/год]			
Механічна трансмісія	220	218	–
Автоматична трансмісія	218	–	228

4) Передній привід

5) Привід на всі колеса

Маса автомобіля

Споряджена маса, базова модель без додаткового обладнання

Grand Sport	Двигун	Механічна трансмісія	Автоматична трансмісія
[кг]	B15XHL	1440/1456 ⁶⁾	–
	B15XHT	1441/1472 ⁶⁾	1472
	B20NFT	–	1649/1683 ⁷⁾
[кг]	B16DTE	1487/1503 ⁶⁾	–
	B16DTH	1503	1522
	B20DTH	1582	1613
	B20DTH	1683	–
	Повний привід ⁸⁾		
	D20DTR	–	1733/1772 ⁷⁾

6) ECO

7) GSi

8) Привід на всі колеса

Додаткове обладнання та аксесуари збільшують споряджену масу.

Інформація про завантаження ⇨ 93.

Споряджена маса, базова модель без додаткового обладнання

Sports Tourer	Двигун	Механічна трансмісія	Автоматична трансмісія
[кг]	B15XHL	1487	–
	B15XHT	1487/1503 ⁶⁾	1522
	B20NFT	–	1683/1716 ⁷⁾
[кг]	B16DTE	1522	–
	B16DTH	1537	1567
	B20DTH	1633	1666
	B20DTH	1716	–
	Привід на всі колеса ⁸⁾		
	D20DTR	–	1772/1807 ⁷⁾

6) ECO

7) GSi

8) Привід на всі колеса

Додаткове обладнання та аксесуари збільшують споряджену масу.

Інформація про завантаження ⇨ 93.

Споряджена маса, базова модель без додаткового обладнання

Country Tourer	Двигун	Механічна трансмісія	Автоматична трансмісія
[кг]	B15XHL	1522	–
	B15XHT	1522	1552
	B20NFT	–	1699
[кг]	B20DTH	1666	1666
	B20DTH	1716	–
	Привід на всі колеса ⁸⁾		
	D20DTR	–	1807

8) Привід на всі колеса

Додаткове обладнання та аксесуари збільшують споряджену масу.
Інформація про завантаження ⇨ 93.

Габаритні розміри автомобіля

	Grand Sport	Sports Tourer, Country Tourer
Довжина мін.-макс. [мм]	4897	4986-5004 ⁹⁾
Ширина зі складеними зовнішніми дзеркалами [мм]	1941	1941
Ширина з розкладеними зовнішніми дзеркалами [мм]	2093	2093
Висота (без антени) [мм]	1425-1485 ¹⁰⁾	1450-1550 ¹⁰⁾
Висота автомобіля - заднє відділення відкрите [мм]	2123	2065-2088 ⁹⁾
Довжина полиця багажного відділення [мм]	1133	1178
Довжина багажного відділення зі складеним рядом задніх сидінь [мм]	1940	2005
Ширина багажного відділення [мм]	1030	1030
Висота багажного відділення [мм]	497	384
Колісна база [мм]	2829	2829
Діаметр повороту [м]	11,75	11,75

9) Мінімальна довжина для стандартної модифікації, максимальна довжина для модифікації Country Tourer.

10) Залежно від варіантів кузова та обладнання.

Властивості**Моторне масло**

Двигун	B15XHL	B15XHT	B20NFT
включно з фільтром [л]	4,0	4,0	5,7
між MIN і MAX [л]	1,0	1,0	1,0

Двигун	B16DTE	B16DTH	B20DTH	D20DTR
включно з фільтром [л]	5,0	5,0	5,25	4,5
між MIN і MAX [л]	1,0	1,0	1,0	1,0

Паливний бак

Бензин/дизельне пальне, заправний об'єм [л]	61
---	----

Бачок для AdBlue

AdBlue, заправний об'єм [л]	15
-----------------------------	----

Тиск у шинах

Тиск у шинах залежить модифікації моделі. Дані про моделі автомобілів наведені в таблиці в такому порядку:

- Автомобілі з переднім приводом
- Автомобілі з приводом на всі колеса

Щоб знайти дані про норми тиску в шинах для певної моделі див. заголовок таблиці.

Тиск у шинах для моделей з переднім приводом

Grand Sport, Sports Tourer, Country Tourer

Двигун	Шини	Comfort до 3 пасажирів		ECO до 3 пасажирів		Із повним навантаженням	
		передні	задні	передні	задні	передні	задні
		[кПа/бар] ([фунт/ кв.дюйм])	[кПа/бар] ([фунт/ кв.дюйм])	[кПа/бар] ([фунт/ кв.дюйм])	[кПа/бар] ([фунт/ кв.дюйм])	[кПа/бар] ([фунт/ кв.дюйм])	[кПа/бар] ([фунт/ кв.дюйм])
B15XHL,	215/60 R16,	220/2,2 (32)	220/2,2 (32)	270/2,7 (39)	270/2,7 (39)	240/2,4 (35)	270/2,7 (39)
B15XHT,	225/55 R17,						
B16DTE,	215/55 R17,						
B16DTH	235/45 R18,						
	235/50 R18 ¹¹⁾ ,						
	245/45 R18						
B20DTH	225/55 R17,	220/2,2 (32)	220/2,2 (32)	270/2,7 (39)	270/2,7 (39)	260/2,6 (38)	290/2,9 (42)
	235/50 R18 ¹¹⁾ ,						
	245/45 R18						
	235/45 R18,	230/2,3 (33)	230/2,3 (33)	270/2,7 (39)	270/2,7 (39)	260/2,6 (38)	290/2,9 (42)
	245/35 R20						

Двигун	Шини	Comfort до 3 пасажирів		ECO до 3 пасажирів		Із повним навантаженням	
		передні	задні	передні	задні	передні	задні
		[кПа/бар] ([фунт/ кв.дюйм)]	[кПа/бар] ([фунт/ кв.дюйм)]	[кПа/бар] ([фунт/ кв.дюйм)]	[кПа/бар] ([фунт/ кв.дюйм)]	[кПа/бар] ([фунт/ кв.дюйм)]	[кПа/бар] ([фунт/ кв.дюйм)]
Усі	Тимчасове запасне колесо 125/80 R16, 125/70 R17	420/4,2 (60)	420/4,2 (60)	–	–	420/4,2 (60)	420/4,2 (60)

11) Лише Country Tourer

344 Технічні характеристики

Тиск у шинах для моделей з повним приводом

Grand Sport, Sports Tourer, Country Tourer

Двигун	Шини	Comfort до 3 пасажирів		ECO до 3 пасажирів		Із повним навантаженням	
		передні	задні	передні	задні	передні	задні
		[кПа/бар] ([фунт/ кв.дюйм])	[кПа/бар] ([фунт/ кв.дюйм])	[кПа/бар] ([фунт/ кв.дюйм])	[кПа/бар] ([фунт/ кв.дюйм])	[кПа/бар] ([фунт/ кв.дюйм])	[кПа/бар] ([фунт/ кв.дюйм])
B20NFT	245/45 R18, 235/50 R18 ¹¹⁾ 245/35 ZR20	230/2,3 (33)	230/2,3 (33)	270/2,7 (39)	270/2,7 (39)	260/2,6 (38)	290/2,9 (42)
	235/45 R18	250/2,5 (36)	250/2,5 (36)	270/2,7 (39)	270/2,7 (39)	260/2,6 (38)	290/2,9 (42)
B20DTH	225/55 R17, 245/45 R18, 235/50 R18 ¹¹⁾	220/2,2 (32)	220/2,2 (32)	270/2,7 (39)	270/2,7 (39)	260/2,6 (38)	290/2,9 (42)
	235/45 R18, 245/35 R20	230/2,3 (33)	230/2,3 (33)	270/2,7 (39)	270/2,7 (39)	260/2,6 (38)	290/2,9 (42)

Двигун	Шини	Comfort до 3 пасажирів		ECO до 3 пасажирів		Із повним навантаженням	
		передні [кПа/бар] ([фунт/ кв.дюйм])	задні [кПа/бар] ([фунт/ кв.дюйм])	передні [кПа/бар] ([фунт/ кв.дюйм])	задні [кПа/бар] ([фунт/ кв.дюйм])	передні [кПа/бар] ([фунт/ кв.дюйм])	задні [кПа/бар] ([фунт/ кв.дюйм])
D20DTR	225/55 R17, 245/45 R18, 235/50 R18 ¹¹⁾	230/2,3 (33)	230/2,3 (33)	270/2,7 (39)	270/2,7 (39)	260/2,6 (38)	290/2,9 (42)
	235/45 R18	250/2,5 (36)	250/2,5 (36)	270/2,7 (39)	270/2,7 (39)	260/2,6 (38)	290/2,9 (42)
	245/35 R20	240/2,4 (35)	240/2,4 (35)	270/2,7 (39)	270/2,7 (39)	260/2,6 (38)	290/2,9 (42)
Усі	Тимчасове запасне колесо 125/80 R16, 125/70 R17	420/4,2 (60)	420/4,2 (60)	–	–	420/4,2 (60)	420/4,2 (60)

11) Лише Country Tourer

Габаритні розміри транспортного засобу, що буксирується

GrandSport

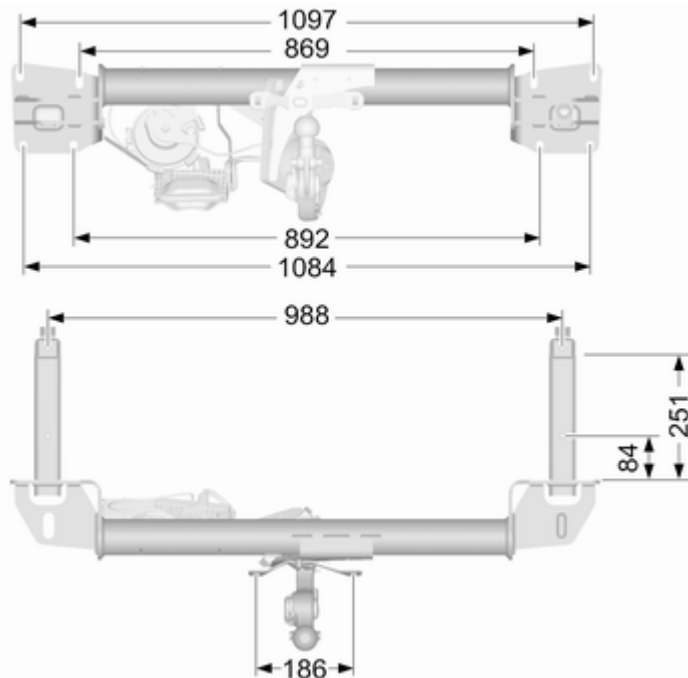
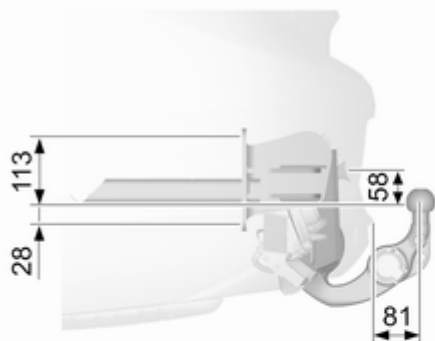

Універсал, Country Tourer

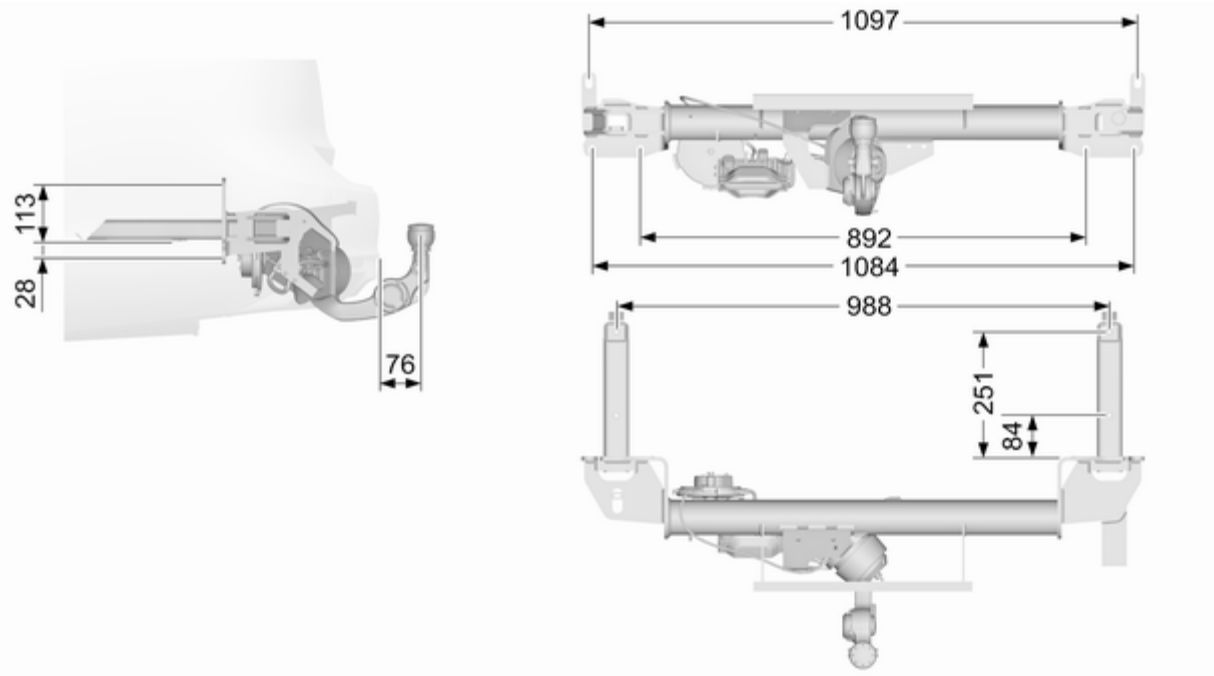

Інформація для споживача

Інформація для споживача	348
Декларація про відповідність REACH	348
Ремонт в разі пошкодження при зіткненні	352
Заява щодо програмного забезпечення	353
Оновлення програмного забезпечення	356
Зареєстровані торговельні марки	357
Запис даних автомобіля та конфіденційність	358
Записувальні пристрої даних про події	358
Радіочастотна ідентифікація (RFID)	361

Інформація для споживача

Декларація про відповідність

Системи для передавання радіохвиль

Цей автомобіль обладнано системами, які передають та/або приймають радіохвилі відповідно до Директиви 1999/5/EC або 2014/53/EU. Ці системи відповідають основним вимогам то іншим застосовним положенням Директиви 1999/5/EC або 2014/53/EU. Повний текст декларації про відповідність нормам ЄС для кожної системи див. на веб-сторінці www.opel.com/conformity

Імпортер –
Opel / Vauxhall, Bahnhofplatz,
65423 Ruesselsheim am Main,
Germany.

Антенa
Laird

Daimlerring 31, 31135 Hildesheim,
Germany

Робоча частота: невідома

Максимальна вихідна потужність:
невідома

Антенa

Kathrein Automotive GmbH

Roemerring 1, 31137 Hildesheim,
Germany

Робоча частота: невідома

Максимальна вихідна потужність:
невідома

Приймач електронного ключа

Denso Corporation

Waldeckerstraße 11, 64546
Mörfelden-Walldorf, Germany

Робоча частота: 125 кГц

Максимальна вихідна потужність:
-0,14 дБм

Передавач електронного ключа

Denso Corporation

1-1, Showa-cho, Kariya-shi, Aichi-
ken 448-8661, Japan

Робоча частота: 433,92 МГц

Максимальна вихідна потужність:
-5,88 дБм

Імобілайзер

Robert Bosch GmbH

Robert Bosch Platz 1, 70839
Gerlingen, Germany

Робоча частота: 125 кГц

Максимальна напруженість
магнітного поля: 5,1 дБмкА/м
виміряна на відстані 10 м

Інформаційно-розважальна система R 4.0 IntelliLink

LGE

LG Electronics European Shared
Service Center B.V., Krijgsman 1,
1186 DM Amstelveen, The
Netherlands

Робоча частота (МГц)	Максимальна вихідна потуж- ність (дБм)
-------------------------	--

2400,0 - 2483,5	4
2400,0 - 2483,5	13
5725,0 - 5850,0	13

Інформаційно-розважальна система Navi 900 IntelliLink

Robert Bosch Car Multimedia GmbH

Robert-Bosch-Straße 200, 31139
Hildesheim, Germany

Робоча частота (МГц)	Максимальна вихідна потуж- ність (дБм)
-------------------------	--

2400,0 - 2480,0	10
2400,0 - 2480,0	20

Delphi Deutschland GmbH
42367 Wuppertal, Germany

Робоча частота: невідома

Максимальна вихідна потужність:
невідома

Модуль OnStar

LGE

LG Electronics European Shared
Service Center B.V., Krijgsman 1,
1186 DM Amstelveen, The
Netherlands

Робоча частота (МГц)	Максимальна вихідна потуж- ність (дБм)
-------------------------	--

2402 - 2480	4
2412 - 2462	18
880 - 915	33
1710 - 1785	24
1850 - 1910	24
1920 - 1980	24
2500 - 2570	23

Приймач радіопульта дистанційного керування стоянкового обігрівача

Webasto Thermo & Comfort SE
Friedrichshafener Str. 9, 82205
Gilching, Germany

Робоча частота: невідома

Максимальна вихідна потужність:
невідома

Передавач радіопульта дистанційного керування стоянкового обігрівача

Webasto Thermo & Comfort SE

Friedrichshafener Str. 9, 82205
Gilching, Germany

Робоча частота: 869,0 МГц

Максимальна вихідна потужність:
14 дБм

Радар

Continental Automotive GmbH

ADC Automotive Distance Control
Systems GmbH, Peter-Dornier-
Strasse 10, 88131 Lindau, Germany

Робоча частота: 76-77 ГГц

Максимальна вихідна потужність:
35 дБм EIBП

Радар

Hella KGaA Hueck & Co.

Rixbecker Straße 75, 59552
Lippstadt

Робоча частота: 24,05-24,25 ГГц

Максимальна вихідна потужність:
20 дБм EIBП

Передавач радіопульта дистанційного керування

Robert Bosch GmbH

Robert Bosch Platz 1, 70839
Gerlingen, Germany

Робоча частота: 433,92 МГц

Максимальна вихідна потужність:
-4 дБм

Приймач радіопульта дистанційного керування

Robert Bosch GmbH

Robert Bosch Platz 1, 70839
Gerlingen, Germany

Робоча частота: невідома

Максимальна вихідна потужність:
невідома

Датчики тиску в шинах

Schrader Electronics Ltd.

11 Technology Park, Belfast Road,
Antrim BT41 1QS, Northern Ireland,
United Kingdom

Робоча частота: 433,92 МГц

Максимальна вихідна потужність:
10 дБм

Домкрат



GM North America

General Motors Company
Warren Technical Center
Vehicle Engineering Center
30001 Van Dyke
Warren, Michigan 48090-9000
U.S.A.

Date: 6-26-2006

Declaration of Conformity
Pursuant to Machinery Directive 2006/42/EC

We hereby declare that the product:

Product Description: Scissor / Screw Automotive Jack
Type/Part #: 0390230 Scissor Jack

Is in conformity with Machinery Directive 2006/42/EC.

Technical standards applied:

GMW4337 Standard Equipment Jack - Hardware Tests
GMW5005 Standard Equipment Jack and Spare Tire, Vehicle Tires

The person authorized to compile the technical file is:

Hans-Peter Metzger
Adam Opel AG
65423 Rüsselsheim / Germany

Chris Hayes
Engineering Group Manager Tires / Wheel Systems
GMNA, USA

Переклад декларації про відповідність

Декларація про відповідність директиві ЄС 2006/42/ЄС

Даним засвідчуємо, що виріб:

Маркування виробу: Ножичний / гвинтовий домкрат

Тип/Артикул GM: 13592351
ножичний домкрат

відповідає положенням директиви ЄС 2006/42/ЄС.

Застосовні технічні норми:

GMW 14337 : домкрат із комплекту стандартного обладнання - випробування складових частин

GMW15005 : домкрат із комплекту стандартного обладнання та запасне колесо, випробування автомобіля

Відповідальний за оформлення технічної документації: Ханс-Петер Метцгер (Hans-Peter Metzger)

Директор інженерно-технічного відділу, підрозділ ходової частини та конструювання

Adam Opel AG

D-65423 Rüsselsheim

підпис

Чару Хайес (Charu Hayes)

Менеджер інженерної групи колісного і шинного устаткування

Warren, Michigan, 48090

GMNA, США

26 червня 2016 р.

REACH

Registration, Evaluation, Authorisation and Restriction of Chemicals (REACH) – це постанова Європейського Союзу, прийнята з метою покращення захисту здоров'я людини та довкілля від загроз, які можуть бути спричинені хімічними речовинами. Додаткову інформацію див. на веб-сторінці www.opel.com/reach, тут також можна ознайомитися зі змістом Статті 33.

Ремонт в разі пошкодження при зіткненні**Ексклюзивне фарбування Opel****Примітка**

На відміну від стандартного лакофарбового покриття автомобіля, у разі нанесення фарби вручну отримане лакофарбове покриття може мати неоднакову товщину в різних частинах кузова.



Наліпка з кодом кольору, в якому записана інформація про формулу ексклюзивного фарбування Opel, міститься у ніші для запасного колеса.

Заява щодо програмного забезпечення

Деякі компоненти OnStar включають програмне забезпечення libcurl і unzip та інше стороннє програмне забезпечення. Нижче наведено заяви та ліцензії стосовно програмного забезпечення libcurl і unzip. Інформацію про інше стороннє

програмне забезпечення можна знайти за адресою <http://www.lg.com/global/support/opensource/index>.

Переклад тексту наведено під оригіналом.

libcurl

Copyright and permission notice

Copyright (c) 1996 - 2010, Daniel Stenberg, <daniel@haxx.se>.

All rights reserved.

Permission to use, copy, modify, and distribute this software for any purpose with or without fee is hereby granted, provided that the above copyright notice and this permission notice appear in all copies.

The software is provided "as is", without warranty of any kind, express or implied, including but not limited to the warranties of merchantability, fitness for a particular purpose and noninfringement of third party rights. In no event shall the authors or copyright holders be liable for any claim, damages or other liability, whether in an action of contract, tort

or otherwise, arising from, out of or in connection with the software or the use or other dealings in the software.

Except as contained in this notice, the name of a copyright holder shall not be used in advertising or otherwise to promote the sale, use or other dealings in this Software without prior written authorization of the copyright holder.

unzip

This is version 2005-Feb-10 of the Info-ZIP copyright and license. The definitive version of this document should be available at <ftp://ftp.info-zip.org/pub/infozip/license.html> indefinitely.

Copyright (c) 1990-2005 Info-ZIP. All rights reserved.

For the purposes of this copyright and license, "Info-ZIP" is defined as the following set of individuals:

Mark Adler, John Bush, Karl Davis, Harald Denker, Jean-Michel Dubois, Jean-loup Gailly, Hunter Goatley, Ed Gordon, Ian Gorman, Chris Herborth, Dirk Haase, Greg Hartwig, Robert Heath, Jonathan Hudson, Paul

Kienitz, David Kirschbaum, Johnny Lee, Onno van der Linden, Igor Mandrichenko, Steve P. Miller, Sergio Monesi, Keith Owens, George Petrov, Greg Roelofs, Kai Uwe Rommel, Steve Salisbury, Dave Smith, Steven M. Schweda, Christian Spieler, Cosmin Truta, Antoine Verheijen, Paul von Behren, Rich Wales, Mike White.

This software is provided “as is,” without warranty of any kind, express or implied. In no event shall Info-ZIP or its contributors be held liable for any direct, indirect, incidental, special or consequential damages arising out of the use of or inability to use this software.

Permission is granted to anyone to use this software for any purpose, including commercial applications, and to alter it and redistribute it freely, subject to the following restrictions:

1. Redistributions of source code must retain the above copyright notice, definition, disclaimer, and this list of conditions.

2. Redistributions in binary form (compiled executables) must reproduce the above copyright notice, definition, disclaimer, and this list of conditions in documentation and/or other materials provided with the distribution. The sole exception to this condition is redistribution of a standard UnZipSFX binary (including SFXWiz) as part of a self-extracting archive; that is permitted without inclusion of this license, as long as the normal SFX banner has not been removed from the binary or disabled.

3. Altered versions--including, but not limited to, ports to new operating systems, existing ports with new graphical interfaces, and dynamic, shared, or static library versions--must be plainly marked as such and must not be misrepresented as being the original source. Such altered versions also must not be misrepresented as being Info-ZIP releases--including, but not limited to, labeling of the altered

versions with the names “Info-ZIP” (or any variation thereof, including, but not limited to, different capitalizations), “Pocket UnZip,” “WiZ” or “MacZip” without the explicit permission of Info-ZIP. Such altered versions are further prohibited from misrepresentative use of the Zip-Bugs or Info-ZIP e-mail addresses or of the Info-ZIP URL(s).

4. Info-ZIP retains the right to use the names “Info-ZIP,” “Zip,” “UnZip,” “UnZipSFX,” “WiZ,” “Pocket UnZip,” “Pocket Zip,” and “MacZip” for its own source and binary releases.

libcurl

Повідомлення про авторські права та дозвіл

Авторські права (c) 1996-2010, Daniel Stenberg, <daniel@haxx.se>.

Усі права захищено.

Дозвіл використовувати, копіювати, змінювати й поширювати це програмне забезпечення з будь-якою метою та без стягнення плати надається

за умови, що зазначене вище повідомлення про авторські права й це повідомлення про дозвіл міститимуться в усіх копіях.

Програмне забезпечення надається "як є", без будь-яких явних або умовних гарантій, включно з, крім іншого, будь-якими можливими гарантіями товарної придатності, придатності для певної мети чи непорушення прав третіх осіб. Автори або правласники в жодному разі не несуть відповідальність за будь-які позови, збитки або інші претензії, спричинені невиконанням зобов'язань за договором, недбалістю або іншими діями, пов'язаними з використанням або роботою програмного забезпечення чи іншими відносинами на основі програмного забезпечення.

Ім'я власника авторських прав не може використовуватися в рекламі чи інших місцях (крім цього повідомлення), щоб стимулювати продаж, використання чи інші відносини, пов'язані з цим

програмним забезпеченням, без попереднього письмового дозволу власника авторських прав.

unzip

Це версія повідомлення про авторські права та ліцензії Info-ZIP від 10 лютого 2005 р. Остаточна версія цього документа постійно доступна за адресою <ftp://ftp.info-zip.org/pub/infzip/license.html>.

Авторські права (с) 1990-2005 Info-ZIP. Усі права захищено.

Для цілей цього повідомлення про авторські права та ліцензії "Info-ZIP" слід розуміти як групу перелічених нижче осіб:

Марк Адлер, Джон Буш, Карл Девіс, Гаральд Денкер, Жан-Мішель Дюбуа, Жан-Лу Гайі, Хантер Гоутлі, Ед Гордон, Ен Горман, Кріс Герборт, Дірк Гаазе, Грег Хартвіг, Роберт Хіт, Джонатан Хадсон, Пол Кініц, Девід Кіршбаум, Джонні Лі, Онно ван дер Лінден, Ігор Мандріченко, Стів П. Міллер, Серджіо Монесі, Кейт Оуенс, Джордж Петров, Грег Рулофс, Кай Уве Роммель, Стів Солсбері, Дейв

Сміт, Стівен М. Шведа, Крістіан Шпілер, Космін Трута, Антуан Верхейен, Пауль фон Берен, Річ Уельс, Майк Уайт.

Це програмне забезпечення надається "як є", без будь-яких явних або умовних гарантій. За жодних обставин ані компанія Info-ZIP, ані її розробники не несуть відповідальність за будь-які прями, непрямі, випадкові, фактичні або умовні збитки, завдані внаслідок користування або неможливістю використання цього програмного забезпечення.

Це програмне забезпечення дозволяється використовувати для будь-яких цілей, включно з комерційними, а також вільно змінювати та поширювати його, дотримуючись наведених нижче обмежень:

1. Дистрибутиви вихідного коду мають містити наведені вище повідомлення про авторські права, визначення, заяву про відмову від відповідальності та цей список умов.

2. Дистрибутиви у двійковій формі (скомпільовані виконувачі файли) мають відтворювати наведені вище повідомлення про авторські права, визначення, заяву про відмову від відповідальності та цей список умов у документації та інших супровідних матеріалах дистрибутиву. Єдиним винятком із цієї умови є дистрибутив стандартного двійкового файлу UnZipSFX (включно з SFXWiz) як частини архіву, що саморозпаковується. Його дозволяється поширювати, не включаючи цю ліцензію за умови, що звичайний банер SFX не було видалено з бінарного файлу чи вимкнено.
3. Змінені версії включно з, але не лише, адаптаціями для нових операційних систем та наявними адаптаціями для нових графічних інтерфейсів, а також версії з динамічними, спільними або статичними бібліотеками мають бути чітко позначені відповідно та не

мають видаватися за оригінальне джерело. Такі змінені версії також не можна видавати за випущені компанією Info-ZIP релізи, а також (з-поміж іншого) присвоювати зміненним версіям назви "Info-ZIP" (або будь-яку їх варіацію включно з, але не лише, різними варіантами використання реєстру), "Pocket UnZip", "WiZ" або "MacZip" без прямого дозволу Info-ZIP. У таких змінених версіях додатково забороняється з метою оманити використовувати електронні адреси Zip-Bugs або Info-ZIP чи URL-адресу(-и) Info-ZIP.

4. Info-ZIP зберігає за собою право використовувати назви "Info-ZIP", "Zip", "UnZip", "UnZipSFX", "WiZ", "Pocket UnZip", "Pocket Zip" та "MacZip" для випуску власних вихідних кодів і двійкових файлів.

Оновлення програмного забезпечення

Інформаційно-розважальна система може завантажити й встановити вибрані оновлення ПЗ через бездротове з'єднання.

Примітка

Наявність таких оновлень програмного забезпечення автомобіля через бездротову мережу залежить від його моделі та країни, в якій він перебуває. Додаткову інформацію можна знайти на головній сторінці нашого сайту.

Підключення до Інтернету

Для завантаження оновлень програмного забезпечення потрібне з'єднання з Інтернетом. Доступ до нього можна отримати через вбудований модуль зв'язку OnStar автомобіля або іншу захищену паролем точку доступу Wi-Fi, наприклад смартфон із мобільним Інтернетом.

Щоб підключити інформаційну-розважальну систему до точки доступу, на головному екрані виберіть у меню **Налаштування** розділ **Wi-Fi**, а потім – **Керування мережами Wi-Fi**. Виберіть потрібну мережу Wi-Fi і виконайте вказівки на екрані.

Оновлення

Система запропонує завантажити й встановити певні оновлення. Наявність оновлень можна також перевіряти вручну.

Щоб перевірити наявність оновлень вручну, на головному екрані виберіть у меню **Налаштування** розділ **Інформація про програмне забезпечення**, а потім – **Оновлення системи**. Дотримуйтеся вказівок, що з'являються на екрані.

Примітка

Порядок завантаження та встановлення оновлень може відрізнятися залежно від автомобіля.

Примітка

У процесі встановлення функції автомобіля можуть бути недоступні.

Зареєстровані торговельні марки

Apple Inc.

Apple CarPlay™ є торговельною маркою корпорації Apple Inc.

App Store® та iTunes Store® є зареєстрованими торговельними марками корпорації Apple Inc.

iPhone®, iPod®, iPod touch®, iPod nano®, iPad® і Siri® є зареєстрованими торговельними марками корпорації Apple Inc.

Bluetooth SIG, Inc.

Bluetooth® є зареєстрованою торговельною маркою корпорації Bluetooth SIG, Inc.

DivX, LLC

DivX® та DivX Certified® є зареєстрованими торговельними марками компанії DivX, LLC.

EnGIS Technologies, Inc.

BringGo® є зареєстрованою торговельною маркою корпорації EnGIS Technologies, Inc.

Google Inc.

Android™ і Google Play™ Store є торговельними марками корпорації Google Inc.

Stitcher Inc.

Stitcher™ є торговельною маркою корпорації Stitcher, Inc.

Verband der Automobilindustrie e.V.

AdBlue® є зареєстрованою торговельною маркою компанії VDA.

Запис даних автомобіля та конфіденційність

Записувальні пристрої даних про події

Цей автомобіль оснащено електронними блоками керування. Блоки керування обробляють дані, які, наприклад, отримані датчиками автомобіля, або видані ними дані, або дані, якими датчики обмінюються між собою. Деякі блоки керування необхідні для безпечної роботи автомобіля, інші для допомоги під час їзди (системи допомоги водієві), а інші забезпечують комфорт під час руху або інформаційно-розважальні функції.

Експлуатаційні дані в автомобілі

Блоки керування обробляють дані, необхідні для експлуатації автомобіля.

Це, наприклад, такі дані:

- Інформація про стан автомобіля (наприклад, швидкість обертання коліс, швидкість руху, затримка руху, бічне прискорення, стан індикатора "паски безпеки пристебнуті")
- Навколишні умови (наприклад, температура, дані датчика дощу та датчика відстані)

Більшість з цих даних швидко змінюються, і обробка цих даних здійснюється тільки в самому автомобілі і тільки під час його використання.

Крім того, багато блоків керування містять пристрої зберігання даних (у тому числі ключ від автомобіля). Вони використовуються для постійного або тимчасового зберігання інформації щодо стану автомобіля, навантаження на компоненти, норм технічного обслуговування, а також технічних заходів і неполадок.

Зберігається, наприклад, така інформація:

- Дані про робочий стан основних компонентів (наприклад, рівень заповнення баку, тиск у шинах, стан акумулятора)
- Стан заряду високовольтної батареї, розрахунковий пробіг (для електромобілів)
- Несправності та дефекти важливих компонентів системи (наприклад, ліхтарів і гальм)
- Реакції системи в особливих ситуаціях руху (наприклад, спрацювання подушки безпеки, увімкнення системи курсової стійкості)
- Інформація про випадки пошкодження автомобіля.

В окремих випадках (наприклад, у разі виявлення несправності автомобіля), може знадобитися зберегти дані, які можуть швидко змінюватися.

Під час обслуговування в СТО збережені експлуатаційні дані можуть зчитуватися разом з ідентифікаційним номером автомобіля і використовуватися в разі необхідності. Дані з автомобіля можуть зчитувати працівники закладів обслуговування (наприклад, гаражів, майстерень) або сторонніх організацій (наприклад, служби технічної допомоги). Обслуговування - це ремонтні роботи, процедури технічного обслуговування, гарантійні випадки і заходи технічного контролю.

Читання даних, як правило, здійснюється через порт бортової системи діагностики (OBD), якою автомобіль має бути оснащено згідно із законом. Прочитані експлуатаційні дані описують технічний стан автомобіля або окремих компонентів і допомагають виявити несправності і відповідність гарантійним зобов'язанням, а також поліпшити якість роботи автомобіля. Ці дані, зокрема інформація про навантаження компонентів,

технічні заходи, помилки водія та несправності, в разі необхідності передаються виробнику разом з ідентифікаційним номером автомобіля. Виробник також несе відповідальність за якість продукції. Експлуатаційні дані з автомобілів можуть також знадобитися виробник для відкликання продукції.

Запам'ятовувальні пристрої автомобіля, де зберігаються дані про несправності, можна очистити на СТО під час проведення технічного обслуговування або ремонту.

Функції забезпечення комфорту та інформаційно-розважальні функції

У автомобілі можна зберігати налаштування для забезпечення комфорту і налаштування користувача, а також змінювати їх у будь-який час.

Залежно від рівня відповідного обладнання це можуть бути такі налаштування:

- Налаштування положення сидіння і керма
- Налаштування шасі і кондиціонера
- Налаштування користувача, наприклад, внутрішнє освітлення.

У інформаційно-розважальну систему автомобіля можна вводити для вибраних функцій свої власні дані.

Залежно від рівня відповідного обладнання це можуть бути такі налаштування:

- Мультимедійні дані для відтворення у вбудованій мультимедійній системі, такі як музика, відео або фотографії
- Дані адресної книги для використання з вбудованою системою гучного зв'язку або вбудованою навігаційною системою

- Введення пунктів призначення
- Дані про використання онлайн-послуг.

Ці дані для функцій забезпечення комфорту та інформаційно-розважальних функцій можуть зберігатися у самому автомобілі або на підключеному до нього пристрої (наприклад, у смартфоні, USB-накопичувачі або програвачі MP3). Уведені вами дані можна видалити у будь-який час.

Ці дані можуть бути передані за межі автомобіля тільки за вашим запитом, зокрема під час використанні онлайн-послуг відповідно до обраних вами налаштувань.

Підключення смартфона, наприклад, Android Auto або Apple CarPlay

Якщо ваш автомобіль має відповідне обладнання, ви можете підключити до нього свій смартфон або інший мобільний пристрій і керувати ним за допомогою органів управління, вбудованих в автомобіль. У такому разі

зображення і звук зі смартфона можна виводити через мультимедійну систему. Одночасно певна інформація передається на смартфон. Залежно від способу підключення це можуть бути дані про місцезнаходження, денний/нічний режим та інша загальна інформація про автомобіль. Додаткову інформації див. у посібнику з експлуатації автомобіля або у посібнику користувача інформаційно-розважальної системи.

Після підключення можна використовувати у смартфоні вибрані програми, такі як навігація або відтворення музики. Подальше об'єднання смартфона і автомобіля неможливе, зокрема неможливий активний доступ до даних про автомобіль. Спосіб подальшої обробки даних визначається постачальником використовуваної програми. Можливість встановлення налаштувань та їх перелік

залежить від використовуваної програми та операційної системи смартфона.

Онлайн-послуги

У автомобілях, підключених до радіомережі, можна здійснювати обмін даними між автомобілем та іншими системами. Підключитися до радіомережі можна за допомогою передавача в автомобілі або вашого мобільного пристрою (наприклад, смартфона) Завдяки підключенню до радіомережі можна використовувати онлайніві функції. Це онлайн-послуги та програми, які надаються виробником або іншими постачальниками.

Послуги, що надаються виробником

Інформацію про використанні онлайн-послуг, що надаються виробником, див в описах відповідних функцій у таких джерелах, як посібник з

експлуатації автомобіля або веб-сайт виробника. Там також міститься інформація про захист використовуваних даних. Для надання онлайн-послуг можуть використовуватися особисті дані. Обмін такими даними здійснюється через безпечне підключення, , наприклад , з використанням ІТ-системи виробника, призначених для цієї мети. Збір, обробка та використання персональних даних для підготовки послуг здійснюються виключно на підставі законного дозволу, наприклад, в разі використання системи екстреного зв'язку eCall або на підставі контракту чи вашої згоди. Послуги та функції (які часом можуть бути платними) можна вмикати й вимикати сервіси і, а в деяких випадках можна також підключати й відключати автомобіль від радіомережі. Але це не стосується обов'язкових функцій та послуг, такі як eCall.

Послуги, що надаються сторонніми постачальниками

Надання онлайн-послуг сторонніми постачальників (третіми особами) здійснюється на підставі законів про відповідальність і захист даних та згідно з правилами використання, встановленими певним постачальником. Виробник часто не має жодного впливу на вміст, який передається у таких випадках.

Тому слід звертати увагу на характер, обсяг і мету збору та використання персональних даних, що здійснюється під час отримання послуг, що надаються певним стороннім постачальником.

Радіочастотна ідентифікація (RFID)

Технологія радіочастотної ідентифікації (RFID) використовується в деяких транспортних засобах для таких функцій, як контроль тиску в шинах і безпека системи запалювання. Також використовується спільно з такими пристроями, як пульти дистанційного керування та електронні ключі для замкнення та відімкнення дверцят і пуску двигуна, а також зі встановленими в автомобілі передавачами, призначеними для відчинення дверей гаража. Технологія RFID в автомобілях Opel не використовує і не записує особисту інформацію й не зв'язана з жодною іншою системою Opel, що містить особисту інформацію.

Показчик

А	
Аварійні ліхтарі.....	111
Автоматична трансмісія	194
Автоматичне блокування	29
Автоматичне перемикання на ближнє світло	42
Автоматичне регулювання освітлення	152
Автомобільний акумулятор	277
Автомобіль попереду.....	123
Автостоп.....	184
Адаптивний круїз-контроль.....	122, 215
Аксесуари та модифікації автомобілів	271
Активне екстрене гальмування	228
Активний капот.....	77
Антиблокувальна система гальм	201
Анти-блокувальна система гальм (ABS)	119
Б	
Багажне відділення	30, 82
Багажник на даху	92
Базовий екран.....	123
Бардачок	80
Безпека автомобіля.....	36
Блок запобіжників моторного відділення	291
Блок запобіжників панелі приладів	294
Бокові вказівники повороту	289
Бокові ліхтарі.....	151
Буксирний пристрій.....	265
Буксирувальне обладнання	267
Буксирування.....	265, 316
Буксирування автомобіля	316
Буксирування іншого автомобіля	317
Буксирування причепа	266
В	
Вентиляція.....	58
Виконання робіт	272
Використання цього посібника	3
Вимикач світла	151
Випукла форма	40
Випуск води й бруду з системи дизельного пального	278
Вихлоп двигуна	189
Виявлення пішоходів.....	123
Відділ для зберігання сонцезахисних окулярів	81
Відділення в підлокітнику	81
Відділення для зберігання	79, 80
Відділення для зберігання в передній частині салону.....	80
Відділення для зберігання у центральної консолі	81

Відмикання автомобіля	6
Вікна.....	43
Вікна з електропідійомниками....	43
Вказівники повороту	116, 160
Властивості	340
Внесені в пам'ять параметри.....	26
Внутрішнє освітлення	289
Внутрішні дзеркала.....	42
Вступ	3

Г

Габаритні розміри автомобіля	339
Габаритні розміри транспортного засобу, що буксирується	346
Галогенові фари	280
Гальма	200, 276
Гальмівна рідина	276
Глибина малюнка протектора .	302
Годинник.....	101

Д

Дальнє світло	122, 152
Дані про автомобіль.....	328
Дані про двигун	331
Дані стосовно автомобіля	3
Датчики.....	111
Датчик рівня пального	113
Датчик температури охладжуючої рідини двигуна	114

Дах.....	46
Дверцята.....	30
Дверцята відчинені	123
Деактивація подушок безпеки	68, 117
Декларація про відповідність...	348
Дзеркала з підігрівом	41
Дисплей вдосконаленої модифікації.....	123
Дисплей обслуговування	114
Дисплей спрощеної модифікації.....	123
Дистанція руху.....	119
Догляд за зовнішнім виглядом.	318
Догляд за зовнішніми частинами	318
Догляд за салоном	321
Домкрат автомобіля.....	295
Допоміжна система визначення дорожніх знаків..	123
Допоміжна система при старті з місця під гору	203
Допоміжний обігрівач.....	176
Допоміжні системи водія.....	210
Допомога у розпізнаванні дорожніх знаків.....	253

Е

Електрична система.....	290
Електричне стоянкове гальмо	118, 201
Електронна система клімат-контролю.....	170
Електронна система курсової стійкості.....	205
Електронна система курсової стійкості вимкнена.....	120
Електронна система курсової стійкості та протибуксовочна гальмівна система.....	120

З

Загальна інформація	265
Заднє вікно з підігрівом	45
Задні ліхтарі	284
Задні протитуманні фари	122
Задні сидіння.....	59
Задня протитуманна фара.....	160
Заміна коліс	308
Заміна лампи	280
Заміна розміру шин та коліс	302
Заміна щітки склоочисника	279
Замки для захисту від доступу дітей	30
Запасне колесо	311

Запис даних автомобіля та конфіденційність.....	358
Записувальні пристрої даних про події.....	358
Запобіжники	290
Запотівання кришок фар	161
Запуск	19
Запуск від зовнішнього джерела	314
Запуск двигуна	183
Запуск та експлуатація.....	180
Зареєстровані торговельні марки.....	357
Заряд батареї	139
Засоби керування на кермі	96
Захисна сітка	89
Заява щодо програмного забезпечення.....	353
Зберігання.....	80
Зберігання автомобіля.....	271
Зберігання в багажному відділенні.....	88
Звичайний режим роботи кондиціонера	178
Звуковий сигнал	14, 97
Зимові шини	296
Знак аварійної зупинки	91
Знімна кришка полки для розміщення багажу в задній частині автомобіля	87

Зовнішнє освітлення	12, 151
Зовнішнє світло	122
Зовнішні дзеркала.....	40
Зовнішня температура	100

I

Ідентифікаційний номер автомобіля	326
Імобілайзер	39, 122
Індикатори.....	111
Індикатор несправності	118
Індикація дистанції попереду... ..	227
Індукційне заряджання.....	104
Інструменти	295
Інструменти автомобіля.....	295
Інтерактивне шасі.....	207
Інформаційний дисплей.....	132
Інформаційні дисплеї.....	123
Інформація про завантаження ..	93
Інформація про обслуговування	322

K

Камера заднього виду	249
Капот	273
Каталізатор	190
Кермо з підігрівом	97
Керування автомобілем	180
Керування кермом.....	180
Клімат-контроль	16

Ключ, внесені в пам'ять параметри.....	26
Ключі	21
Ключі, замки.....	21
Кнопка живлення.....	181
Колеса та шини	296
Колісні ковпаки	303
Комплект для ремонту шин	303
Контрольні індикатори.....	115
Кришка багажного відділення ...	85
Круїз-контроль	122, 210

L

Ланцюги для шин	303
Лійка.....	263
Ліхтарі аварійної сигналізації ..	159
Ліхтарі в сонцезахисних козирках	163
Ліхтарі заднього ходу	161
Ліхтарі стоянкового освітлення	161
Лічильник загального пробігу .	112
Лічильник щоденного пробігу .	112
Лобове скло.....	43
Лобове скло з підігрівом.....	45
Люк	46

M

Маркувальна табличка	326
Маса автомобіля	336
Масаж.....	59
Масило, моторне.....	323, 328

Медицина аптечка	92
Механічна трансмісія	199
Мигання фар	154
Місця встановлення системи безпеки для дітей	73
Моторне масло.....	323, 328
Моторні мастила	273

Н

Навантаження на дах.....	93
Навішування причепа.....	265
Наліпка подушки безпеки.....	63
Небезпека, попередження та обережно	4
Несправність електричного стоянкового гальма.....	118
Низький рівень пального	121

О

Оббивка.....	321
Обігрівач Quickheat.....	176
Обкатка нового автомобіля	180
Обмежувач швидкості.....	123, 213
Обслуговування	178, 322
Огляд панелі приладів	10
Оновлення програмного забезпечення.....	356
Органи управління.....	96
Освітлення виходу	164
Освітлення номерного знака ...	289
Освітлення передньої консолі	163

Освітлення під час входу	163
Освітлення при денному світлі	155
Освітлення приладової панелі	290
Освітлення салону.....	162
Отвори для кріплення	88
Отримання автомобіля після відпрацювання ресурсу	272
Охолоджуюча рідина двигуна .	275
Охолоджуюча рідина та антифриз.....	323

П

Пальне.....	261
Пальне для бензинових двигунів	261
Пальне для дизельних двигунів	262
Панель приладів	106
Паркування	20, 187
Паски.....	60
Паски безпеки	60
Пасок безпеки	8
Пасок безпеки з кріпленням в трьох точках	61
Перевірки автомобіля.....	272
Передні протитуманні фари	160
Передні сидіння.....	50
Передня система захисту пішоходів.....	232
Перемикання передач.....	119

Персоналізація автомобіля	140
Підголівники	48
Підігрів	60
Підігрів сидінь Підігрів сидінь, задні.....	60
Підігрів сидінь, передні.....	58
Підлокітник.....	57, 59
Підсилювач гальм	203
Підстаканники	80
Повідомлення автомобіля	138
Повідомлення бокової мертвої зони видимості.....	242
Повідомлення про небезпеку зіткнення спереду.....	224
Повітрозабірник	178
Повітропроводи.....	177
Повітряний фільтр.....	189
Подушка безпеки та переднатягувачі пасків безпеки	117
Позначення двигуна.....	327
Позначення шин	297
Положення сидіння	50
Поломка	316
Помічник дальнього світла.....	122
Попередження про зміну смуги	244
Попередження про рух транспортного засобу в перехресному напрямку позаду автомобіля	251

Попереджувальні звукові сигнали	139
Попередній прогрів	120
Попільнички	105
Поповнення рівня пального ...	263
Поради щодо керування автомобілем.....	180
Привід на всі колеса	200
Приладова панель на вітровому склі.....	134
Припинення подачі пального під час перевищення швидкості	184
Прокол.....	308
Протибуксовочна гальмівна система	204
Протибуксовочна гальмівна система вимкнена.....	120
Протитуманна фара	122
Протитуманні фари	282
Р	
Радіопульт дистанційного керування	22
Радіочастотна ідентифікація (RFID).....	361
Регульовані повітропроводи ...	177
Регулювання дзеркала	8
Регулювання діапазону освітлення фарами	154

Регулювання за допомогою електропривода	40
Регулювання керма	9, 96
Регулювання освітлення панелі приладів	162
Регулювання підголовника	8
Регулювання сидіння	6
Регулювання сидіння з електроприводом	53
Регулювання сидінь вручну.....	51
Рекомендовані рідини та мастила	323, 328
Ремонт в разі пошкодження при зіткненні.....	352
Рідина в бачку омивача	276
Рідина для нейтралізації вихлопних газів дизельного двигуна.....	190
Рідина для системи гальм і зчеплення.....	323
Робота фар під час їзди закордоном	155
Розетки	102
Ручне гальмо.....	200

С

Сажовий фільтр	189
Світильники для читання	163
Світлодіодні фари.....	122, 155, 282

Селективне каталітичне відновлення.....	190
Сервісний режим ("Валет").....	132
Символи	4
Система автоматичного зменшення засліплювальної дії світла	42
Система бокових подушок безпеки	67
Система гальм і зчеплення	118
Система допомоги під час паркування	42, 235
Система допомоги під час руху з причепом	269
Система електронного ключа....	23
Система запобігання викраденню автомобіля ...	36, 37
Система зарядки	118
Система захисту від розряджання акумуляторної батареї	165
Система зменшення засліплювальної дії світла вручну	42
Система зупинки-запуску.....	184
Система керування дальнім світлом.....	152
Система кондиціонера	166
Система контролю тиску в шинах.....	121, 299

Система нагадування про непристібнутий пасок безпеки	116
Система надувних шторок безпеки	68
Система панорамного огляду .	246
Система подушок безпеки	63
Система промивки й очищення заднього скла	100
Система промивки й очищення лобового скла	98
Система управління вантажем .	88
Система утримання смуги руху.....	119, 258
Система фронтальних подушок безпеки	66
Системи безпеки для дітей.....	70
Системи виявлення предметів	235
Системи промивки та чищення .	14
Системи регулювання плавності ходу.....	204
Складані дзеркала	40
Сонцезахисні козирки	46
Спідометр	111
Стаціонарні повітропроводи . . .	177
Стоянкове гальмо	201

Т

Тахометр	113
Температура охолоджуючої рідини двигуна	120
Тиск мастила в двигуні	121
Тиск у шинах	297, 341
Тракторія світла.....	155
Трансмсія	18

У

Ультразвукова система допомоги під час паркування	235
Утримання з вимкненим двигуном.....	182

Ф

Фари.....	151
-----------	-----

Х

Характеристики водіння та поради щодо буксирування .	266
Характерні особливості освітлення.....	163
Ходові характеристики	333

Ц

Центральний замок	27
Центр інформації для водіїв....	123

А

AdBlue.....	120, 190
-------------	----------

В

BlueInjection.....	190
--------------------	-----

D

DEF.....	190
----------	-----

O

OnStar.....	146
-------------	-----

R

REACH.....	352
------------	-----

www.opel.com

Copyright by Opel Automobile GmbH, Rüsselsheim, Germany.

Інформація, що міститься у даному посібнику, дійсна станом на зазначену нижче дату. Компанія "Opel Automobile GmbH" залишає за собою право вносити зміни в технічні характеристики, функції та конструкцію транспортних засобів у порівнянні з даними, наведеними у цьому посібникові, а також і безпосередньо у сам посібник.

Видання: січень 2018, Opel Automobile GmbH, Rüsselsheim.

Надруковано на папері, який був відбілений без використання хлору.

ID-OINBOLSE1801-uk

